

**”Våld - med eller utan mening” – “Violence”**

**“Brottsprevention” – “Crime Prevention”**

**NSfK:s 48th Research Seminar  
Reykholt, Iceland 2006**



**Scandinavian Research  
Council for Criminology**

**Nordiska Samarbetsrådet  
för Kriminologi**

This seminar report consists of the papers presented at NSfK:s research seminar at Reykholt, Iceland in May of 2006.

The report is published (online pdf-version only) by the Scandinavian Research Council for Criminology (NSfK) and edited by Mia Söderbärj (mia.soderbarj@crim.su.se).

**ISBN: 82-7688-014-2**

# Vold - med eller uden mening?

Reykholt, Island

## Program

4. – 7. maj 2006

### Dag I: Torsdag den 4. maj

Ankomst til Keflavik lufthavn og busafgang til Reykholt, Borgarfjord, ca. to times busrejse.

<http://www.fosshotel.is/hotels/reykholt/reykholt-english.htm>

#### Middag

20.00 - 21.00 Velkomst – Sognepræst Geir Waage *Historien om Reykholt*

### Dag II: Fredag den 5. maj

#### Morgenmad

9.00-9.10 Velkomst Ragnheiður Bragadóttir

#### Plenum I – hvert indlæg 40 min. og diskussion bagefter

Ordstyrer – Annika Snare (DK)

Lokal: Skóli

9.10-10.00 Flemming Balvig (DK) Voldsudviklingen i Danmark

10.00-10.50 Kauko Aromaa (FI) Våld i Finland

10.50-11.10 Kaffe

#### Plenum II – 40 minuters indlæg og diskussion bagefter

Ordstyrer – Helgi Gunnlaugsson (IS)

Lokal: Skóli

11.10-12.00 Ragnheiður Bragadóttir (IS) Nyt islandsk lovforslag om seksualforbrydelser

12.00-13.00 Lunch

13.00-14.15 Parallele sessioner I – Nasjonale traumer – hvert indlæg 15 min. og diskussion bagefter

Ordstyrer – Annika Brickman (SE)

Lokal: Skóli

Per Ole Johansen (NO) Hvorfor ble ikke det norske Holocaust definert som  
voldskriminalitet i rettsoppgjøret?

Kjersti Ericsson (NO) Reaksjonene mot "tyskertøser" og "tyskerunger" i  
Norge etter 2. verdenskrig

Evy Frantzsen (DK) Danmark som koloniherre

---

**Annemette N. Lauritsen (GRÓ)**

---

13.00-14.15 **Parallele sessioner II – Vold, alkohol og sygdom – hvert indlæg 15 min. og diskussion bagefter**  
*Ordstyrer – Lars Holmberg (DK)*

*Lokal: Snorrastofa*

---

**Martin Grann (SE)** Violent offending in the mentally ill – A common problem or a case of selective news media reporting?

---

**Mikko Aaltonen (FI)** Violent while sober? The influence of alcohol on violence by adolescents

**Jukka Savolainen (FI)**

**Heta Moustgaard (FI)**

---

**Hildigunnur Ólafsdóttir (IS)** Alcohol-related violence in pubs and restaurants

**Nicolay B. Johansen (NO)** Vold mellom fremmede

---

14.15-15.30 **Parallele sessioner III – Vold og forskjellige relationer – hvert indlæg 15 min. og diskussion bagefter**

*Ordstyrer – Paul Larsson (NO)*

*Lokal: Skóli*

---

**Sofia Wikman (SE)** Våld i arbetslivet – ett samhällsproblems uppkomst, utveckling och struktur

---

**Póroddur Bjarnason (IS)** The role of substance use in violence and victimization among Icelandic adolescents

---

**Cater Åsa Källström (SE)** Children's meaning-conciliations of fathers, violence and their father's violence

---

**David Sorensen (DK)** Violence against public servants in Denmark: Increasing violence or increasing propensity to report?

---

14.15-15.30 **Parallele sessioner IV – Vold og media – hvert indlæg 15 min. og diskussion bagefter**  
*Ordstyrer – Aarne Kinnunen (FI)*

*Lokal: Snorrastofa*

---

**Nina Jon (NO)** Jenter, vold og cowboymaskulinitet

---

**Anita Heber (SE)** Media och rädslan för brott i Sverige / Media and the fear of crime in Sweden

---

**Helgi Gunnlaugsson (IS)** Ballade i Reykjavik: Avisers fremstilling af vold

**Sven Granath (SE)** Dödligt ungdomsvåld i Sverige. Utveckling, brottsrubriceringar och påföljdsval för ungdomar 15-17 år lagförda för dödligt våld 1981-2004

---

15.30 *Kaffe*

16.10 *Udflugt til Husafell*

20.00 *Middag*

**Dag III: Lördag den 6. maj**

*Morgenmad*

**Plenum III – 50 minuters indlæg og diskussion bagefter**

*Ordstyrer – Póroddur Bjarnason (IS)*

*Lokal: Skóli*

9.00-10.00	<b>Steven Messner</b> , University at Albany, State University of New York, USA	Saving Lives By Fixing Broken Windows? Policing and the Homicide Decline in New York City
10.00.-10.20	Kaffe	
	<b>Plenum IV – hvert indlæg 40 min. og diskussion bagefter</b>	
	Ordstyrer – <i>Kjersti Ericsson (NO)</i>	
	Lokal: Skóli	
10.20-11.10	<b>Kristin Skjærten (NO)</b>	Avisers fremstilling af vold mot kvinder i nære relasjoner
11.10-12.00	<b>Hanns von Hofer (SE)</b>	En empirisk och teoretisk analys av den långsiktiga våldsutvecklingen i Sverige och Europa
12.00-13.00	Lunch	
13.00-14.15	<b>Parallelle sessioner V – Aktuel forskning – hvert indlæg 15 min. og diskussion bagefter</b>	
	Ordstyrer – <i>Erlendur Baldursson (IS)</i>	
	Lokal: Skóli	
	<b>Minke Linda Kjær (DK)</b>	Skejby-modellen. Et socialt eksperiment om udtynding af kriminelle med ikke kriminelle
	<b>Aarne Kinnunen (FI)</b>	Victim-offender mediation in Finland: Does the new legislation meet the principles of restorative justice?
	<b>Susanne Clausen (DK)</b>	Samfundstjenste – virker det? Foreløbige resultater fra evalueringen af den danske samfundstjensteordning
	<b>Mika Junninen (FI)</b>	Irregular influences in the work of Finnish judges, prosecutors and criminal investigation police of Helsinki
13.00-14.15	<b>Parallelle sessioner VI – Aktuel forskning – hvert indlæg 15 min. og diskussion bagefter</b>	
	Ordstyrer – <i>Annemette Nyborg Lauritsen (GRÖ)</i>	
	Lokal: Snorrastofa	
	<b>Kati Mustola (FI)</b>	The criminal history of Finnish homosexuality
	<b>Henrik Tham (SE)</b>	Brottsoffret, kriminalpolitiken och kriminologin
	<b>Per Åke Nylander (SE)</b>	Våldets betydelse i kriminalvårdarens arbete
	<b>Jón Gunnar Bernburg (IS)</b>	Community structure and adolescent delinquency co-author: Thorolfur Thorlindsson
14.15-15.30	<b>Parallelle sessioner VII – Vold og politi – hvert indlæg 15 min. og diskussion bagefter</b>	
	Ordstyrer – <i>Hildigunnur Ólafsdóttir (IS)</i>	
	Lokal: Skóli	
	<b>Ragnhild Sollund (NO)</b>	Escalation in police use of force
	<b>Lars Holmberg (DK)</b>	Politiets brug af skydevåben i Danmark
	<b>Ólafur Örn Bragason (IS)</b>	Assaults against Icelandic police officers
	<b>Panu Poutvaara (FI)</b>	Hooliganism in the Shadow of a Terrorist Attack: Do Police Reduce Group Violence?
14.15-15.30	<b>Parallelle sessioner VIII – Vold og kvinder – hvert indlæg 15 min. og diskussion bagefter</b>	
	Ordstyrer – <i>Nina Jon (NO)</i>	
	Lokal: Snorrastofa	

	<b>Annika Snare (DK)</b>	Vold mod kvinder i Danmark
	<b>Britta Kyvsgaard (DK)</b>	
	<b>Sami Nevala (FI)</b>	Violence against women in nine countries: First set of results from the International Violence Against Women Survey (IVAWS)
	<b>Lena Roxell (SE)</b>	Specialisering i våldsbrott? En registerstudie
	<b>Jukka-Pekka Takala (FI)</b>	Nordic surveys on intimate partner violence and violence against women: issues and possibilities
<b>14.15-15.30</b>	<b>Parallele sessioner IX – Aktuel forskning – hvert indlæg 15 min. og diskussion bagefter</b>	
	Ordstyrer – <b>Arnt Even Hustad (NO)</b>	
	Lokal: <i>Hótel</i>	
	<b>Paul Larsson (NO)</b>	Det norske cannabismarkedet
	<b>My Lilja (SE)</b>	Narkotikapolitik i Putin's Ryssland
	<b>Astrid Renland (NO)</b>	Fra moralsk panikk til global kontroll? Om transnasjonal prostitusjon, migrasjon og trafficking
	<b>Ágúst Mogensen (IS)</b>	Offenders' perspective: Interviewing drunk drivers in Iceland
<b>15.30-15.45</b>	<i>Kaffe</i>	
<b>15.45-17.10</b>	<b>Plenum V – Indlæg og diskussion bagefter</b>	
	Ordstyrer – <b>Jukka Pekka Takala (FI)</b>	
	Lokal: <i>Skóli</i>	
	<b>Auður Gestsdóttir (IS)</b>	Nordisk bibliografi – en kort præsentation
	<b>Sóveig Bjarnadóttir (IS)</b>	
	<b>Lena Schelin (SE)</b>	Brottspreventiva rådet
	<b>Vigdís Erlendsdóttir (IS)</b>	Børnehuset
<b>17.10-17.30</b>	<b>Afsluttende kommentarer</b>	
	Ordstyrer – <b>Britta Kyvsgaard (DK)</b>	
	Lokal: <i>Skóli</i>	
	<b>Jerzy Sarnecki</b>	Formand NSfK 2004-2006
	<b>Per Ole Johansen</b>	Formand NSfK 2007-2009
<b>19.30</b>	<i>Festmiddag</i>	

**Dag IV: Søndag den 7. maj**

*Morgenmad*

Afrejse fra Reykholt ca. 11.00

## Deltagarførteckning forskarseminarium Reykholt 4-7 maj 2006

Namn	Adress	Land	E-post	Inlägg
á Lad Marjun	Det Kriminalpræventive Råd Odinsvej 19, 2. sal 2600 Glostrup	DK	<a href="mailto:MAL@DKR.DK">MAL@DKR.DK</a>	-
Balvig Flemming	Sct. Peders Stræde 19, DK-1453 Kbh. K	DK	<a href="mailto:flemming.balvig@jur.ku.dk">flemming.balvig@jur.ku.dk</a>	Voldsudviklingen i Danmark
Clausen Susanne	Juridisk Fakultet Forskningsafdeling III Skt. Peders Stræde 19 1453 Kbh. K.	DK	<a href="mailto:susanne.clausen@jur.ku.dk">susanne.clausen@jur.ku.dk</a>	Samfundstjeneste - virker det? Foreløbige resultater fra evalueringen af den danske samfundstjenesteordning
Frantzen Evy	Forskningsafdeling III, Københavns Universitet, St. Peders Stræde 19. 1453 København K	DK	<a href="mailto:Evy.Frantzen@jur.ku.dk">Evy.Frantzen@jur.ku.dk</a>	Sammen med Annemette N.Lauritsen: Nasjonale traumer: Danmark som koloniherre
Gabrielsen Nanna	Farumgade 15, 4. th 2200 København N	DK	<a href="mailto:nanna.gabrielsen@jur.ku.dk">nanna.gabrielsen@jur.ku.dk</a>	-
Holmberg Lars	Det Juridiske Fakultet Skt. Peders Stræde 19 DK 1453 K	DK	<a href="mailto:lars.holmberg@jur.ku.dk">lars.holmberg@jur.ku.dk</a>	Politiets brug af skydevåben i Danmark
Kjær Minke Linda	Højstrupvej 110, 2700 Brønshøj	DK	<a href="mailto:lindaminke@mail.dk">lindaminke@mail.dk</a>	Skejby-modellen. Et socialt eksperiment om udtynding af kriminelle med ikke kriminelle
Kyvsgaard Britta	Justitsministeriet	DK	<a href="mailto:bky@jm.dk">bky@jm.dk</a>	Vold mod kvinder i Danmark – sammen med Annika Snare
Mathiesen Bech Charlotte	Det Kriminalpræventive Råd Odinsvej 19, 2. sal 2600 Glostrup	DK	<a href="mailto:CMB@DKR.DK">CMB@DKR.DK</a>	-

Snare Annika	Det Juridiske Fakultet Skt. Peders Stræde 19 DK - 1453 København K	DK	<a href="mailto:annika.snare@jur.ku.dk">annika.snare@jur.ku.dk</a>	Vold mod kvinder i Danmark – sammen med Britta Kyvsgaard
Sorensen David W.M.	Research Department III Faculty of Law University of Copenhagen Sankt Peders Stræde 19 1453 Copenhagen K	DK	<a href="mailto:Dave.Sorensen@jur.ku.dk">Dave.Sorensen@jur.ku.dk</a>	Violence against public servants in Denmark: Increasing violence or increasing propensity to report?
Aaltonen Mikko	Toukolankatu 2 bA 23 00550 Helsinki	FI	<a href="mailto:mikko.aaltonen@helsinki.fi">mikko.aaltonen@helsinki.fi</a>	"Violent while sober? The influence of alcohol on violence by adolescents" (co-authors: Jukka Savolainen & Heta Moustgaard)
Aromaa Kauko	HEUNI POB 444, 00531 Helsinki, Finland	FI	<a href="mailto:kauko.aromaa@om.fi">kauko.aromaa@om.fi</a>	Väld i Finland
Junninen Mika	HEUNI Pitkänsilpantanta 3A POB 444 FIN-00531 HELSINKI	FI	<a href="mailto:mika.junninen@om.fi">mika.junninen@om.fi</a>	Irregular influences in the work of Finnish judges, prosecutors and criminal investigation police of Helsinki
Kinnunen Aarne	Justitieministeriet Kriminalpolitiska avdelningen PB 25 FI-00250 Regeringen	FI	<a href="mailto:aarne.kinnunen@om.fi">aarne.kinnunen@om.fi</a>	Victim-offender mediation in Finland: Does the new legislation meet the principles of restorative justice?
Moustgaard Heta	Viiipurinkatu 4 c 75 00510 Helsinki	FI	<a href="mailto:heta.moustgaard@helsinki.fi">heta.moustgaard@helsinki.fi</a>	"Violent while sober? The influence of alcohol on violence by adolescents" (co-authors: Jukka Savolainen & Mikko Aaltonen)
Mustola Kati	Sociologiska institutionen Postbox 35 FI-00014 Helsingfors Universitet	FI	<a href="mailto:kati.mustola@helsinki.fi">kati.mustola@helsinki.fi</a>	The criminal history of Finnish homosexuality (presentation of an ongoing research project)



Nevala Sami	PO Box 444 00531 Helsinki	FI	sami.nevala@om.fi	Violence against women in nine countries: First set of results from the International Violence Against Women Survey (IVAWS)
Poutvaara Panu	Department of Economics P.O. Box 17 FI-00014 University of Helsinki	FI	panu.poutvaara@helsinki.fi	Hooliganism in the Shadow of a Terrorist Attack: Do Police Reduce Group Violence?
Savolainen Jukka	OPTL PL 444 00531 Helsinki	FI	jukka.savolainen@om.fi	"Violent while sober? The influence of alcohol on violence by adolescents" (my co-authors are: Heta Moustgaard & Mikko Aaltonen)
Takala Jukka-Pekka	Kriminalpolitiska avdelningen, justitieminsteriet PB 25, 00023 Statsrådet, Finland	FI	jukka-pekka.takala@om.fi	Nordic surveys on intimate partner violence and violence against women: issues and possibilities
Nyborg Lauritsen Annemette	Justitsafdelingen Postboks 469 3900 Nuuk	GRÖ	ANLA@gh.gl	Danmark som koloniherr m Evy Frantsen
Baldursson Erlendur	Fangelsismálastofnun Borgartún 101 Reykjavík	IS	elli@tmd.is	-
Bernburg Jón Gunnar	Íslands Universitet Oddi 101 Reykjavík	IS	bermburg@hi.is	Community structure and adolescent delinquency co-author Thorolfur Thorlindsson
Bjarnadóttir Sólveig		IS		Bibliography of Nordic Crim.
Bjarnason Þóroddur	Universitetet i Akureyri Norðurslóð 600 Akureyri	IS	thorodd@unak.is	The role of substance use in violence and victimization among Icelandic adolescents
Bragadóttir Ragnheiður	Íslands Universitet Löögberg 101 Reykjavík	IS	rb@hi.is	Nýtt íslandsk lovforslag om seksualforbryðelser
Síðan 9				

Bragason Ólafur Örn	Rigspoliticheffenn Skúlagata 21 101 Reykjavík	IS	oli@rls.is	Assaults against Icelandic police officers
Erlendsdóttir Vigdís	Barnahús	IS	vigdis@barnahus.is	Børnehuset
Gestdóttir Auður	Universiti of Iceland	IS	Audurg@bok.hi.is	Nordisk bibliografi – en kort præsentation
Gunnaugsson Helgi	Islands Universitet Oddi 101 Reykjavík	IS	helgigun@hi.is	Ballade i Reykjavik: Avisers fremstilling af vold
Mogensen Ágúst	Rannsóknarnefnd umferðarslysa Við flugvallarveg 101 Reykjavík	IS	agust@rmu.is	Offenders' perspective: Interviewing drunk drivers in Iceland
Ólafsdóttir Hildigunnur	Reykjavik Akademy Hringbraut 121 107 Reykjavík	IS	<a href="mailto:hildigunnur@akademia.is">hildigunnur@akademia.is</a>	Alcohol-related violence in pubs and restaurants
Ólafsson Jón Óttar	Rigspoliticheffenn Skúlagata 21 101 Reykjavík	IS	jonolafsson@rls.is	-
Sæmundsdóttir Margrét	Fangelsismálastofnun Borgartún 101 Reykjavík	IS	<a href="mailto:margret@tmd.is">margret@tmd.is</a>	-
Pórisdóttir Rannveig	Rigspoliticheffenn Skúlagata 21 52101 Reykjavík	IS	rannveig@rls.is	-
Ericsson Kjersti	Institutt for kriminologi og rettssosiologi. Pb 6706, St. Olavsplass, 1030 Oslo	NO	<a href="mailto:kjersti.ericsson@jus.uio.no">kjersti.ericsson@jus.uio.no</a>	Reaksjonene mot "tyskertøser" og "tyskerunger" i Norge etter 2. verdenskrig
Hustad Arnt Even	Det kriminalitetsforebyggende råd Møllergata 16, 0179 Oslo	NO	<a href="mailto:krad@jd.dep.no">krad@jd.dep.no</a>	-

Johansen Nicolay B.	IKRS, postboks 6706 St. Olavs plass, 0130 Oslo	NO	<a href="mailto:n.b.johansen@jus.uio.no">n.b.johansen@jus.uio.no</a>	Vold mellom fremmede
Johansen Per Ole	Institutt for kriminologi og rettsosjologi Postboks 6706, St. Olavs plass, 0130 Oslo	NO	<a href="mailto:p.o.johansen@jus.uio.no">p.o.johansen@jus.uio.no</a>	Hvorfor ble ikke det norske Holocaust definert som voldskriminalitet rettsoppgjøret?
Jon Nina	Institutt for kriminologi og rettsosjologi. Pb 6706, St. Olavsplass, 1030 Oslo	NO	<a href="mailto:nina.jon@jus.uio.no">nina.jon@jus.uio.no</a>	Jenter, vold og cowboymaskulinitet
Larsson Paul	Politi­høgskolen Box 5027 Majørstuen, 0301, Oslo	NO	<a href="mailto:paul.larsson@phs.no">paul.larsson@phs.no</a>	Det norske cannabismarkedet
Renland Astrid	Institutt for kriminologi og rettsosjologi. Pb 6706, St. Olavsplass, 1030 Oslo	NO	<a href="mailto:astrid.renland@jus.uio.no">astrid.renland@jus.uio.no</a>	Fra moralsk panikk til global kontroll? Om transnasjonal prostitusjon, migrasjon og trafficking
Skjørten Kristin	ISF, Postboks 3233 Elisenberg, 0208 Oslo	NO	<a href="mailto:kristin.skjorten@samfunnsforskning.no">kristin.skjorten@samfunnsforskning.no</a>	Avisers fremstilling af vold mot kvinner i nære relationer
Sollund Ragnhild	Nova Postboks 3223 Elisenberg 0208 Oslo	NO	<a href="mailto:rs@nova.no">rs@nova.no</a>	Escalation in police use of force
Wårum Marit	Justisdepartementet Akersgt 42 Postboks 8005 Dep. 0030 OSLO	NO	<a href="mailto:marit.warum@id.dep.no">marit.warum@id.dep.no</a>	-
Brickman Annika	Hornsgatan 58 S-118 21 Stockholm	SE	<a href="mailto:annika.brickman@dom.se">annika.brickman@dom.se</a>	-
Granath Sven	Kriminologiska institutionen Stockholms Universitet 106 91 Stockholm	SE	<a href="mailto:sven.granath@crim.su.se">sven.granath@crim.su.se</a>	Dödligt ungdomsvåld i Sverige. Utveckling, brottsrubriceringar och påföljdsval för ungdomar 15-17 år lagförda för dödligt våld 1981-2004.
Grann Martin	Centrum för våldsprevention Karolinska institutet Box 23000 104 35 Stockholm	SE	<a href="mailto:c.m.g@telia.com">c.m.g@telia.com</a>	”Violent offending in the mentally ill – A common problem or a case of selective news media reporting?”

Heber Anita	Kriminologiska institutionen Stockholms Universitet 106 91 Stockholm	SE	anita.heber@crim.su.se	Media och rädslan för brott i Sverige / Media and the fear of crime in Sweden
Källström Cater Åsa	Institutionen för Beteende-, Social- och Rättsvetenskap, Örebro universitet, 70182 Örebro	SE	asa.kallstrom- cater@bsr.oru.se	Children's meaning-conciliations of fathers, violence and their father's violence
Lilja My	Kriminologiska institutionen Stockholms Universitet 106 91 Stockholm	SE	my.lilja@crim.su.se	Narkotikapolitik i Putin's Ryssland
Nylander Per Åke	Örebro universitet BSR 70182 Örebro	SE	per-ake.nylander@bsr.oru.se	Våldets betydelse i kriminalvårdares arbete
Pettersson Tove	SIS Drottninggatan 29 115 51 Stockholm	SE	tove.pettersson@stat-inst.se	Reser som redaktör för Journal of Scandinavian Studies in Criminology and Crime Prevention
Roxell Lena	Kriminologiska institutionen Stockholms Universitet 106 91 Stockholm	SE	Lena.Roxell@crim.su.se	Specialisering i våldsbrott? En registerstudie
Sarnecki Jerzy	NSFK c/o Krim inst Stockholms universitet 106 91 Stockholm	SE	Jerzy.sarnecki@crim.su.se	-
Schelin Lena	Brottsförebyggande rådet Box 1386 111 93 Stockholm	SE	Lena.schelin@bra.se	Brottsförebyggande rådet
Söderbärj Mia	NSFK c/o Krim inst Stockholms universitet 106 91 Stockholm	SE	Mia.soderbarj@crim.su.se	-
Sidan 12				

Tham Henrik	Kriminologiska institutionen Stockholms Universitet 106 91 Stockholm	SE	henrik.tham@crim.su.se	Brottsoffret, kriminalpolitiken och kriminologin
Wikman Sofia	Kriminologiska institutionen Stockholms Universitet 106 91 Stockholm	SE	sofia.wikman@crim.su.se	Våld i arbetslivet - ett samhällsproblems uppkomst, utveckling och struktur
von Hofer Hanns	Kriminologiska institutionen Stockholms Universitet 106 91 Stockholm	SE	Hanns.Hofer@crim.su.se	En empirisk och teoretisk analys av den långsiktiga våldsutvecklingen i Sverige och Europa – plenum
Messner Steven	University at Albany, SUNY Department of Sociology Albany, NY 12222	USA	sfm96@albany.edu	Saving lives by fixing broken windows? Policing and the homicide decline in New York City

# **VOLDSUDVIKLINGEN I DANMARK**

**Flemming Balvig**

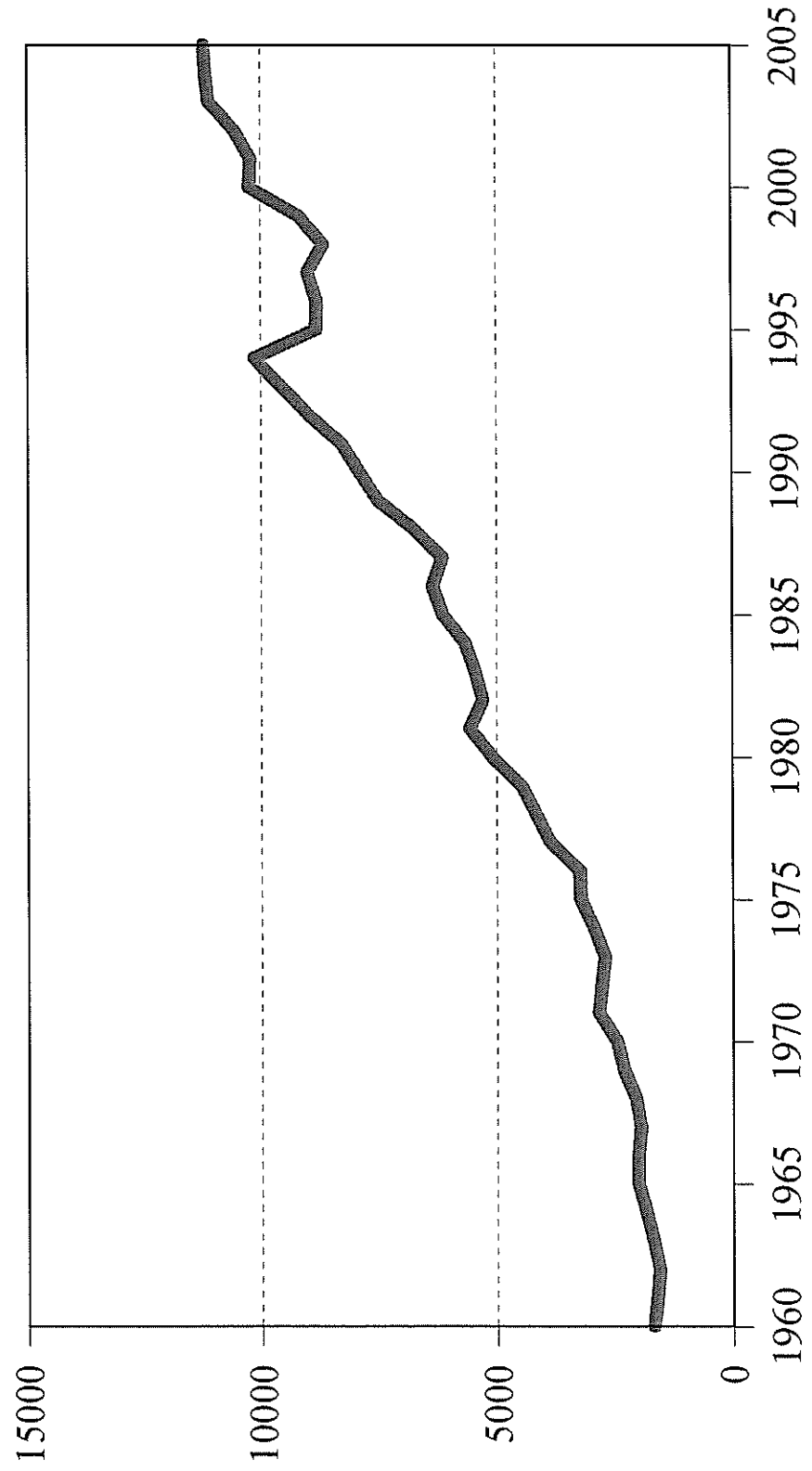
# Voldsudviklingen i Danmark

*Tendens:*

*Kilder:*

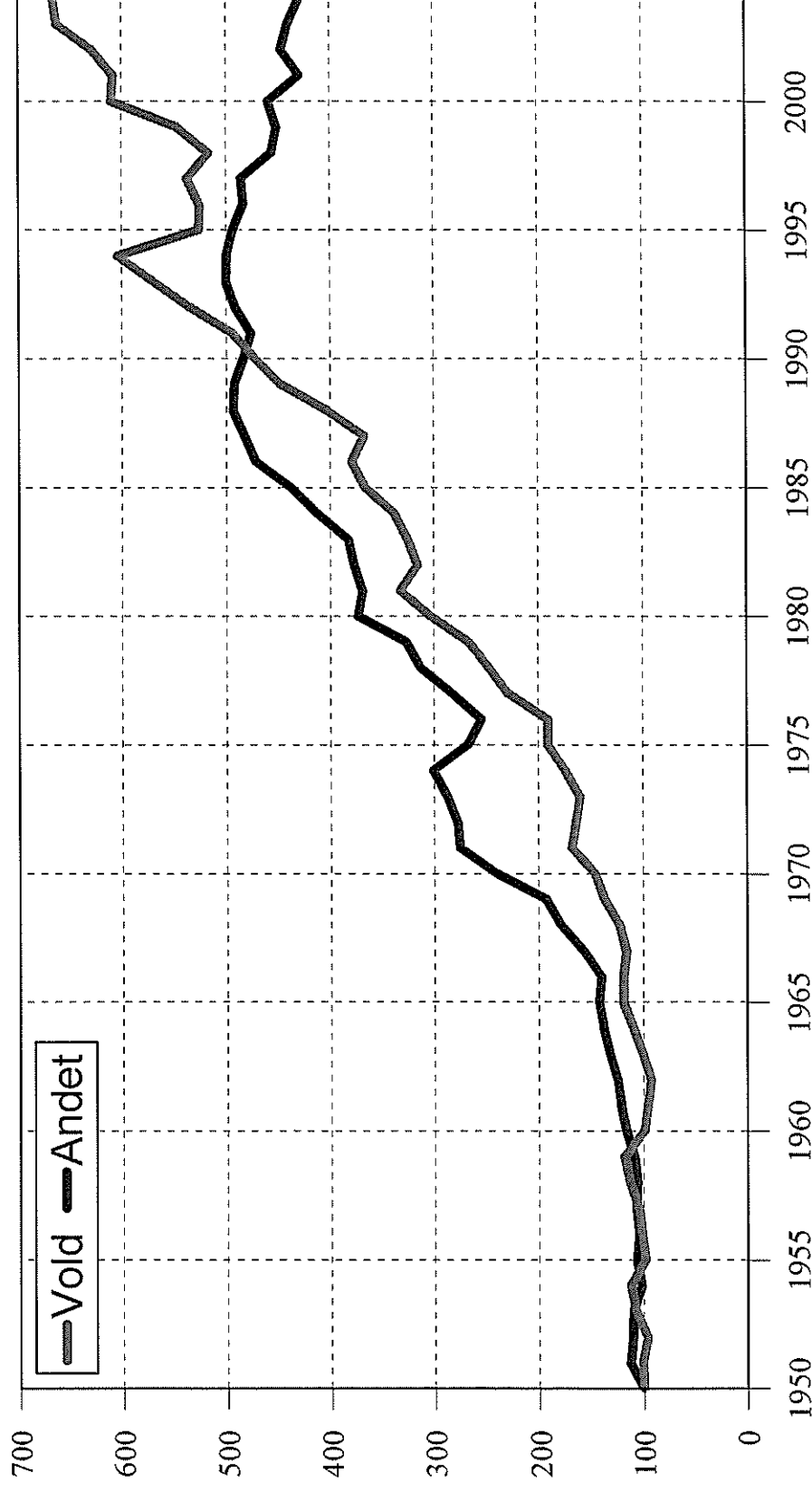
- -1700/1800: Store og små bølger op og ned
- -1960: Trend i nedadgående retning
- -1985: Stigning
- -2005: Stagnation/fald
- Beretninger, lokale opgørelser
- + Officiel kriminalstatistik
- + Offerundersøgelser
- + Selvrapporteringsundersøgelser/Skade stueopgørelser

# Politianmeldte tilfælde af vold i Danmark, 1960-2005





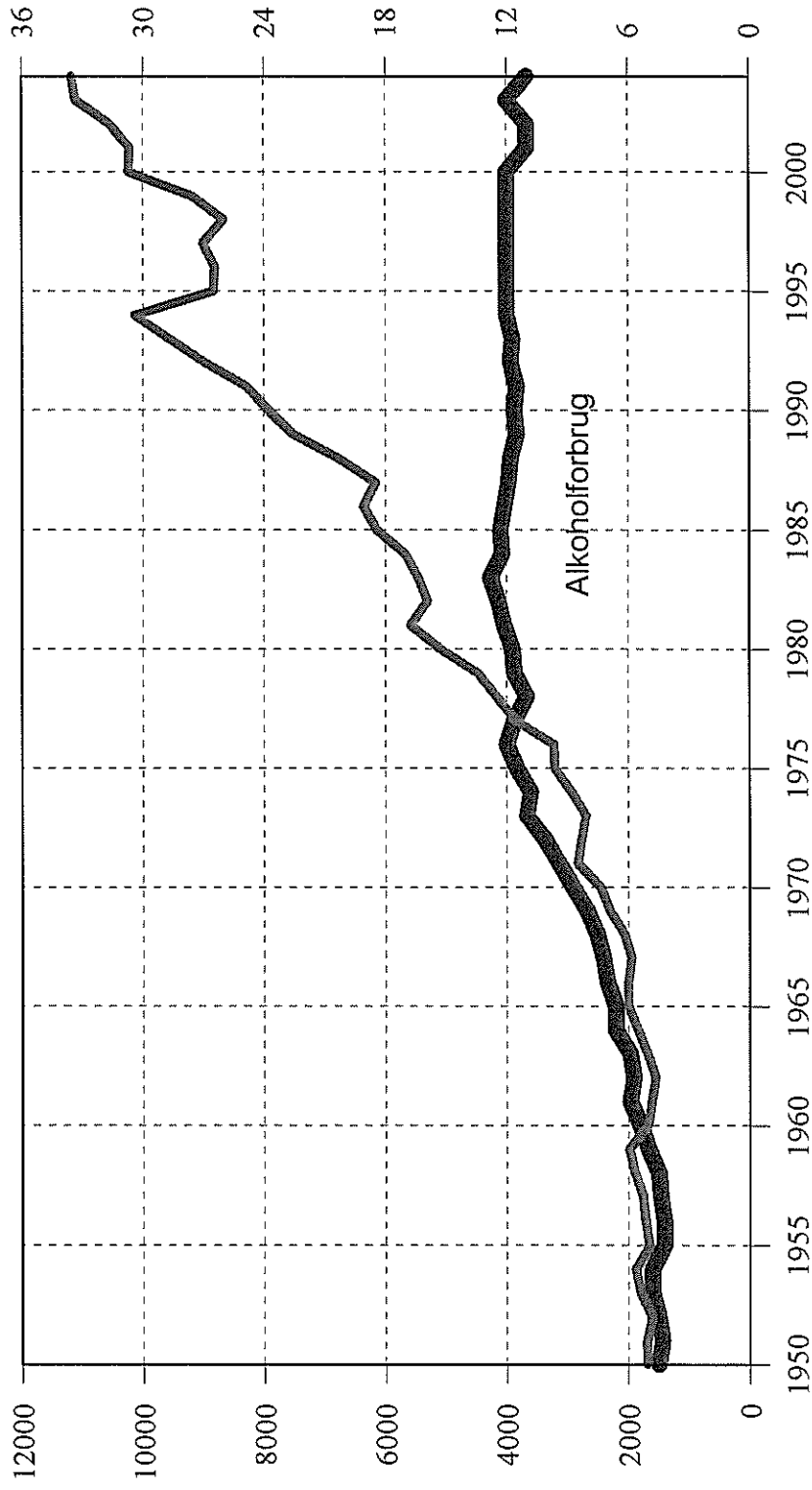
# Antal politianmeldte tilfælde af vold og anden straffelovskriminalitet i Danmark 1950-2004 (indeks)



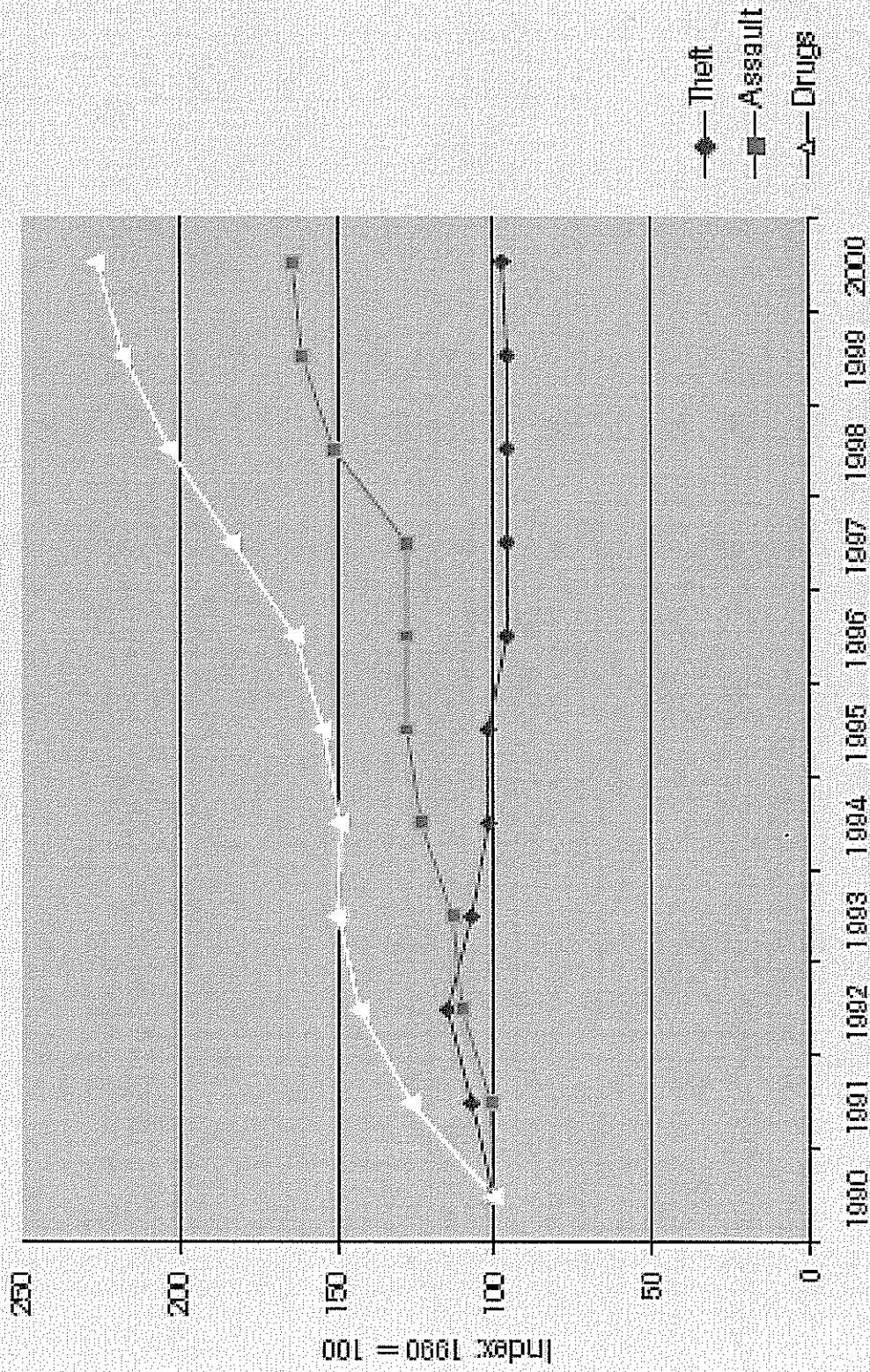
Note: Vold og anden anmeldelse vedr. straffelovens §237, §§244-246.

Kilder: Kriminalstatistik, udgivet af Danmarks Statistik, diverse år, samt Politiets Årsberetning, diverse år.

## Antal politianmeldte voldstilfælde i Danmark 1950-2004



Note: Vold omfatter anmeldelser vedr. straffelovens §237, §§244-246. Alkohol: Årligt antal liter 100% ren alkohol pr. indb. over 14 år. Kilder: *Kriminalstatistik*, udgivet af Danmarks Statistik, diverse år, samt *Politiets Årsberetning*, diverse år, samt *Statistikbanken*.



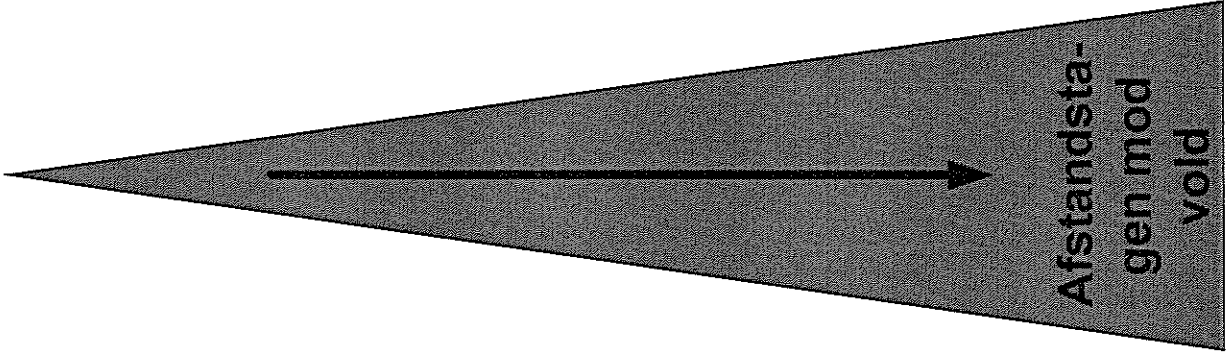
**Figure 2**  
*Offences recorded by the police, 1990-2000. Per 100 000 of the population. siberated offences. Average for 39 European countries*

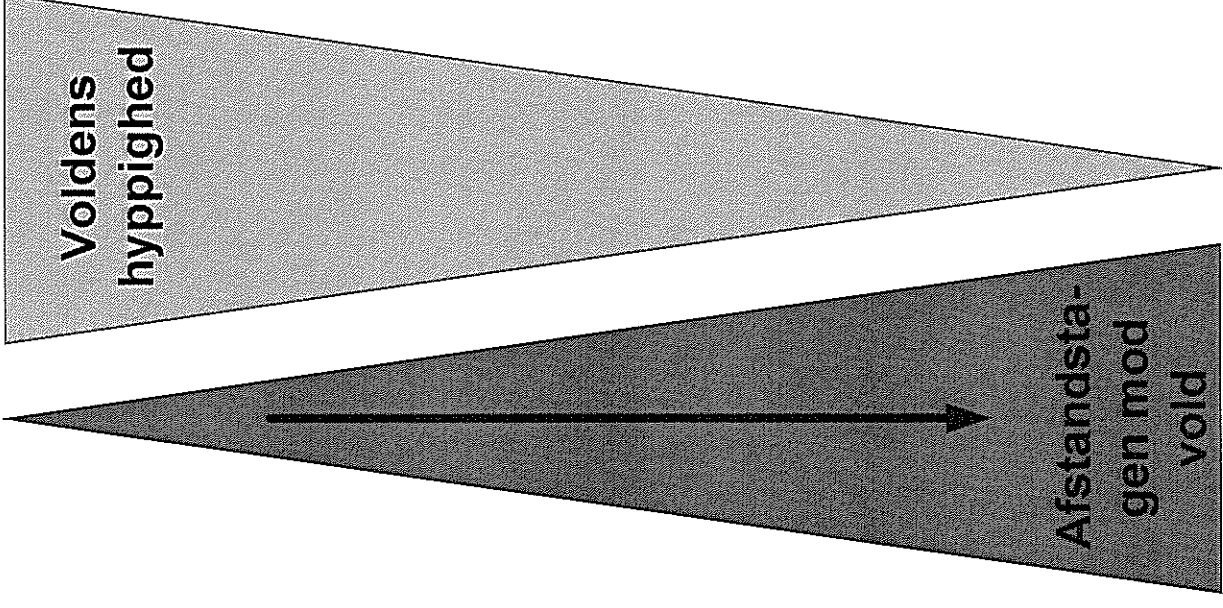
# Teorier

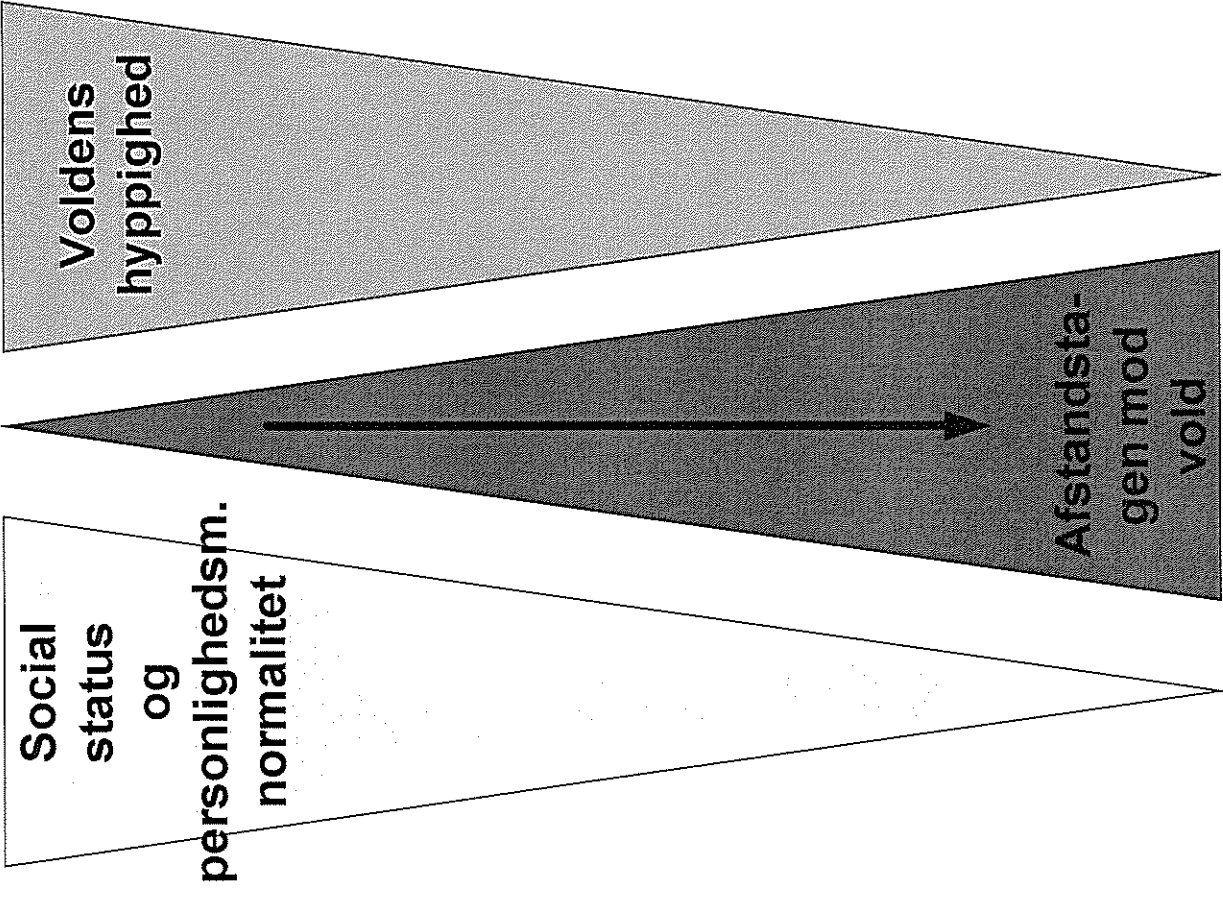
- Sociale normer
- Sociale muligheder
- Social kontrol
- Social afstand
- Social deprivation

# Teorier

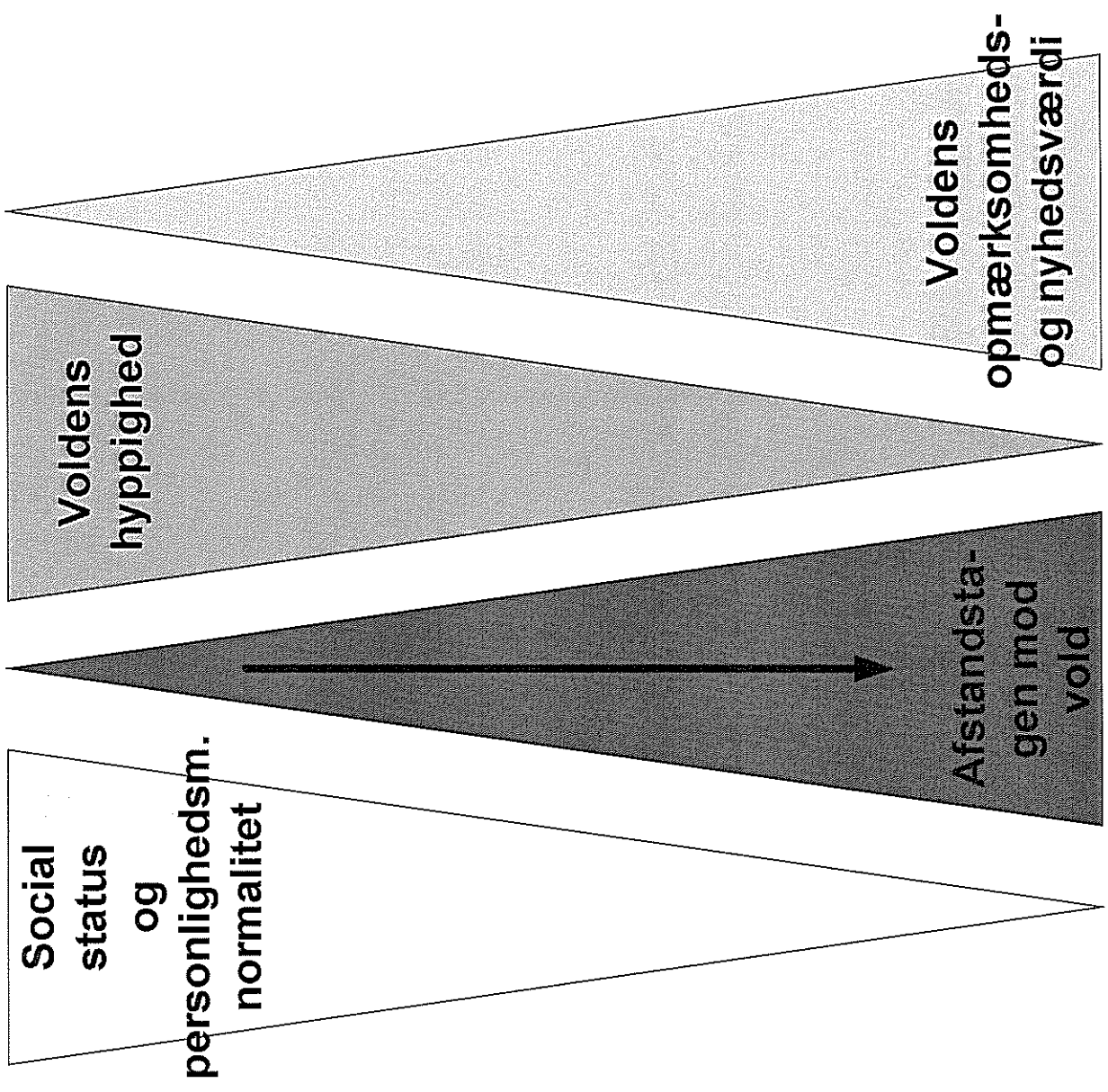
- *Sociale normer*
- Sociale muligheder
- Social kontrol
- Social afstand
- Social deprivation

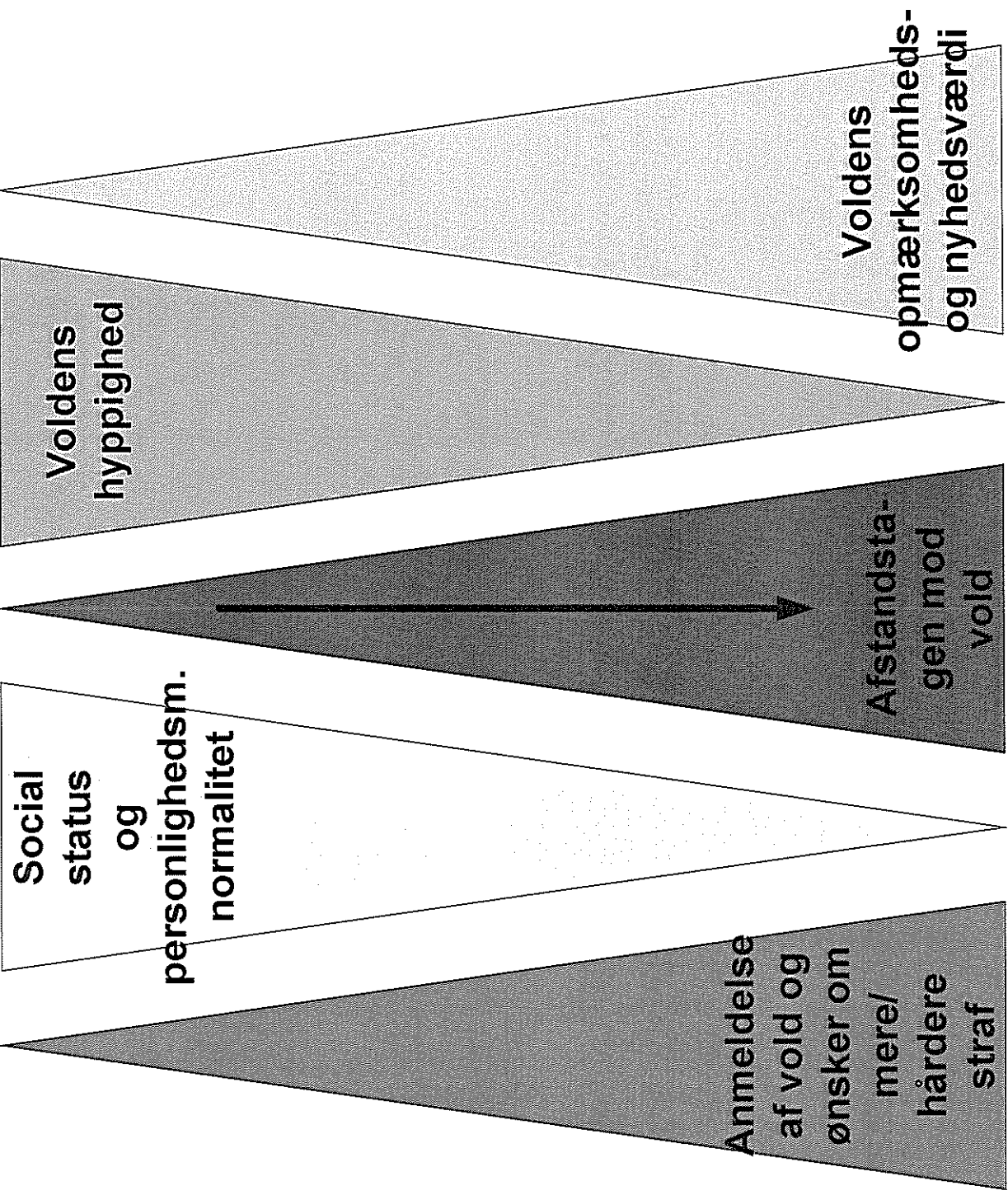


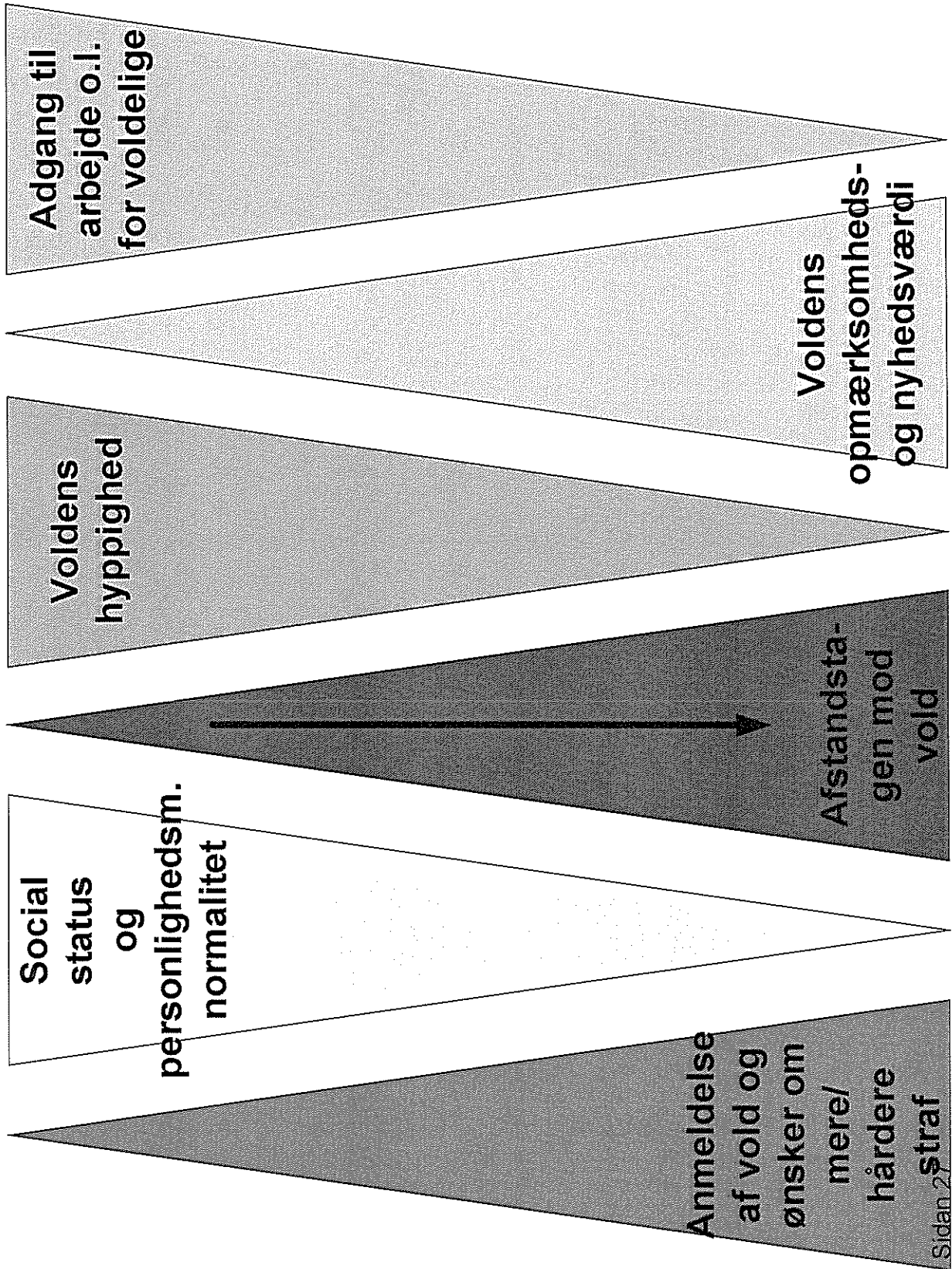


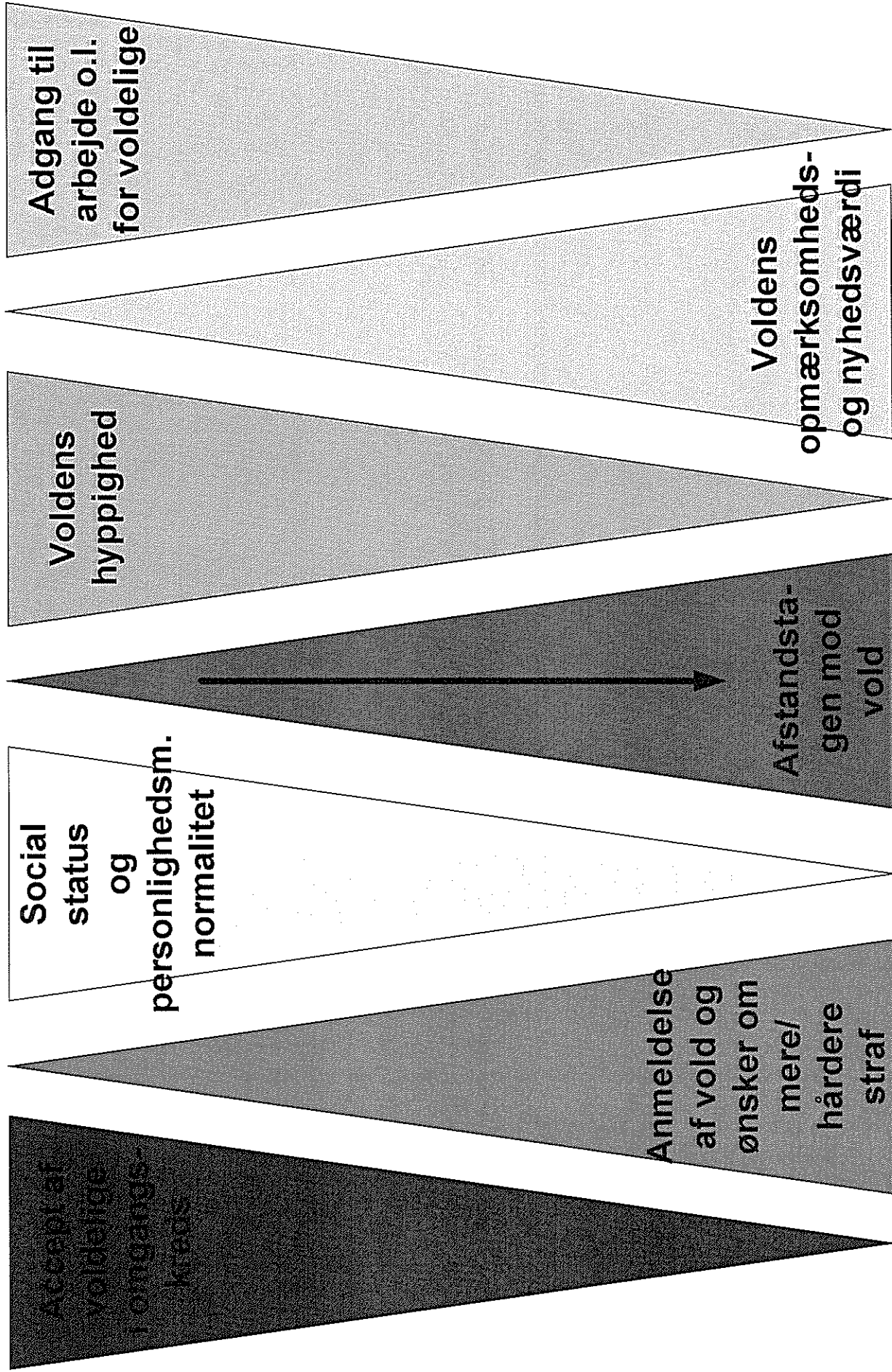












# Centrale antagelser

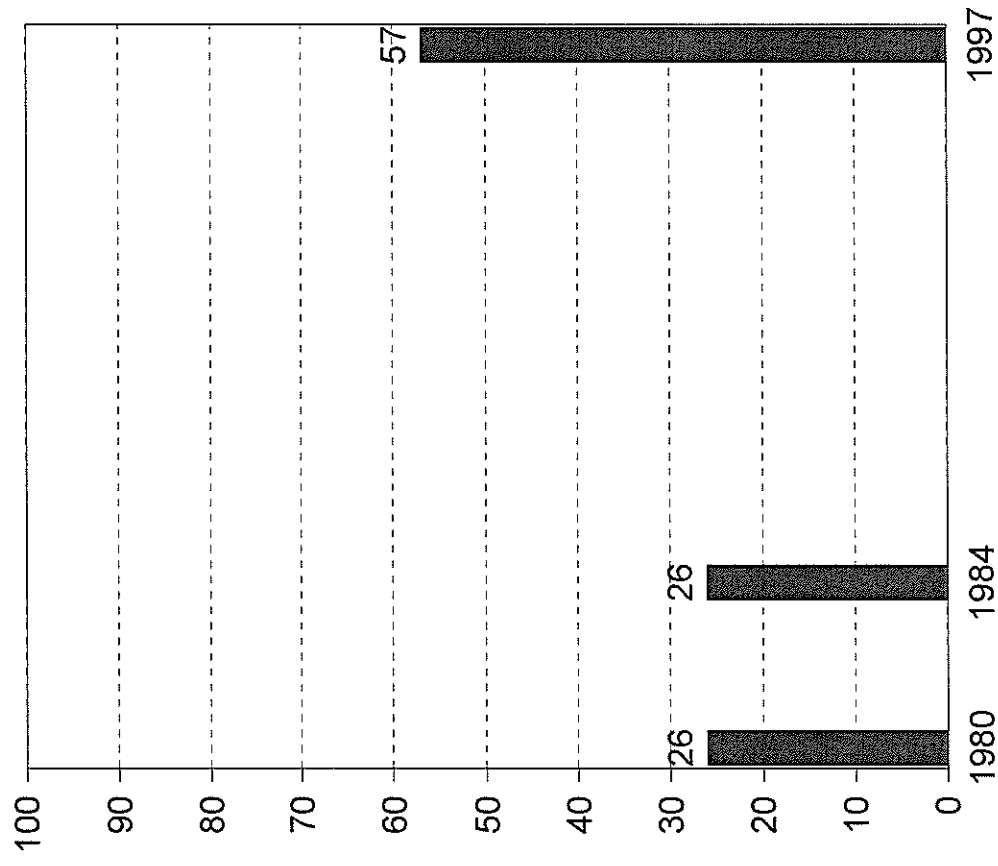
- Større afstandstagen over for fysiske overgreb
- Mindsket risiko for fysiske overgreb
- Større andel af fysiske overgreb opfattes som vold
- Større anmeldelsestilbøjelighed
- Større polarisering
- Større angst for vold

# Centrale antagelser

- *Større afstandstagen over for fysiske overgreb*
- **Mindsket risiko for fysiske overgreb**
- **Større andel af fysiske overgreb opfattes som vold**
- **Større anmeldelsestilbøjelighed**
- **Større polarisering**
- **Større angst for vold**



## Procent der er imod korporlig afstraffelse som et middel i opdragelsen af børn



Kilde: Gallup, diverse år.



### HOLDNINGER TIL TVANGSSAMLEJE

"En kvinde og en mand mødes på en restauration. Manden inviterer kvinden med hjem. Han siger, at han venter nogle gæster til fest. I lejligheden sætter de sig på sofaen og kysser og krammer hinanden. Da manden prøver at trække kvindens trusser af, afviser hun ham. Han giver hende nogle lussinger og gennemfører samlejet.

Kan dette efter Deres mening betegnes som voldtægt?"

	1969	1978
Mænd	9%	46%
Kvinder	17%	61%

### **13-16-ÅRIGES HOLDNINGER TIL TVANGSSAMLEJE 2006**

”Til en fest danser Peter og Anna tæt og kysser hinanden. De har begge fået meget at drikke. Anna går med Peter hjem. Peters forældre er på ferie. De sætter sig i sofaen og drikker noget mere. De kysser, tager alt tøjet af og kæler for hinandens kønsorganer. Pludselig vil Anna ikke mere, men Peter siger, at man ikke pludselig kan stoppe her. Selv om Anna siger nej, gennemfører Peter samleje ved at lægge sig oven på hende og holde hendes arme fast. Peter trækker sig ud lige inden, han får udløsning.”

### 13-16-ÅRIGES HOLDNINGER TIL TVANGSSAMLEJE 2006

"Til en fest danser Peter og Anna tæt og kysser hinanden. De har begge fået meget at drikke. Anna går med Peter hjem. Peters forældre er på ferie. De sætter sig i sofaen og drikker noget mere. De kysser, tager alt tøjet af og kæler for hinandens kønsorganer. Pludselig vil Anna ikke mere, men Peter siger, at man ikke pludselig kan stoppe her. Selv om Anna siger nej, gennemfører Peter samleje ved at lægge sig oven på hende og holde hendes arme fast. Peter trækker sig ud lige inden, han får udløsning."

<i>Anmeldes til politiet?</i>	Burde helt sikker anmeldes	Burde måske anmeldes	Burde nok ikke anmeldes	Burde helt sikkert ikke anmeldes	I ALT
Drenge	63%	28%	5%	4%	100%
Piger	73%	20%	3%	4%	100%
ALLE	68%	24%	4%	4%	100%

Side 35

Kilde: Balvig (foreløbigt/fortroligt)

### **13-16-ÅRIGES HOLDNINGER TIL VOLD 2006**

”Per er fuld og skubber hårdt til Anders som han tilfældigvis passerer på gaden og som han ikke kender. Anders falder og skraber håndfladerne og kinden på asfalten”

### 13-16-ÅRIGES HOLDNINGER TIL VOLD 2006

"Per er fuld og skubber hårdt til Anders som han tilfældigvis passerer på gaden og som han ikke kender. Anders falder og skraber håndfladerne og kinden på asfalten"

<i>Anmeldes til politiet?</i>	Burde helt sikker anmeldes	Burde måske anmeldes	Burde nok ikke anmeldes	Burde helt sikkert ikke anmeldes	I ALT
Drenge	6%	24%	45%	25%	100%
Piger	3%	19%	51%	27%	100%
ALLE	5%	21%	48%	26%	100%

Side 37

Kilde: Balvig (foreløbigt/fortroligt)

### **13-16-ÅRIGES HOLDNINGER TIL VOLD 2006**

”Line og Ida er veninder. Line er kæreste med Mikael. Ved en fest går Ida i seng med Mikael. Line bliver rasende og sparker Ida og slår hende i ansigtet med knyttede næver”

### 13-16-ÅRIGES HOLDNINGER TIL VOLD 2006

”Line og Ida er veninder. Line er kæreste med Mikael. Ved en fest går Ida i seng med Mikael. Line bliver rasende og sparker Ida og slår hende i ansigtet med knyttede næver”

Anmeldes til politiet?	Burde helt sikker anmeldes	Burde måske anmeldes	Burde nok ikke anmeldes	Burde helt sikkert ikke anmeldes	I ALT
Drenge	24%	44%	25%	7%	100%
Piger	13%	50%	30%	7%	100%
ALLE	19%	47%	27%	7%	100%

Sider 39

Kilde: Balvig (foreløbigt/fortroligt)

### **13-16-ÅRIGES HOLDNINGER TIL VOLD 2006**

”Jens er ofte fræk. To af hans klassekammerater rotter sig sammen og tæver ham”



### 13-16-ÅRIGES HOLDNINGER TIL VOLD 2006

”Jens er ofte fræk. To af hans klassekammerater rotter sig sammen og tæver ham”

<i>Anmeldes til politiet?</i>	Burde helt sikker anmeldes	Burde måske anmeldes	Burde nok ikke anmeldes	Burde helt sikkert ikke anmeldes	I ALT
Drenge	20%	41%	31%	8%	100%
Piger	19%	47%	30%	4%	100%
ALLE	19%	44%	31%	6%	100%

Sider 41

Kilde: Balvig (foreløbigt/fortroligt)

### **13-16-ÅRIGES HOLDNINGER TIL VOLD 2006**

”To klassekammerater sender Lars nogle ondskabsfulde SMSer, hvor de truer ham med tææv”

### 13-16-ÅRIGES HOLDNINGER TIL VOLD 2006

"To klassekammerater sender Lars nogle ondskefulde SMS'er, hvor de truer ham med tæve"

Anmeldes til politiet?	Burde helt sikker anmeldes	Burde måske anmeldes	Burde nok ikke anmeldes	Burde helt sikkert ikke anmeldes	I ALT
Drenge	26%	47%	22%	5%	100%
Piger	26%	53%	18%	3%	100%
ALLE	26%	50%	20%	4%	100%

Side 11 43

Kilde: Balvig (foreløbigt/fortroligt)

### **13-16-ÅRIGES HOLDNINGER TIL VOLD 2006**

”En lærer bliver så irriteret over, at Torkild aldrig vil gøre, hvad der bliver sagt, at han stikker Torkild en på side af hovedet”

### 13-16-ÅRIGES HOLDNINGER TIL VOLD 2006

”En lærer bliver så irriteret over, at Torkild aldrig vil gøre, hvad der bliver sagt, at han stikker Torkild en på side af hovedet”

<i>Anmeldes til politiet?</i>	Burde helt sikker anmeldes	Burde måske anmeldes	Burde nok ikke anmeldes	Burde helt sikkert ikke anmeldes	I ALT
Drenge	47%	31%	16%	6%	100%
Piger	36%	42%	19%	3%	100%
ALLE	42%	36%	17%	5%	100%

Side 45

Kilde: Balvig (foreløbigt/fortroligt)

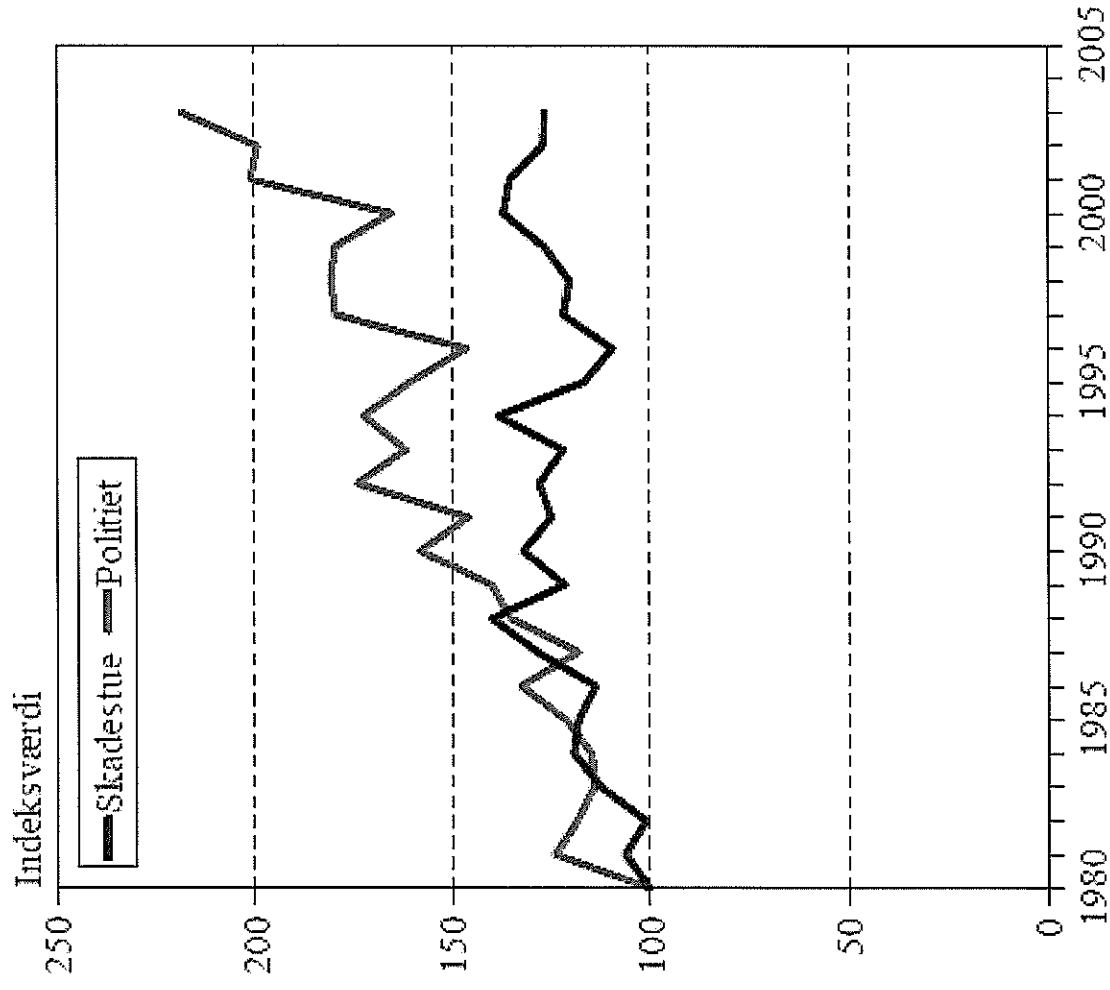
# Centrale antagelser

- Større afstandstagen over for fysiske overgreb
- *Mindsket risiko for fysiske overgreb*
- *Større andel af fysiske overgreb opfattes som vold*
- *Større anmeldelsestilbøjelighed*
- Større polarisering
- Større angst for vold

Figur 14. Antal tilfælde af simpel og alvorlig vold<sup>26</sup> der er blevet anmeldt til eller som på anden vis er kommet til politiets kundskab, 1980-2004

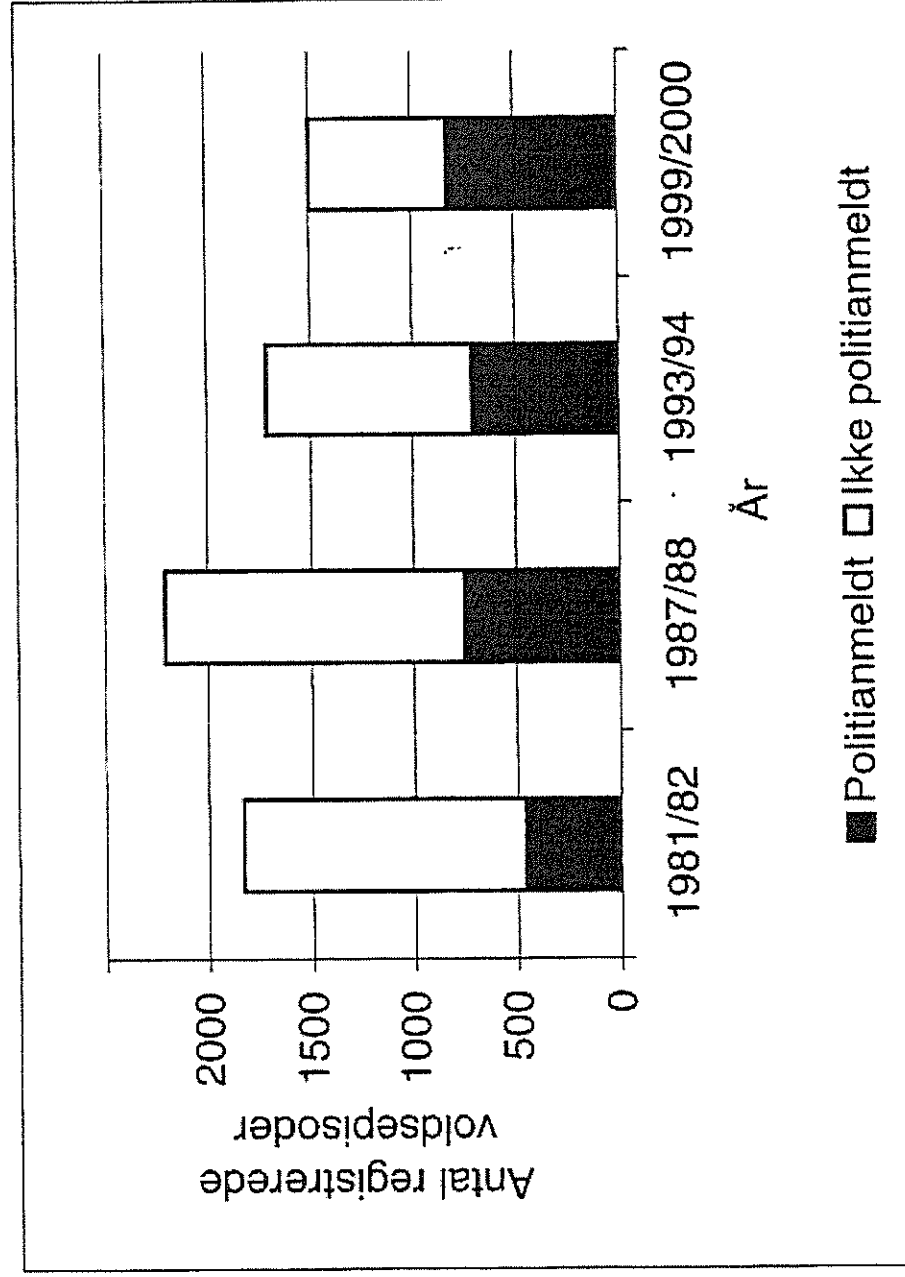


Figur 15. Indeks for henholdsvis henvendelser til skadestue og anmeldelser til politiet vedrørende vold (Odense), 1980-2003

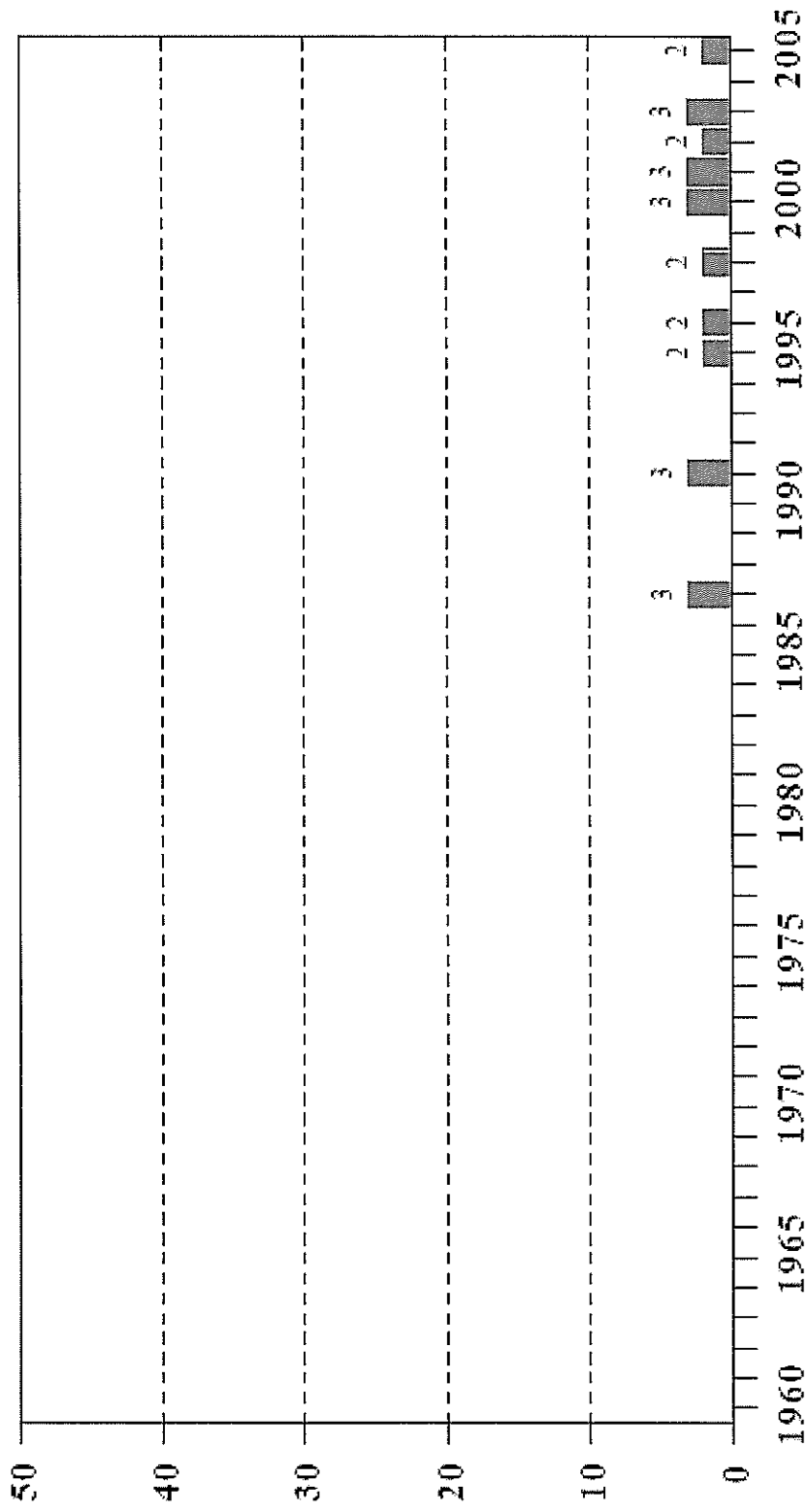




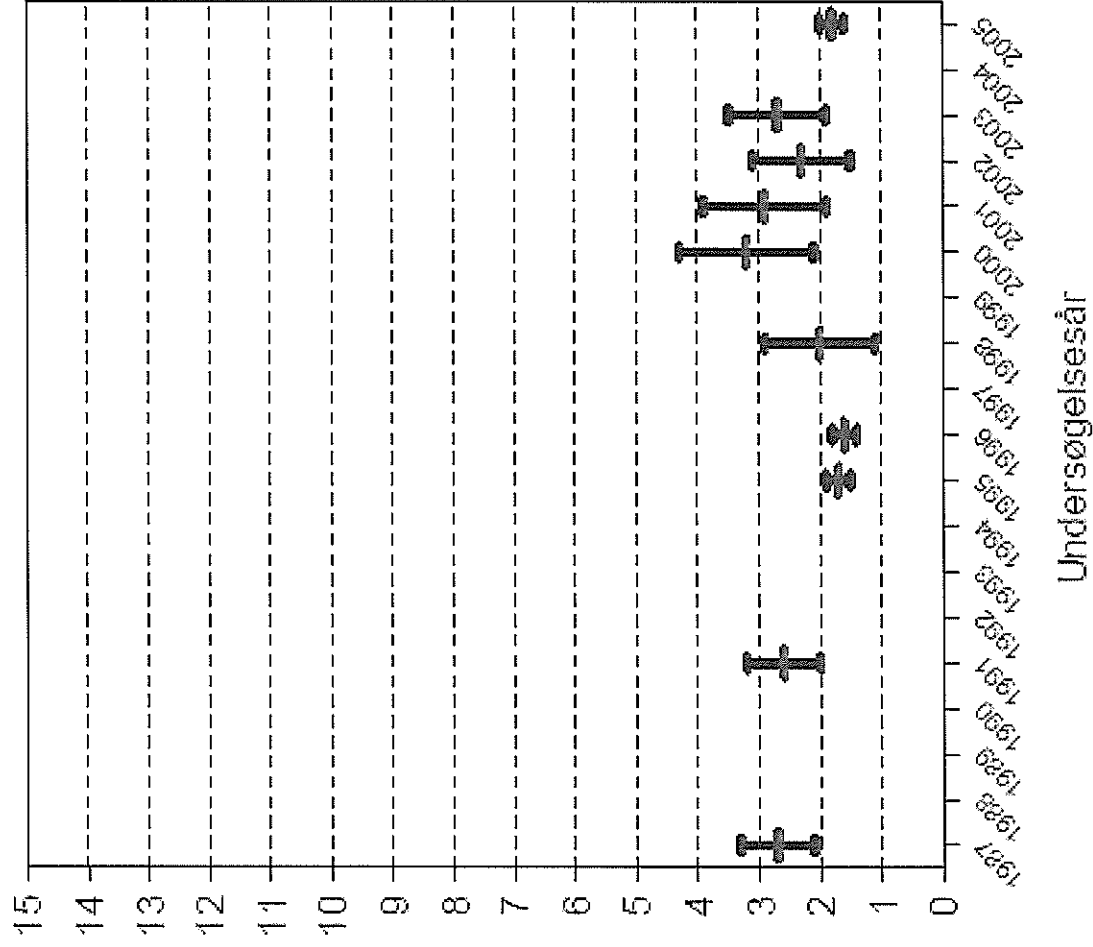
Figur 1. Alle registrerede voldsramte i de fire studieperioder.



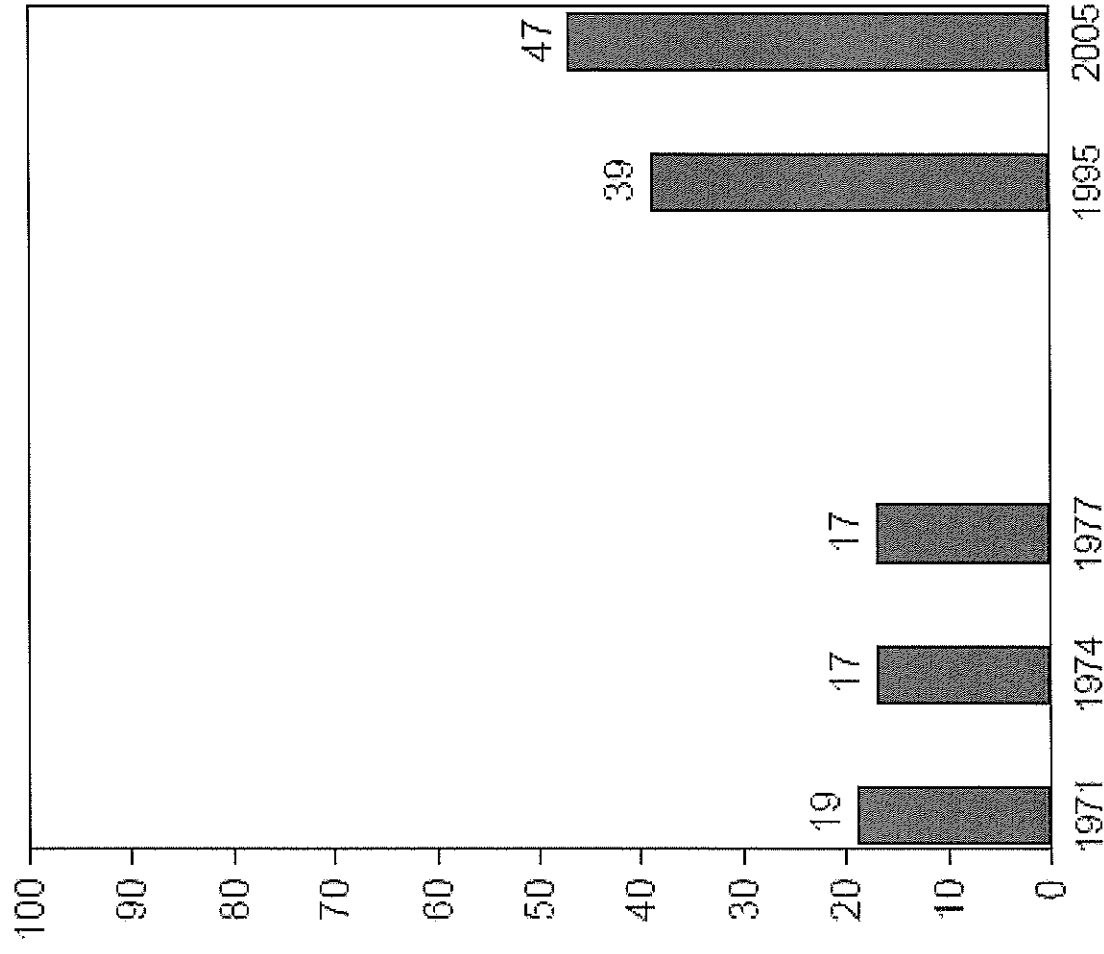
Figur 12. Procent af befolkningen der har været udsat for vold inden for det seneste år forud for interviewtidspunktet, 1960-2005



**Figur 3.2. Procent der har været udsat for vold inden for det seneste år forud for interview-tidspunktet, 1987-2005 (med angivelse af 95%'s sikkerhedsgrenset)**



Figur 9.2. Anmelderprocentens størrelse i 1971- 2005



## 16-74-åriges udsathed for vold i Danmark

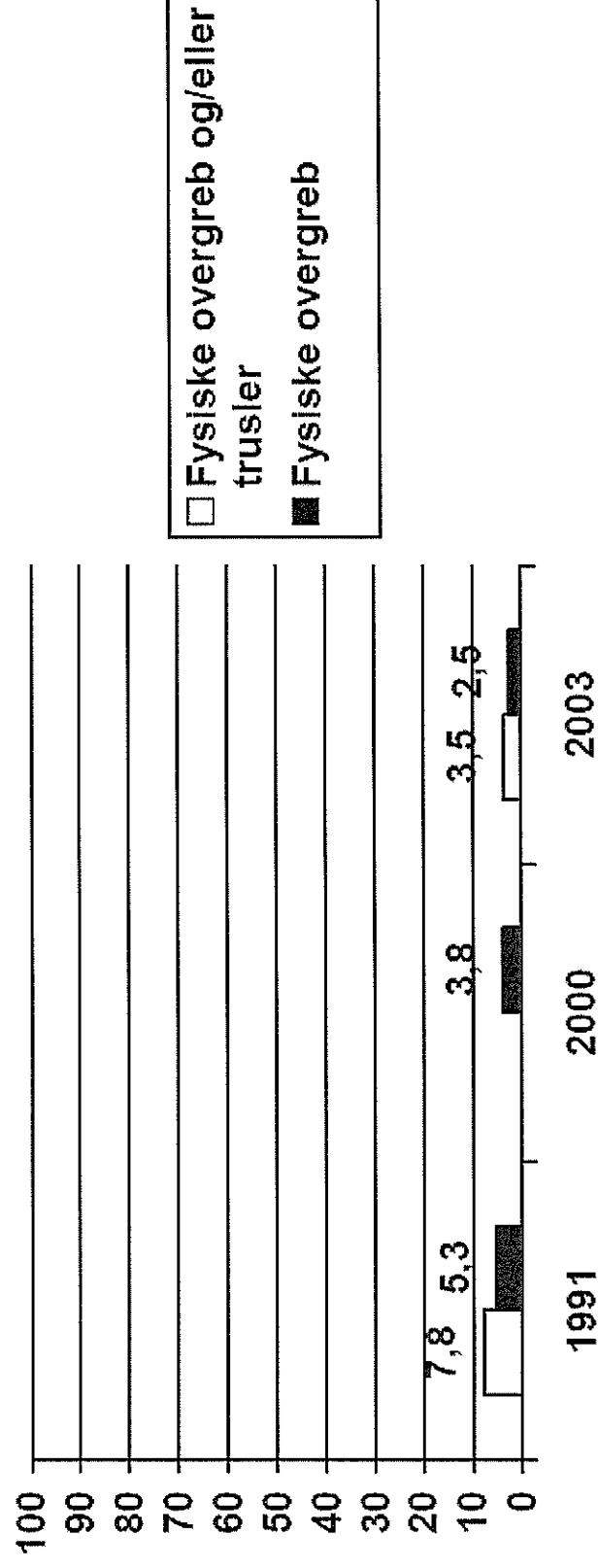
	1995	1996	2005	2006*
Pct. udsat seneste år	1,7	1,6	1,7	1,6
Pct. ofre med synlige skader	58	53	51	56
Pct. udsat under udf. af arbejde	17	22	28	45
Pct. anmeldt til politi	35	38	43	49
N =	13.765	11.508	11.671	3.761

Sider 59

Kilde: Balvig & Kyvsgaard - \* = foreløbigt/fortroligt; vedrører januar-april.

# IVAWS: Kvinder 2003

Figur 8.2. Procent kvinder der angiver at have været udsat for fysiske overgreb og trusler inden for det seneste år

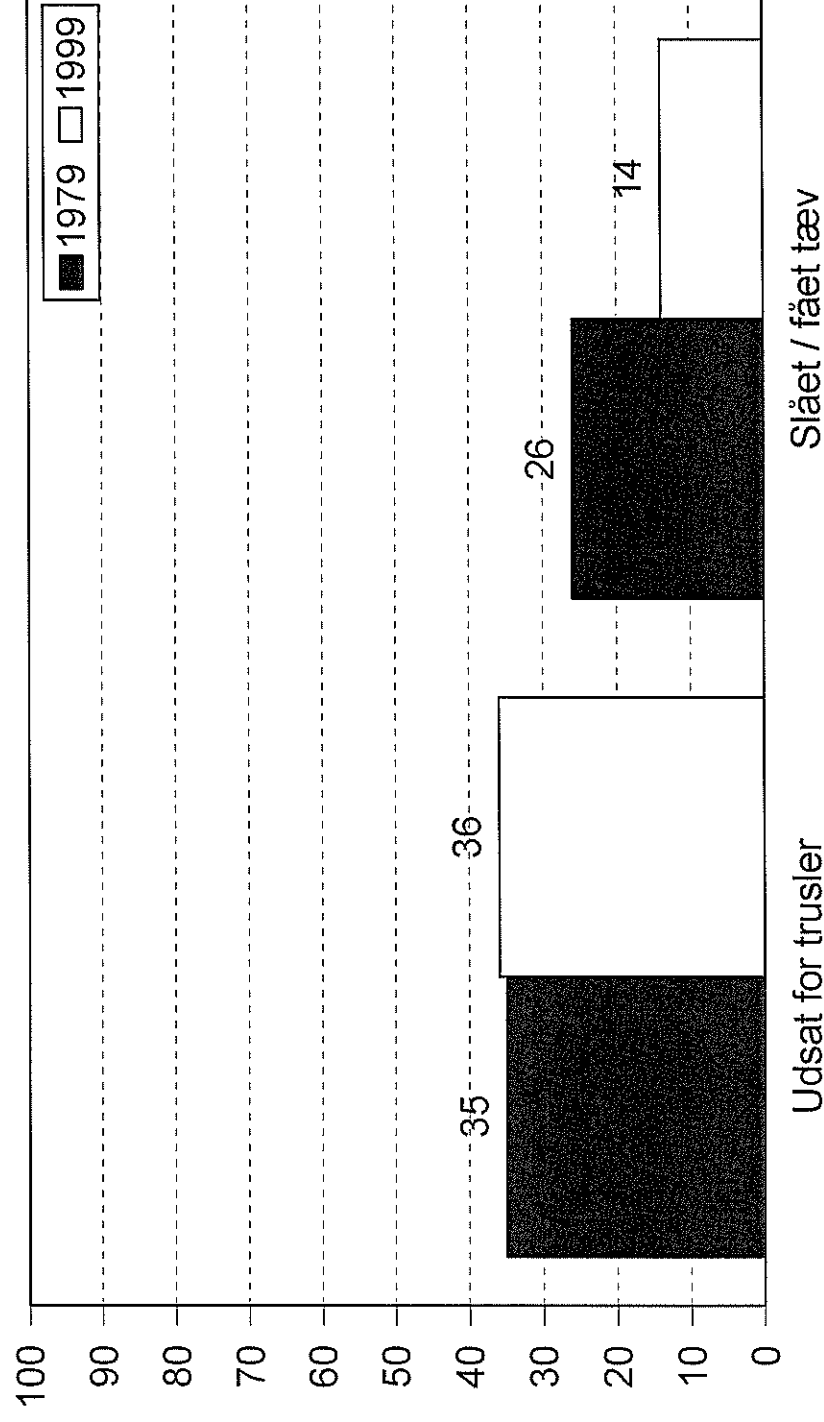


# IVAWS: Kvinder 2003

*Table 8.1. Estimering af andel kvinder der oplever de fysiske overgreb, de har været udsat for, som vold, 1991 og 2003.*

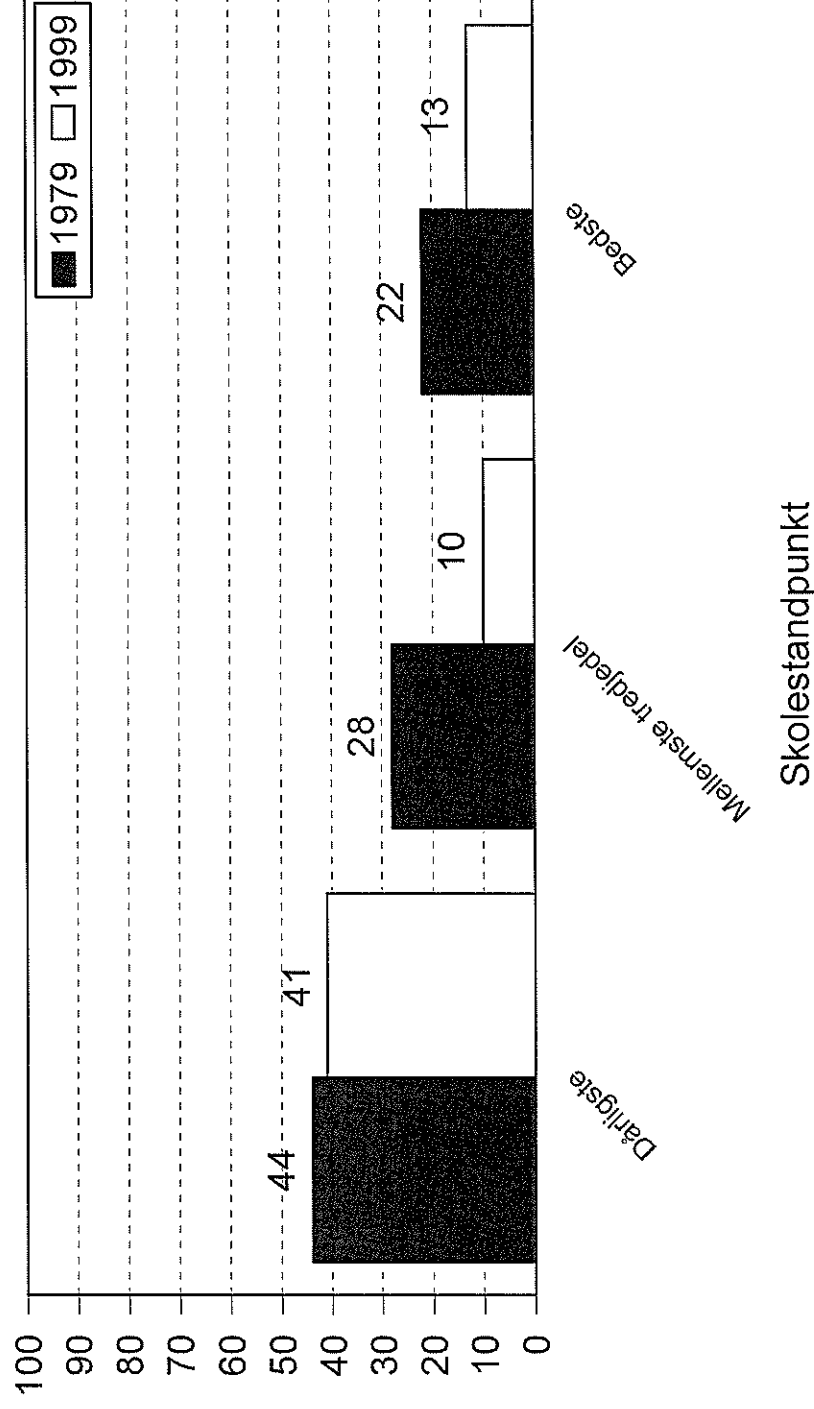
	1991	2003
Unge	15-25 pct.	45-55 pct.
Middeldrende	35-45 pct.	65-75 pct.
Ældre	80-100 pct.	90-100 pct.
ALLE	35-45 pct.	65-75 pct.

# Procent 14-15-årige i Gladsaxe som inden for det seneste år har været udsat for trusler eller som er blevet slået/tævet





Procent 14-15-årige i Gladsaxe som inden for det seneste år er blevet slået/tævet, set i forhold til skolestandpunkt



Procent 16-24-årige der under deres aktuelle fængselsophold har været udsat for trusler og/eller overgreb/vold fra medindsatte

- 1968: 38 pct.

Procent 16-24-årige der under deres aktuelle fængselsophold har været udsat for trusler og/eller overgreb/vold fra medindsatte\*

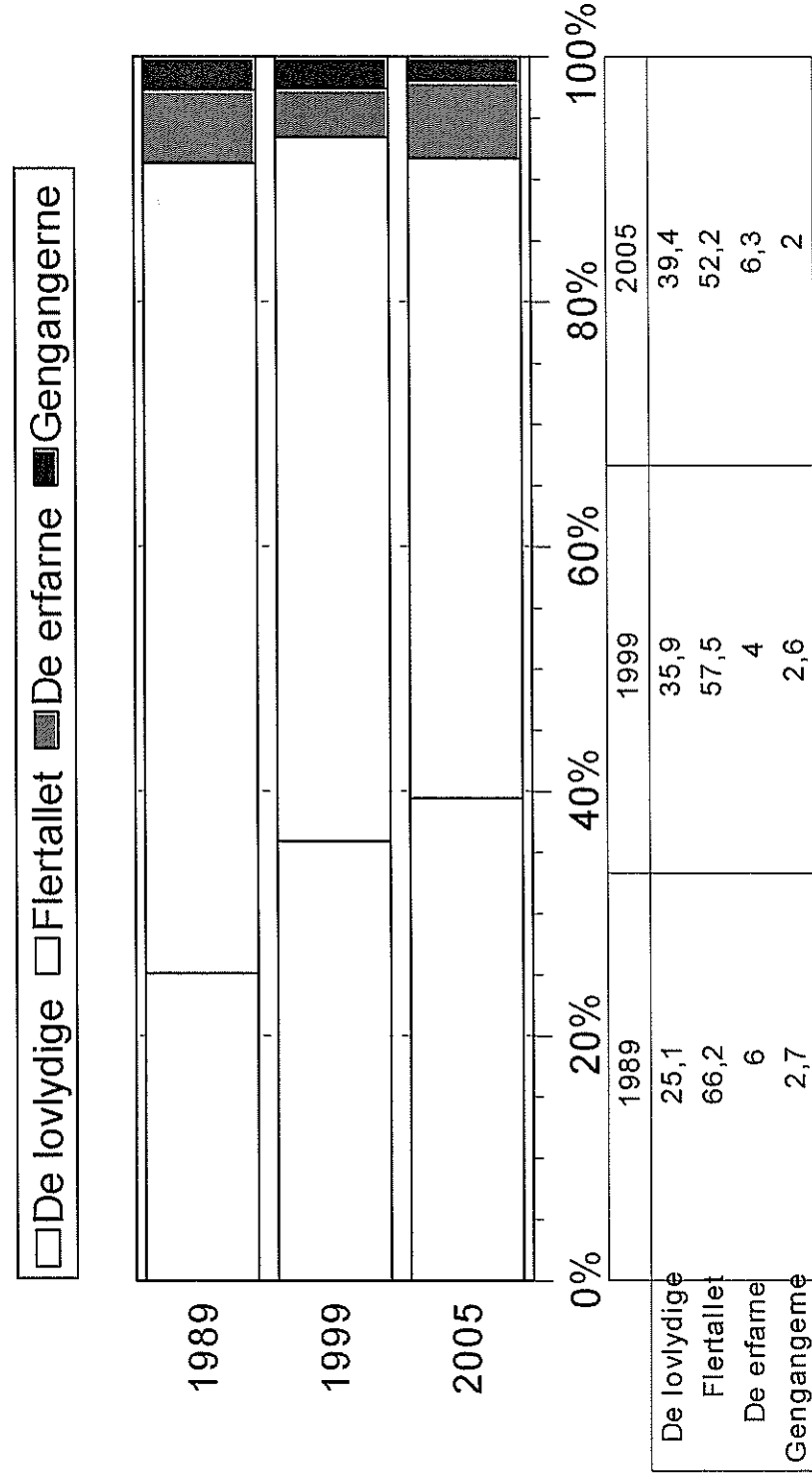
- 1968: 38 pct.
- 1999: 31 pct.

\* Spørgsmålet i 1999 var bredere og det aktuelle fængselsophold af kortere varighed. Desuden var en relativt større andel af de indsatte dømt for vold.

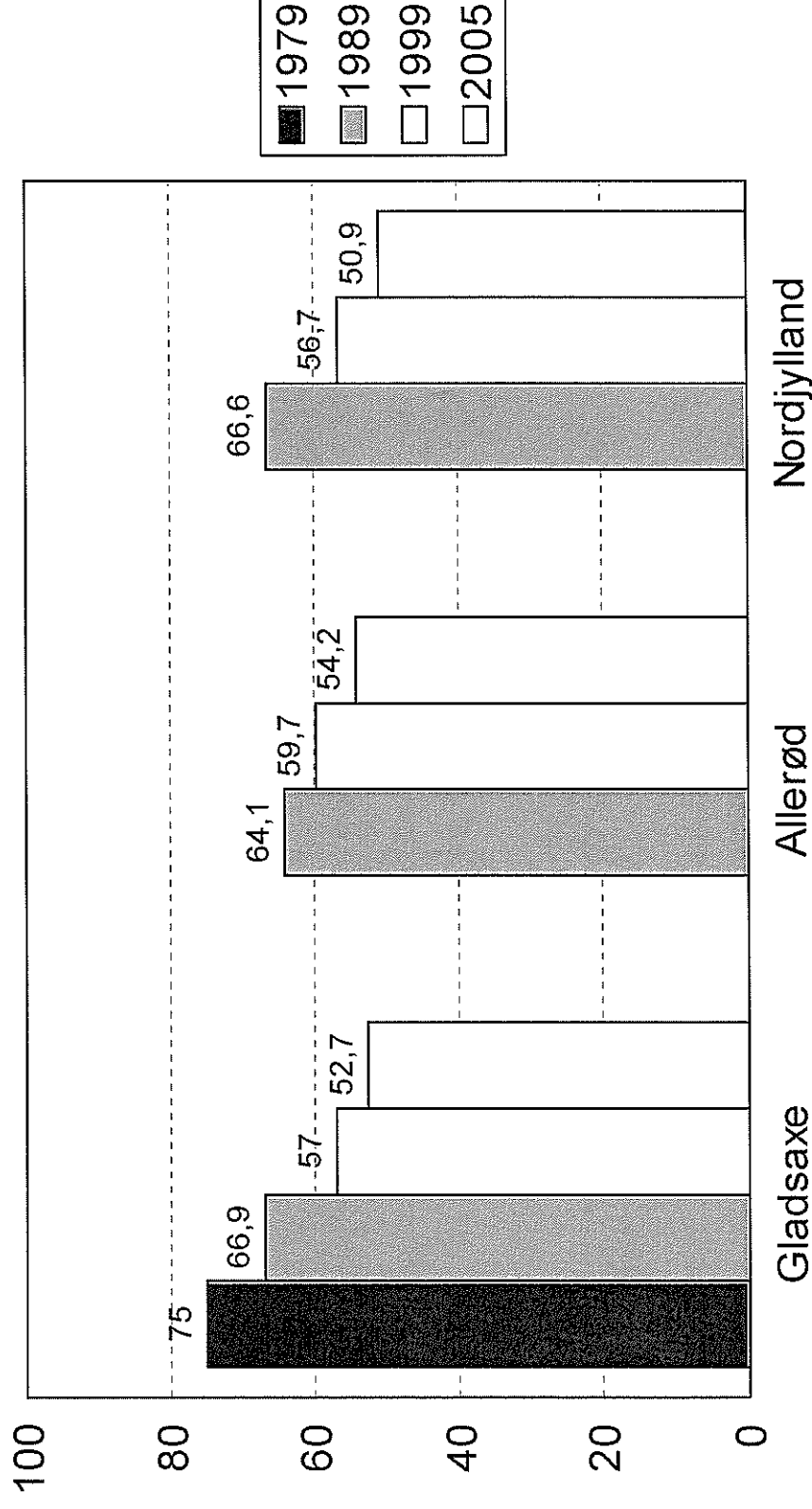
# Centrale antagelser

- Større afstandstagen over for fysiske overgreb
- Mindsket risiko for fysiske overgreb
- Større andel af fysiske overgreb opfattes som vold
- Større anmeldelsestilbøjelighed
- *Større polarisering*
- Større angst for vold

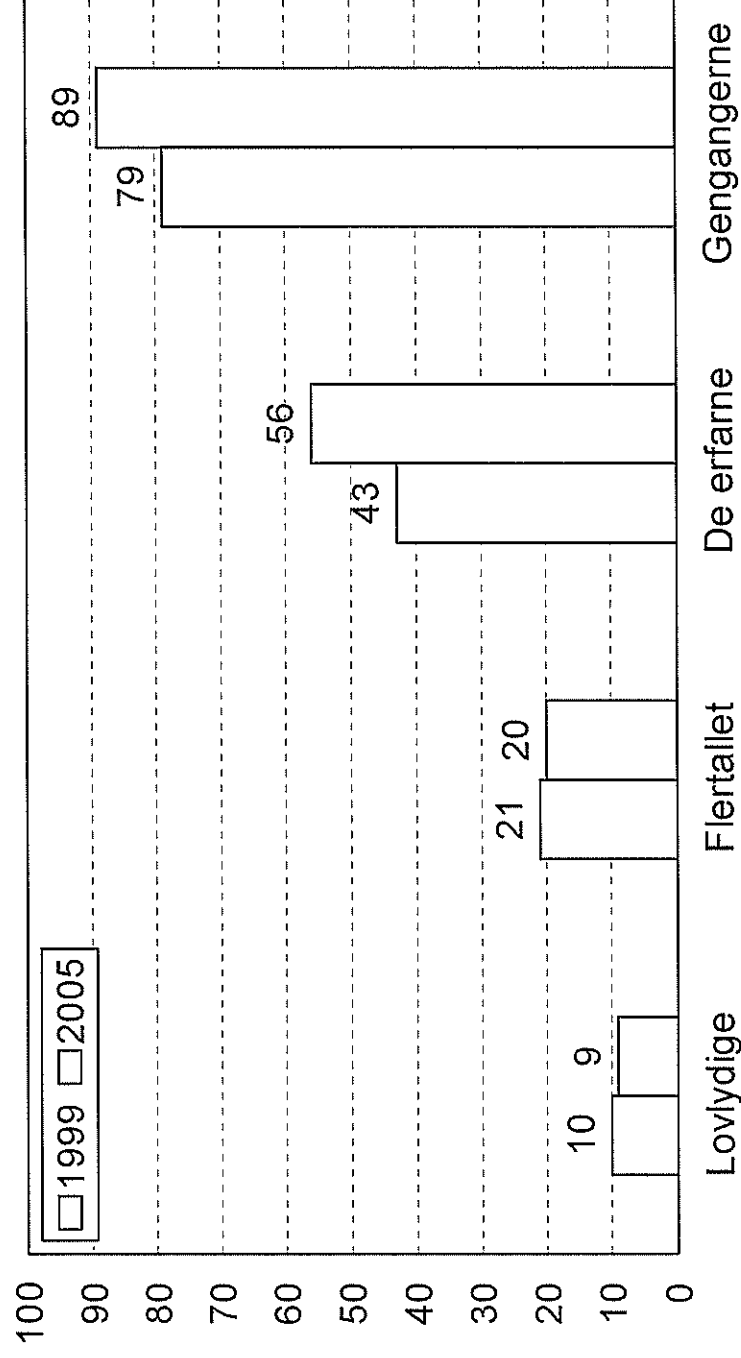
# Selvrapporteret tyverikriminalitet blandt 14-15-årige, 2005



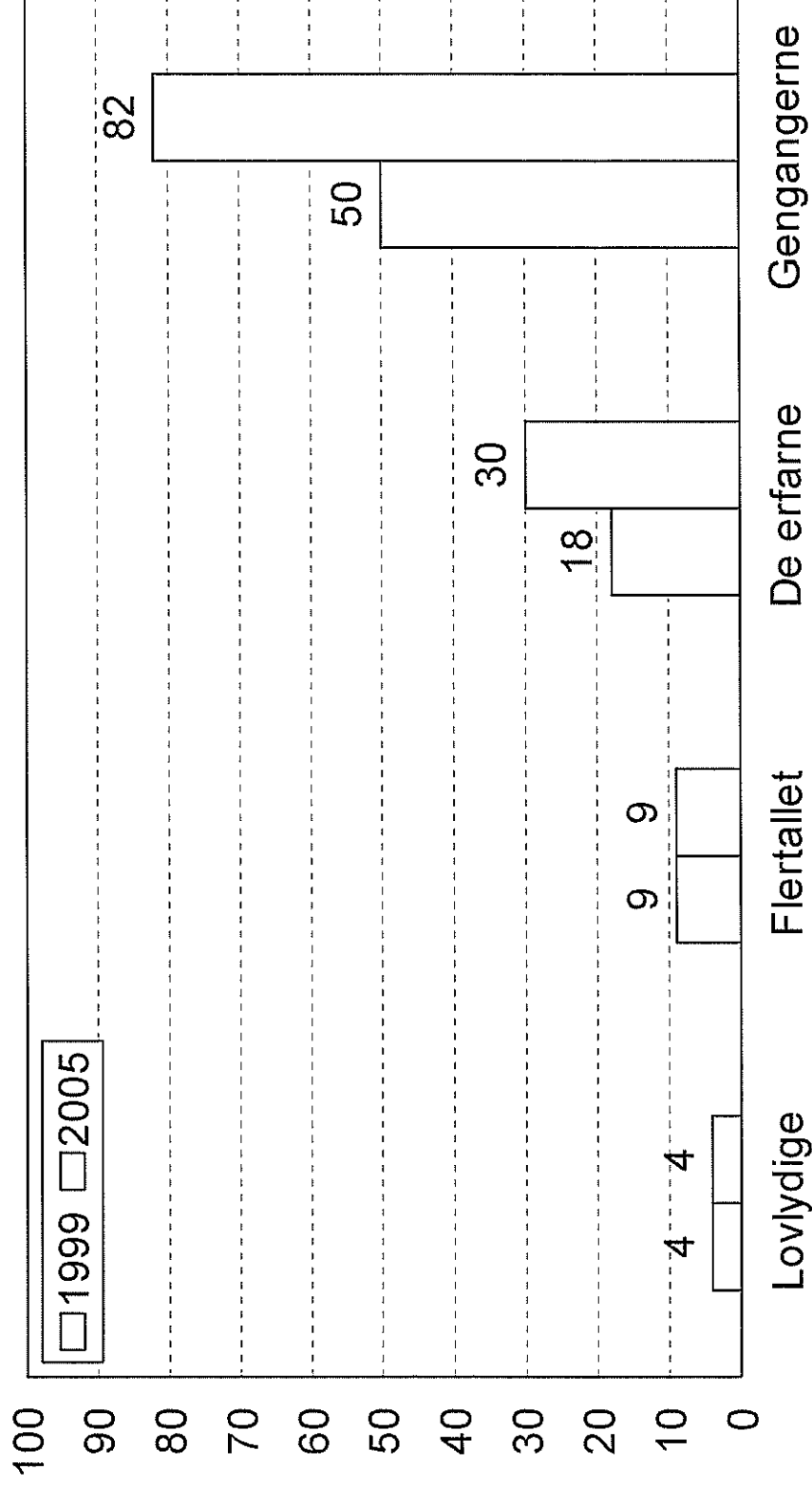
# Procent unge der ikke tilhører ”Flertallet”



# Procent der har slået eller tævet nogen seneste år

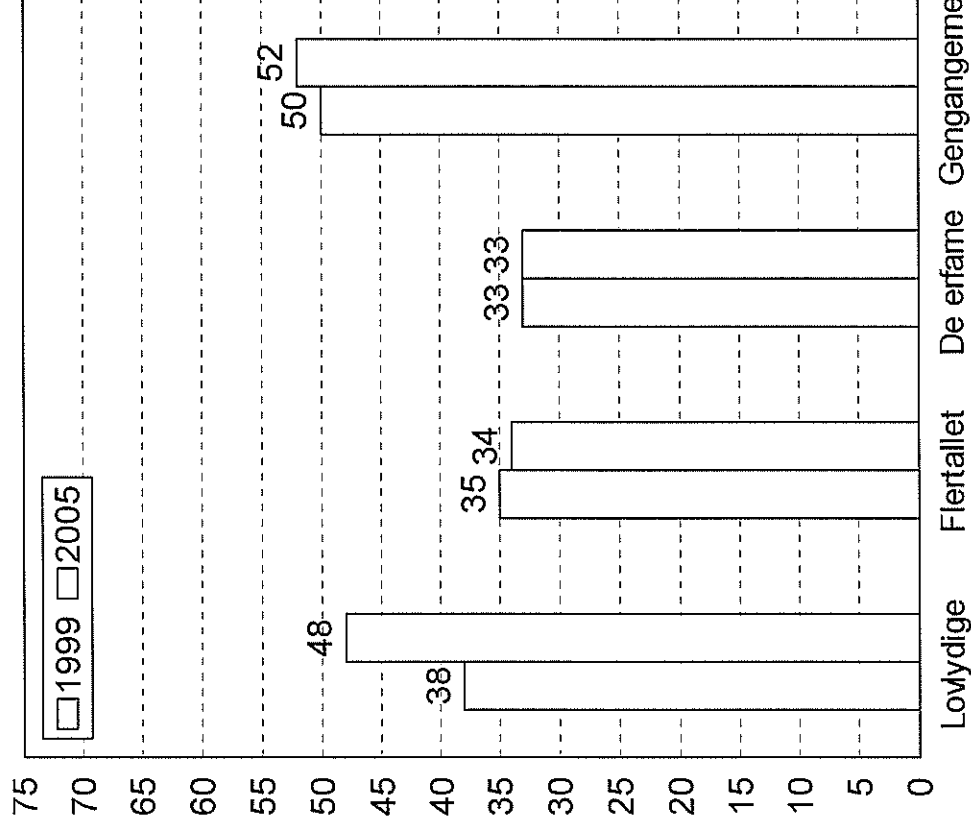


# Procent unge der har slået eller tævet nogen 2 gange eller flere seneste år

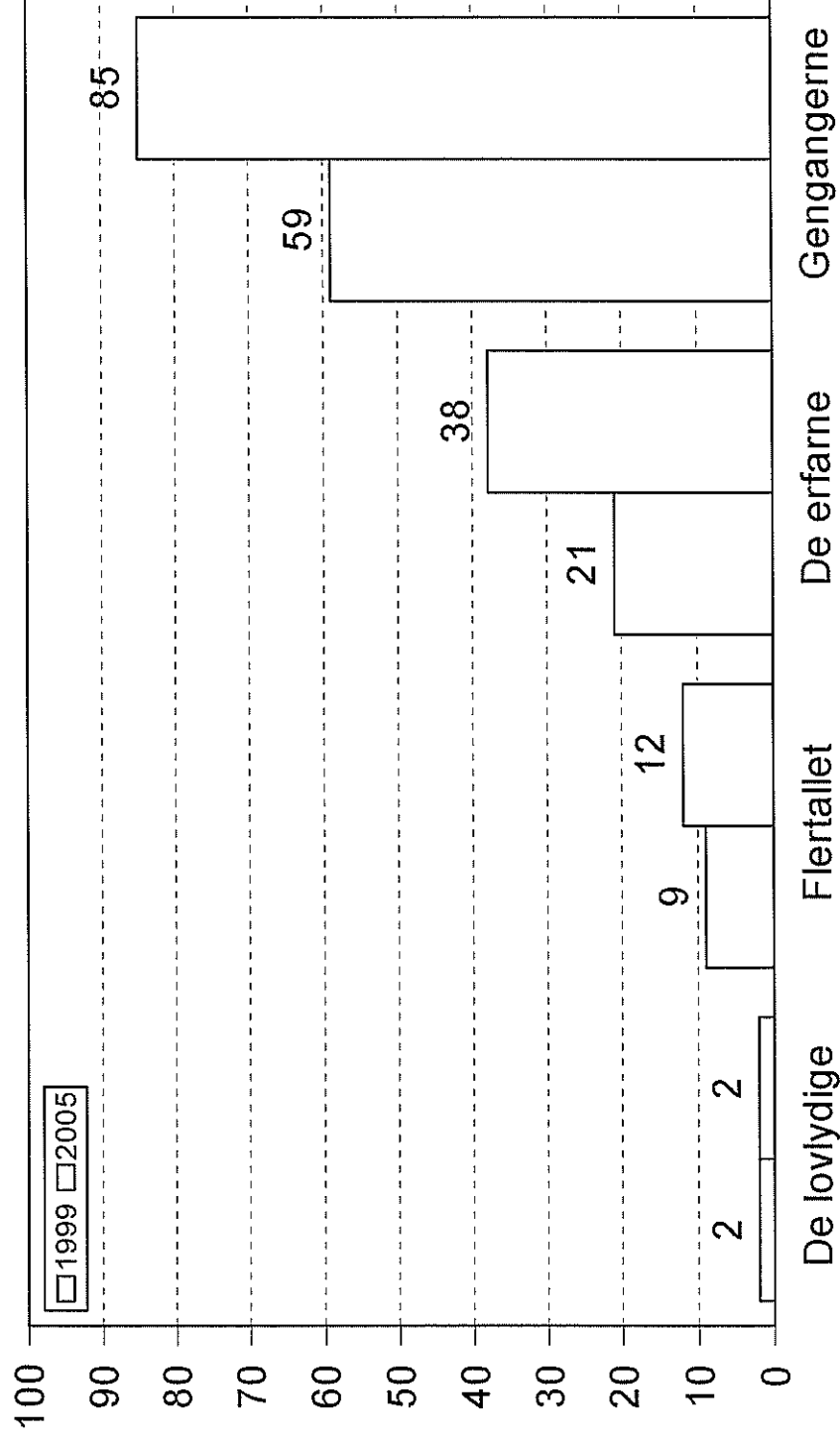




# Procent af de unge som er enige i påstanden: ”Én gang kriminel – altid kriminel”



# Procent af de unge som oplever at andre tror de er med i en bande



- Mange, de fleste?

- Maginatisering fraværende,  
eller ringe?



# 13-16-årige unge i en stor dansk kommune, 2006

- 7 pct. har været udsat for at blive slået eller udsat for anden form for vold af deres forældre inden for seneste år

# 13-16-årige unge i en stor dansk kommune, 2006

- 7 pct. har været udsat for at blive slået eller udsat for anden form for vold af deres forældre inden for seneste år
- Ved 25 pct. af alle voldsepisoder mellem unge seneste år har *gerningspersonen* været udsat for vold fra forældre

# 13-16-årige unge i en stor dansk kommune, 2006

- 7 pct. har været udsat for at blive slået eller udsat for anden form for vold af deres forældre inden for seneste år
- Ved 32 pct. af alle voldsepisoder mellem unge seneste år har offeret været udsat for vold fra forældre

# 13-16-årige unge i en stor dansk kommune, 2006

- 7 pct. har været udsat for at blive slået eller udsat for anden form for vold af deres forældre inden for seneste år
- Ved 59 pct. af alle *meget alvorlige* voldsepisoder mellem unge seneste år har offeret været udsat for vold fra forældre

# 13-16-årige unge i en stor dansk kommune, 2006

- 7 pct. har været udsat for at blive slået eller udsat for anden form for vold af deres forældre inden for seneste år
- Jo dårligere forældrenes socio-økonomiske situation, desto oftere har forældrene slået



# 13-16-årige unge i en stor dansk kommune, 2006

- 7 pct. har været udsat for at blive slået eller udsat for anden form for vold af deres forældre inden for seneste år
- De der er blevet slået har det generelt dårligere derhjemme og med deres far og mor

# 13-16-årige unge i en stor dansk kommune, 2006

- 7 pct. har været udsat for at blive slået eller udsat for anden form for vold af deres forældre inden for seneste år
- De der er blevet slået har mindre selvtillid, er mindre lykkelige/glade, mere usikre på sig selv og andre unge

# 13-16-årige unge i en stor dansk kommune, 2006

- 7 pct. har været udsat for at blive slået eller udsat for anden form for vold af deres forældre inden for seneste år
- De der er blevet slået ryger oftere, drikker mere, bruger oftere narkotika, går mere til fester, mere på værtshuse/diskoteker, mere ”på gaden”

# 13-16-årige unge i en stor dansk kommune, 2006

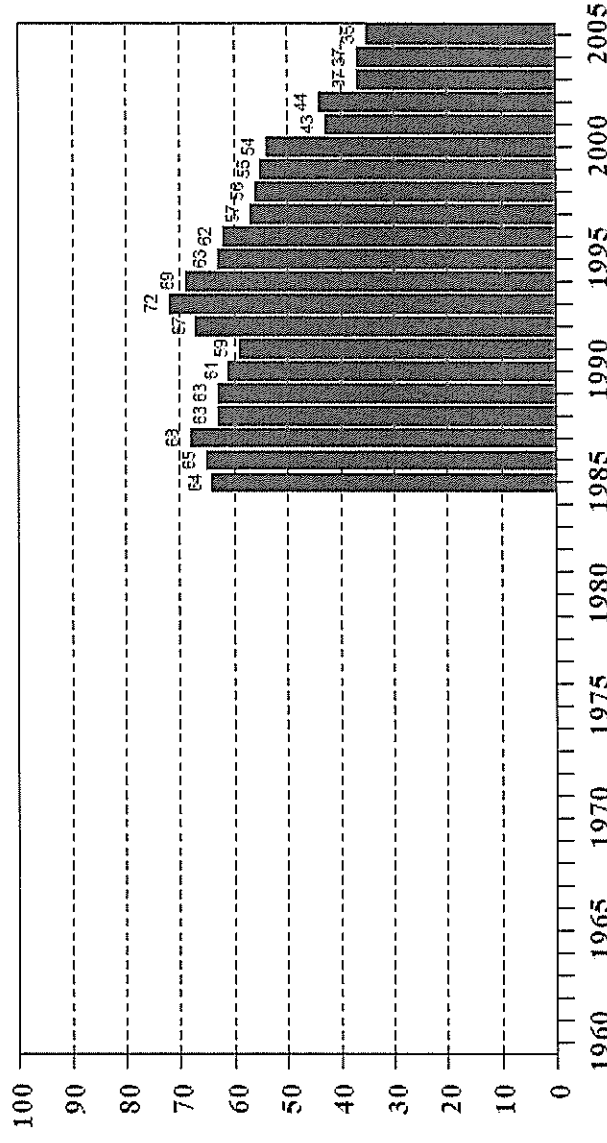
- 7 pct. har været udsat for at blive slået eller udsat for anden form for vold af deres forældre inden for seneste år
- De der er blevet slået vil gå tidligere ud af skolen og ikke fortsætte med nogen form for uddannelse

# Centrale antagelser

- Større afstandstagen over for fysiske overgreb
- Mindsket risiko for fysiske overgreb
- Større andel af fysiske overgreb opfattes som vold
- Større anmeldelsestilbøjelighed
- Større polarisering
- *Større angst for vold*

# Samfundsmæssig bekymring

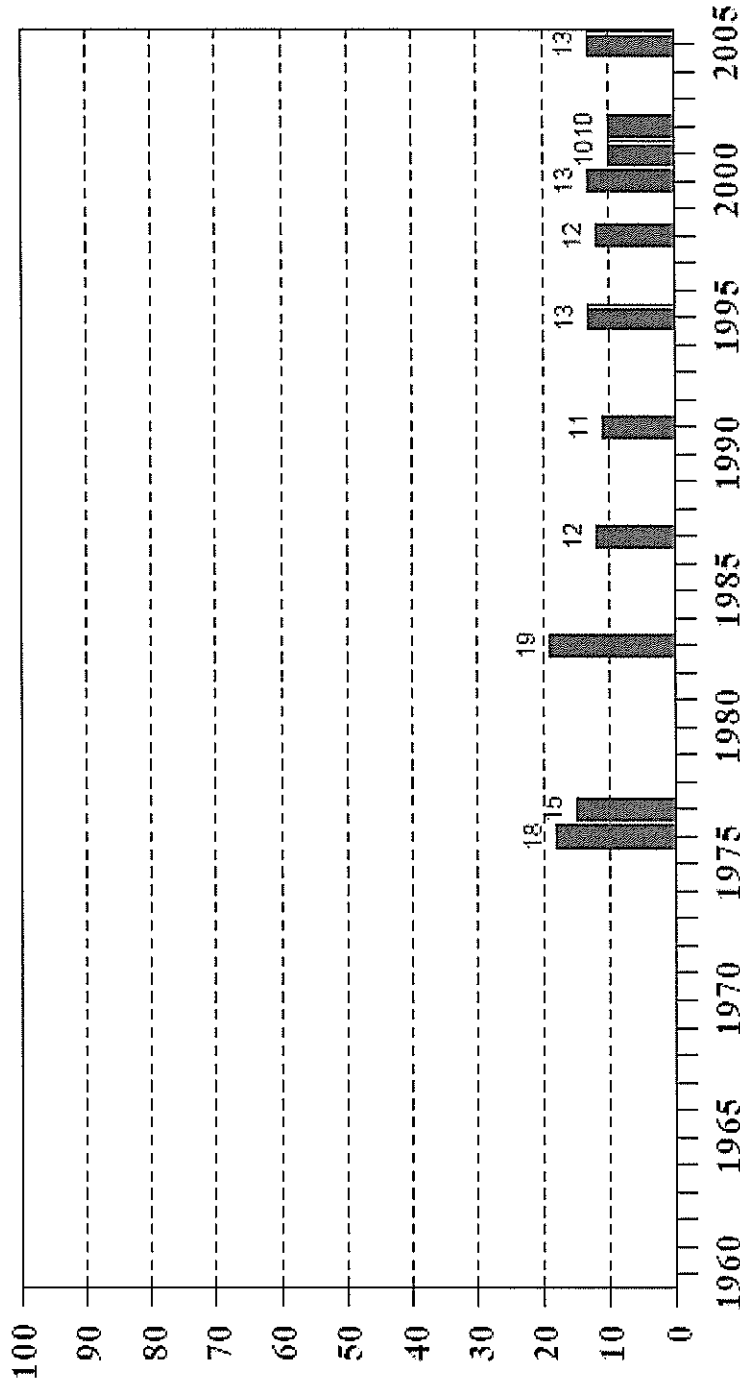
Figur 22. Procent af befolkningen der er meget bekymrede over kriminaliteten i samfundet, 1960-2005



Kilde: Institut for Konjunktur-Analyse, bearbejdnng foretaget af Justitsministeriets Forskningsenhed.

# Personlig bekymring

Figur 21. Procent af befolkningen der næsten hele tiden eller ofte bekymrer sig om deres personlige risiko for at blive udsat for kriminalitet, 1960-2005



# Et bud på voldsudviklingen i Danmark, seneste årtier

- Fysiske overgreb betragtes oftere som vold – og alvorligere i det hele taget
- Øget anmeldelsestilbøjelighed
- Generelt mindsket risiko for fysisk overgreb
- Det er formentlig især fysiske overgreb i fritiden/familien/vennekredsen, der er mindsket, mens der kan være sket en stigning i arbejds-/uddannelsesrelateret vold
- Volden er blevet mere marginaliseret, polariseret, subkulturel, substrukturel
- I dette kan godt ligge at volden i visse grupper er blevet mere omfattende og/eller alvorligere (og at disse grupperinger kan være blevet større)
- Frygten og bekymringen for vold er blevet mindre udbredt
- Der er sket en stigning i den systemtvang, der anvendes over for vold (overvågning, straf)



# Community Structural Characteristics and Adolescent Violence

Bernburg, Jón Gunnar  
Thorlindsson, Thorolfur

## *Introduction*

The aim of the present study is to examine the effects of local community characteristics on violence among Icelandic adolescents. Up until recently there has been limited research in Iceland on the influences of community characteristics on adolescent delinquency and violence (although, see Bernburg and Thorlindsson, 2005; Bjarnason et al., 2005; Thorlindsson and Bernburg, 2004; Thorlindsson et al., forthcoming). Most of the existing research on violence has been focused on individual-level risk factors of violent behavior and victimization (Bernburg and Thorlindsson, 1999; 2001; Bjarnason et al., 1999). By this we mean personal level factors such as personal family relationships, ties to peers, ties to the school, and so on. In contrast, the community approach allows us to examine risk factors of violence outside of personal circumstance.

Our interest in looking at the effects of community structural characteristics is inspired by a growing number of studies, mostly conducted in United States and United Kingdom, documenting substantial influences of community structural characteristics on delinquency, crime, and victimization. The theoretical backbone of this research has been social disorganization theory, initially developed by Shaw and McKay (1969 [1942]). This theory argues that certain structural characteristics of communities tend to influence the community level of violent crime, victimization, and delinquency, because they influence the level of community social organization, thus influencing community sources of social control. The structural characteristics assumed to undermine social organization include high community levels of residential mobility, racial/ethnic heterogeneity, socio-economic disadvantage, and single parent households (Bursik, 1988; Sampson and Groves, 1989; Shaw and McKay, 1969 [1942]).

Since these community structural characteristics are thought to create high rates of crime and delinquency because they produce a weak social organization, a prominent research challenge in this area has been to show that measurable aspects of community social organization actually play a role in mediating the effects of the structural characteristics on crime and delinquency levels (Sampson and Groves, 1989). Accordingly, researchers have focused on the mediating role of community social networks, residents' guardianship of community property, and attenuation of mainstream values (Bellair, 2000; Sampson and Groves, 1989; Sampson et al., 1997; Warner, 1993).

An important contribution of social disorganization theory is that it sees the local community having qualities that go beyond the characteristics of the residents that happen to live in it (Kornhauser, 1978:114). Thus communities characterized by family disruption, residential mobility, and poverty are not high in crime and violence merely because they are occupied by crime prone individuals, but because living in such a community makes one more likely to commit offenses, regardless of personal attributes. Accordingly, another

important research challenge in this area has been to demonstrate that community characteristics actually influence criminal and violent behavior, while controlling for the personal characteristics of those individuals committing the offenses (Bursik, 1988; Smith and Jarjoura, 1989). For example, we might ask whether or not belonging to a community characterized by widespread family disruption makes adolescents more likely to be violent, regardless of whether they have experienced family disruption themselves. In order to study such effects the research needs to rely on multilevel data (Bryk and Raudenbush, 1992), that is, data containing information on both community characteristics and characteristics of individual residents (in our case individual adolescents). Using such data, studies have shown that the above mentioned community structural characteristics often have such contextual effects on offending (Elliott et al., 1996; Gottfredson et al., 1991; Knoester and Haynie, 2005; Oberwittler, 2004; Sampson et al., 1997; Silver and Miller, 2004; Smith and Jarjoura, 1989; Simcha-Fagan and Schwartz, 1986).

We use survey data on about 6400 Icelandic adolescents in 68 school communities. Using the survey answers to create aggregate measures of school community characteristics, we are able to obtain information on both community characteristics and on the characteristics and violent behavior of individual adolescents. We address two main issues. First, our goal is to examine whether or not the aforementioned local community characteristics influence adolescent violence in Iceland. This is important because there has been limited testing of social disorganization theory outside of United States and United Kingdom (however, see Oberwittler, 2004). Moreover, having multilevel data, we are able to examine whether these community effects are contextual effects, that is, whether there any of the community characteristics actually influence adolescent violence, while controlling for the effects that individual-level characteristics have on violence.

Second, we examine some of the mechanisms mediating the effects of the community structural characteristics on violence. In this presentation, we discuss only one such variable, namely, intergenerational closure. Intergenerational closure is a concept that comes from the work of James Coleman (1988). Intergenerational closure is a special case of community based social ties – it refers to social ties linking community parents and adolescents. Coleman (1988) argues that when parents know their adolescent children's friends and when they know the parents of their adolescent children's friends, adolescents are more likely to be in situations where their behavior is potentially reacted upon by their own parents and by their friends' parents. Social networks linking parents and adolescents in this way may be quite powerful in placing social control and direct and indirect supervision on adolescents, thus preventing deviant behavior (Bjarnason et al., 2005; Thorlindsson et al., forthcoming). Hence there should be less violence among adolescents linked to intergenerational closure through their parents' involvement in such networks.

## **Data**

The data come from a national survey of Icelandic adolescents. Anonymous questionnaires were administered to all students present in class on one day in March 1997. The full sample consists of all students born in 1981 and 1982 (15 and 16 years old), attending the compulsory ninth and tenth grade of the secondary school. Questionnaires were administered with sealed envelopes by teachers and research assistants. Students not present in school on the day of the survey were not included. Valid questionnaires were obtained from 91 percent of the two cohorts (7785 students). However, to ensure a

statistically sufficient number of individuals within each school, schools with less than 30 respondents, almost all of which are located in rural areas, were excluded (a total of 1037 respondents excluded). The final sample includes 6407 individuals (49 percent female) in 68 public schools, of which 34 are located in the urban, Reykjavik area. On average, the school-level data is based on 99 respondents in each school (standard deviation = 65). The largest school had 330 respondents, the smallest had 32 respondents (four schools had less than 40 respondents). The survey respondents are about 90 percent of the population of the two cohorts in each school. The multilevel analysis reported below has been conducted in HLM 5 (Raudenbush et al. 2001).

## **Measurement**

The *violence index* is created by calculating the mean z-score for two questions about involvement in violence: “How many times during the last 12 months have you used physical violence?” and “How many times during the last 12 months have you been a victim of violence?” Six point scales were used, ranging from “never” to “18 times or more”. We measure *intergenerational closure* with the mean z-score for two five point Likert items (Thorlindsson et al., forthcoming). The items are “My parents know my friends’ parents” and “My parents know my friends” ( $r = .51$ ). To isolate the contextual effects of community structural characteristics in the analysis below, we control for the effects of the individual-level structural characteristics. Hence we control for personal *residential mobility*, coded “1” if a respondent indicates moving to a new neighborhood, or community during the past 12 months (“0” otherwise). Also, we control for personal *family disruption*, coded “1” if a respondent does not live with both parents. To control for parents’ socio-economic status, dichotomous variables were created for *parents’ educational attainment* (coded “1” if one or both parents have a college degree and “0” otherwise) and *parents’ occupational status* (coded “1” if one or both parent are the highest occupation category, including professionals, owners, and executives, and “0” otherwise).<sup>2</sup> Finally, we control for respondent’s sex using a dummy variable coded “1” for females and “0” for males.

Community structural characteristics are measured by creating school means for survey items and indices. Community level family disruption is measured using the school proportion of respondents not living with both parents. Residential mobility is measured with the school proportion of respondents that has moved to another community during the past 12 months. The correlation between the two items is moderately-strong ( $r = .48$ ). Since both of these items are indicators of social-structural instability in the community—both are thought to reduce social relations among community residents—we combined them into an index for *community social instability* (the school’s mean z-score for family disruption and residential mobility). *Community SES* is the mean z-score for two items ( $r = .84$ ): i) the school proportion having at least one college educated parent, and ii) the school proportion having at least one parent in the highest occupation category. *Urban location* is coded “1” for location within the urban, Reykjavik area, and “0” otherwise. We also created an indicator for the school *proportion of female respondents*.

## Results

Table 1 presents our findings. In Model 1 and Model 2 the violence index is regressed on the community- and individual-level predictors. To examine the multilevel effects, we use hierarchical linear regression analysis (Bryk and Raudenbush, 1992). This type of analysis allows us to examine the influences of the community structural characteristics on the mean community level of violence, while holding constant the effects that individual-level characteristics have on the person's violence. Such effects are usually referred to as contextual effects.

The findings in Model 1 show that community social instability has a significant contextual effect on the violence index, while controlling for the other community characteristics and the individual-level controls. This finding can be interpreted in the following manner: Adolescents that belong to a school community characterized by high levels of social instability tend to have significantly higher scores on the violence index, even while controlling for their own personal levels of social instability (that is, their own levels of residential mobility and family disruption). Other community characteristics are insignificant or marginally significant. As could be expected, violence levels are lower in communities that have higher proportions of females. These findings lend support to the cross-societal generalizability of prior research on the effects of community social instability factors on crime and violence (e.g. Bellair, 2000; Sampson and Groves, 1989; Shaw and McKay, 1969 [1942]; Warner, 2003), in particular it supports prior multilevel research showing such community characteristics to have contextual effects on offending (Elliott et al., 1996; Gottfredson et al., 1991; Smith and Jarjoura, 1989; Sampson et al., 1997; Simcha-Fagan and Schwartz, 1986).

Model 2 lends a partial support to the mediating role of intergenerational closure (see Coleman, 1988). Thus the contextual effect of community social instability is reduced somewhat when intergenerational closure is controlled for. Moreover, intergenerational closure—having parents that know the their adolescent children friends and their adolescent friends' parents—is negatively associated with violence, consistent with Coleman's argument. In addition, we found that community social instability has a significant, negative contextual effect on intergenerational closure (not shown in table). In sum, the findings indicate that community social instability influences adolescent violence partly because it negatively influences intergenerational closure. These findings thus lend support to a central idea in social disorganization theory, namely, that social ties linking community residents work to mediate some of the effects of community structure on crime and violence (Sampson and Groves, 1989).

Table 1. Hierarchical Linear Regression of Adolescent Violence

	Model 1	Model 2
<i>Community-Level</i>		
Social Instability	.036*	.030†
SES	-.052	-.085

Percent female                    - .479†                    - .482

Urban                                - .014                    - .008

Individual-Level

Intergenerational Closure        -----                    -.117\*\*\*

---

Note: The following individual-level variables are controlled for in both Model 1 and Model 2: moving in the last 12 months, not living with both parents, parents' education, parents' occupational status, and sex. Unstandardized coefficients are reported. Significance tests are based on robust standard errors.

† p < .10; \* p < .05; \*\* p < .01; \*\*\* p < .001 (two-tailed tests)

## Conclusion

This is work in progress. As a tentative conclusion, our findings lend substantial cross-societal support to social disorganization theory, particularly to the criminogenic role of community characteristics that produce social instability. This is important because cross-societal application has been so limited in this area. That we find contextual effects in our data underscores a point that is central to social disorganization theory, namely, that community characteristics are emergent—their effects on behavior cannot be reduced to the characteristics of the individual residents of the community (Kornhauser, 1978; Shaw and McKay, 1969 [1942]). Moreover, our study highlights the role of community based social ties, or networks in mediating the effects of community social instability on adolescent violence in Iceland. Finally, our findings suggest that examining local community characteristics is a promising avenue for research in the Icelandic context.

## References

- Belliar, Paul E. (2000). Informal Surveillance and Street Crime: A Complex Relationship. *Criminology* 38:137-169.
- Bernburg, Jón Gunnar, and Thorolfur Thorlindsson (1999). Adolescent Violence, Social Control, and the Subculture of Delinquency: Factors Related to Violent Behavior and Non-Violent Delinquency. *Youth & Society* 30:445-460.
- Bernburg, Jón Gunnar, and Thorolfur Thorlindsson (2001). Routine Activities in Social Context: A Closer Look at the Role of Opportunity in Deviant Behavior. *Justice Quarterly* 18:543-567.
- Bernburg, Jón Gunnar, and Thorolfur Thorlindsson (2005). Violent Values, Conduct Norms, and Youth Aggression: A Multilevel Study in Iceland. *The Sociological Quarterly* 46:455-476.
- Bjarnason, Thoroddur, Thorolfur Thorlindsson, Inga D. Sigfusdottir, and Michael R. Welch (2005). Familial and Religious Influences on Adolescent Alcohol Use: A Multi-Level Study of Students and School Communities. *Social Forces* 84:375-390.
- Bursik, Robert J. (1988). Social Disorganization and Theories of Crime and Delinquency: Problems and Prospects. *Criminology* 26:519-551.
- Bryk, Anthony S., and Stephen W. Raudenbush (1992). *Hierarchical Linear Models: Application and Data Analysis Methods*. Newbury Park, CA: Sage Publication.

- Coleman, James S. (1988). Social Capital in the Creation of Human Capital. *American Journal of Sociology* 94: S95-S120.
- Elliott, Delbert S., William Julius Wilson, David Huizinga, Robert J. Sampson, Amanda Elliott, and Bruce Ranking (1996). The Effects of Neighborhood Disadvantage on Adolescent Development. *Journal of Research in Crime and Delinquency* 33:389-426.
- Gottfredson, Denise C., Richard J. McNeil III, and Gary D. Gottfredson (1991). Social Area Influences on Delinquency: A Multilevel Analysis. *Journal of Research in Crime and Delinquency* 28:197-226.
- Knoester, Chris, and Dana L. Haynie (2005). Community Context, Social Integration into Family, and Youth Violence. *Journal of Marriage and Family* 67:767-780
- Kornhauser, Ruth (1978). *Social Sources of Delinquency*. Chicago, Ill: University of Chicago Press.
- Oberwittler, Dietrich (2004). A Multilevel Analysis of Neighborhood Contextual Effects on Serious Juvenile Offending. *European Journal of Criminology* 1:201-235.
- Raudenbush, Stephen, Anthony Bryk, and Yuk Fai Cheong (2001). *HLM5: Hierarchical Linear and Nonlinear Modeling*. Lincolnwood, IL: Scientific Software International.
- Sampson, Robert J., and W. Byron Groves (1989). Community Structure and Crime: Testing Social-Disorganization Theory. *American Journal of Sociology* 94:774-802.
- Sampson, Robert J., Raudenbush, S. og Earls, F. (1997). Neighborhoods and violent crime: A multilevel study of collective efficacy. *Science* 277:918-924.
- Shaw, Clifford R., and Henry McKay (1969 [1942]). *Juvenile Delinquency and Urban Areas*. Chicago: University of Chicago Press.
- Silver, Eric and Lisa L. Miller (2004). Sources of Informal Social Control in Chicago Neighborhoods. *Criminology* 42:551-583.
- Simcha-Fagan, Ora, and Joseph E. Schwartz (1986). Neighborhood and Delinquency: An Assessment of Contextual Effects. *Criminology* 24:667-703.
- Smith, Douglas A., and G. Roger Jarjoura (1989). Household Characteristics, Neighborhood Composition and Victimization Risk. *Social Forces* 68:621-640.
- Thorlindsson, Thorolfur, and Jón Gunnar Bernburg (2004). Durkheim's Theory of Social Order and Deviance: A Multi-Level Test. *European Sociological Review* 20:271-285.
- Thorlindsson, Thorolfur, Thoroddur Bjarnason, and Inga D. Sigfusdottir (Forthcoming). Individual and Community Processes of Social Closure: A Study of Adolescent Academic Achievement and Alcohol Use. Forthcoming in *Acta Sociologica*.
- Warner, Barbara D. (2003). The Role of Attenuated Culture in Social Disorganization Theory. *Criminology* 41:73-97.

# The role of alcohol use in violence and victimization among Icelandic adolescents<sup>1</sup>

Bjarnason, Thoroddur<sup>2</sup>

## *Introduction*

Adolescent alcohol consumption is a serious cause for concern for parents, professionals and politicians alike. It can cause various physical, psychological and social problems and plays a major role in the three main causes of death among Western adolescents; violence, suicide and motor vehicle fatalities (Cohen and Potter, 1999). Such use predicts adolescents becoming victims of accidents (Bonomo et al., 2001), violence (Ullman et al., 1999; Bjarnason et al., 1999) and suicide attempts (Rossow and Wichstrom, 1994; Bjarnason and Thorlindsson, 1994). It also increases the probability of using violence against others (Bernburg and Thorlindsson, 1999). Adolescent alcohol use furthermore increases the risk of various problems later in life, including internal organ damage (Hansell et al., 1999), alcoholism (Hawkins et al., 1997; Pedersen and Skronnal, 1998) and illicit drug use (Kandel and Yamaguchi, 1993; Pacula, 1998). In the period 1986 – 1995 a total of 494 Icelanders died because of alcohol use, including 37 youths aged 19 years or younger (Thorisdottir, 1996).

According to a survey among 15-16 year old students in Iceland in Spring 2003, about 4% of the students had been in a fight because of their own alcohol use, 4% had accidents, 6% problems with the police and 5% had taken sexual risks because of such use (Bjarnason and Jonsson, 2004). These proportions increase rapidly with age. Among 22 year old youths in 2001 about 47% had taken sexual risks because of their own alcohol use, 34% suffered accidents or injuries, 30% had been in fights and 19% problems with the police (Adalbjarnardottir et al., 2003).

This paper focuses on the role of alcohol use in violence and victimization among Icelandic adolescents. Self-reported data from the 2003 European School Survey Project on Alcohol and Other Drugs (ESPAD) are used to estimate the prevalence of various problems among Icelandic adolescents. The results are validated by comparing self-reported encounters with police and emergency room visits with the official records of the National Police Commissioner and the National Hospital of Iceland.

## *Data sources*

*Survey data.* The European School Survey Project on Alcohol and Other Drugs (ESPAD) is the main source of information on licit and illicit drug use among European adolescents. Iceland participated in all three rounds of the ESPAD project in 1995, 1999

---

<sup>1</sup> This research was supported by an Icelandic Centre for Research Grant Rannis #50670021.

<sup>2</sup> Direct all correspondence to:  
Thoroddur Bjarnason, Faculty of Social Science and Law, University of Akureyri, 600 Akureyri, Iceland.

and 2003 (see Hibell et al., 1997, 2000, 2004). In 2003 the ESPAD project targeted all students in the compulsory 9th (14-15 years) and 10th (15-16 years) grades in Iceland. All schools in country agreed to participate, but three small schools did not follow through with the administration. Almost all students who were present on the day of administration in March agreed to participate but 12% of the cohort were at home with the flu that was passing through the country at the time. Valid responses were obtained from 7.099 students or 80,3% of Icelandic students in this age group (for details see Bjarnason and Jonsson, 2004). These data can therefore be considered a population census rather than a survey sample in the conventional sense.

*Police data.* Suspicion of criminal activities among underage children is not always fully investigated by the police and in Iceland such cases are often closed with an entry in a data base commonly known as the *Police Diary*. This is a data base where the police records all interactions with the public, including e.g. vehicular assistance, rescue during bad weather as well as reactions to crime. This research is based on all records in the Police Diary 2002 involving children born 1987 and 1988. All interactions with the children are coded but special attention is given to vandalism, violence and alcohol use. The type of involvement by the children was also coded, including perpetrator, suspect, reporting individual or victim. A total of 975 children born 1987 and 1988 were recorded in 1.069 cases in the Police diary 2002.

*Emergency room data.* Information on adolescent emergency room visits is restricted to the National University Hospital in Reykjavík, which serves the capital of Reykjavík and surrounding municipalities. All visits to the ER are recorded in the Nomesco database, including background information, reason for visit, condition at arrival and whether the individual is under the influence of alcohol or other substances. This research includes 1.489 cases recorded in 2002 involving 1.175 children born in 1987 and 1988.

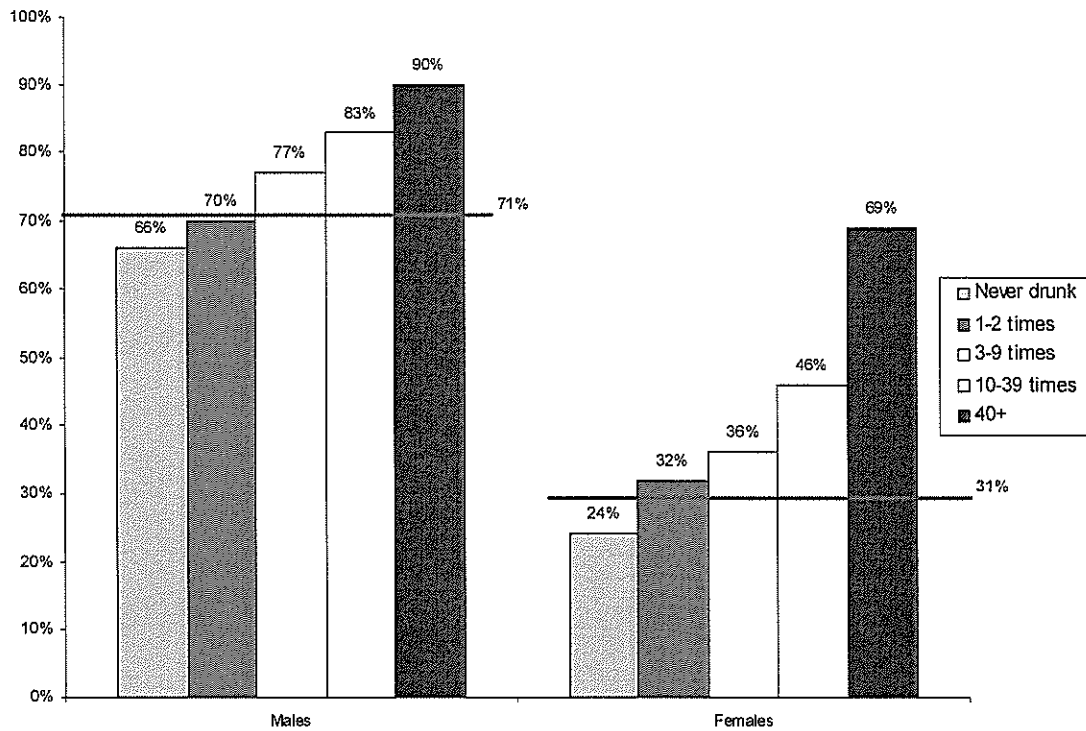
## **Results**

Table 1 shows the association between frequency of self-reported drunkenness and involvement in violent fights among 9th and 10th grade students.

On average, 71% of the males report having been in a violent fight during their lifetime. However, this proportion varies substantially by frequency of drunkenness during the respondent's lifetime. Among males who have never been drunk, 66% report having ever been in a violent fight. This proportion increases in a linear fashion with increased frequency of drunkenness and reaches 90% among those who have been drunk 40 times or more during their lifetime.

For females, the average prevalence of having been in a violent fight during the lifetime is 31%. Among those who have never been drunk the prevalence is only 24% while it reaches 69% among those females who have been drunk 40 times or more during the lifetime.

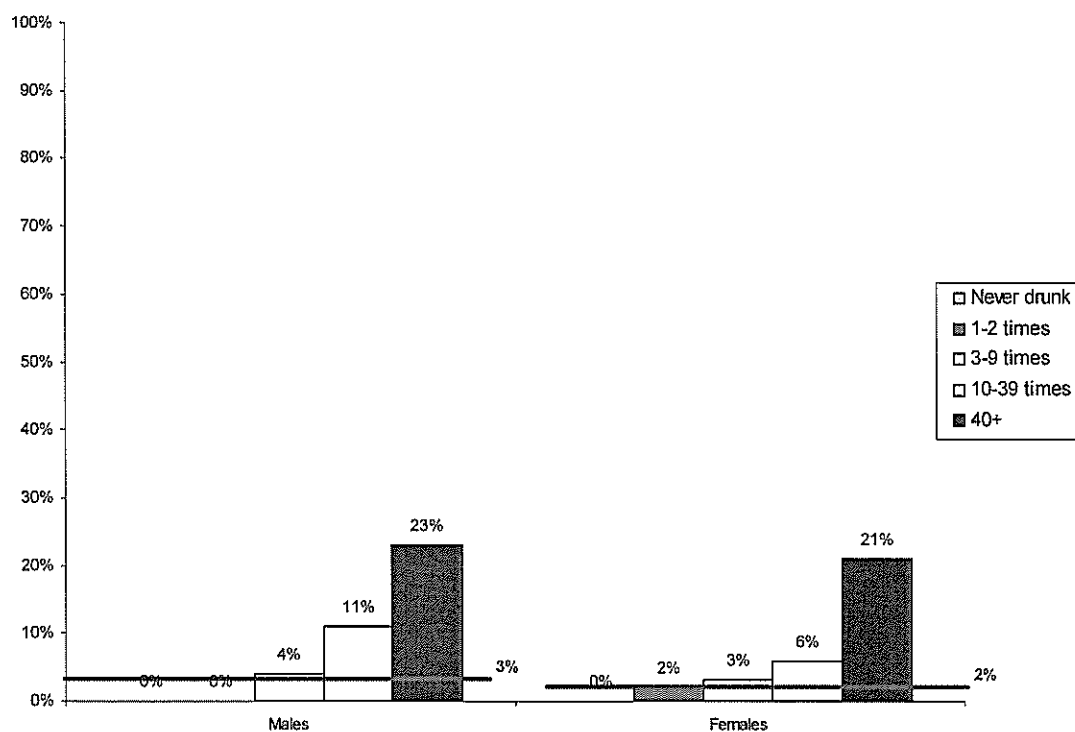




**Figure 1**  
**Proportion of 9th and 10th grade students in Iceland reporting a violent fight by frequency of drunkenness in lifetime, ESPAD 2003**

Table 2 shows the association between frequency of self-reported drunkenness and involvement in violent fights because of own alcohol use. Despite the relatively strong covariance between having been drunk and having been in a violent fight, the proportion of students who attribute violent fights to their own alcohol use is exceedingly low.

An average of 3% of all 9th and 10th grade males and 2% of the females have had violent fights that they perceived to be caused by their own alcohol use. As should be expected, none of those who had never been drunk reported violent fights because of their own alcohol use.



**Figure 2**  
**Proportion of 9th and 10th grade students in Iceland reporting a violent fight because of their own alcohol use by frequency of drunkenness in lifetime, ESPAD 2003**

Among both males and females this proportion increases with more frequent intoxication. Among those who report having been drunk 40 times or more during their lifetime, 23% of the males and 21% of the females report having been in a violent fight.

Table 1 shows adolescent involvement with the police and emergency room visits on the basis of two types of data. On one hand the self-reports of 9th and 10th grade students participating in the March 2003 ESPAD, reporting retrospectively on the period January 1 - December 31, 2002. On the other hand all involvement with adolescent born 1987 and 1988 recorded in the Police Diary in the year 2002.

**Table 1**  
**Correspondence in prevalence rates between official records and self-reports**

	Self-report	Police records	Ratio
All incidences	17,2%	8,7%	0,50
Violence	4,0%	0,5%	0,13
Public intoxication	5,3%	0,7%	0,12
Alcohol involved	8,5%	1,6%	0,19

	Self-report	Hospital records	Ratio
All incidences	27,2%	21,0%	0,77
Violence	2,8%	0,7%	0,23
Alcohol involved	9,5%	0,2%	0,02

A total of 17,2% of the adolescents report having been in trouble with the police in 2002. According to police records, however, the police had interactions with 8,7% of the cohort in that year. In other words, the police records include about half the number of self-reports of trouble with the police.

Even larger discrepancies are found for specific types of police involvement. Four percent of all students report having been in trouble with the police because of their own violent behavior but the police only has records of such involvement for 0,5% of the adolescent population in question. A total of 5,3% said they had been in trouble with the police because of public intoxication but the police records indicate that the police only had interactions with 0,7% of the cohort for such reasons. Similarly, 8,5% of the adolescents reported that they had been in any kind of trouble with the police while under the influence of alcohol while the police records indicate that alcohol was only involved in 1,6% of such cases. Police records are 12-19% of self-reports for these specific issues.

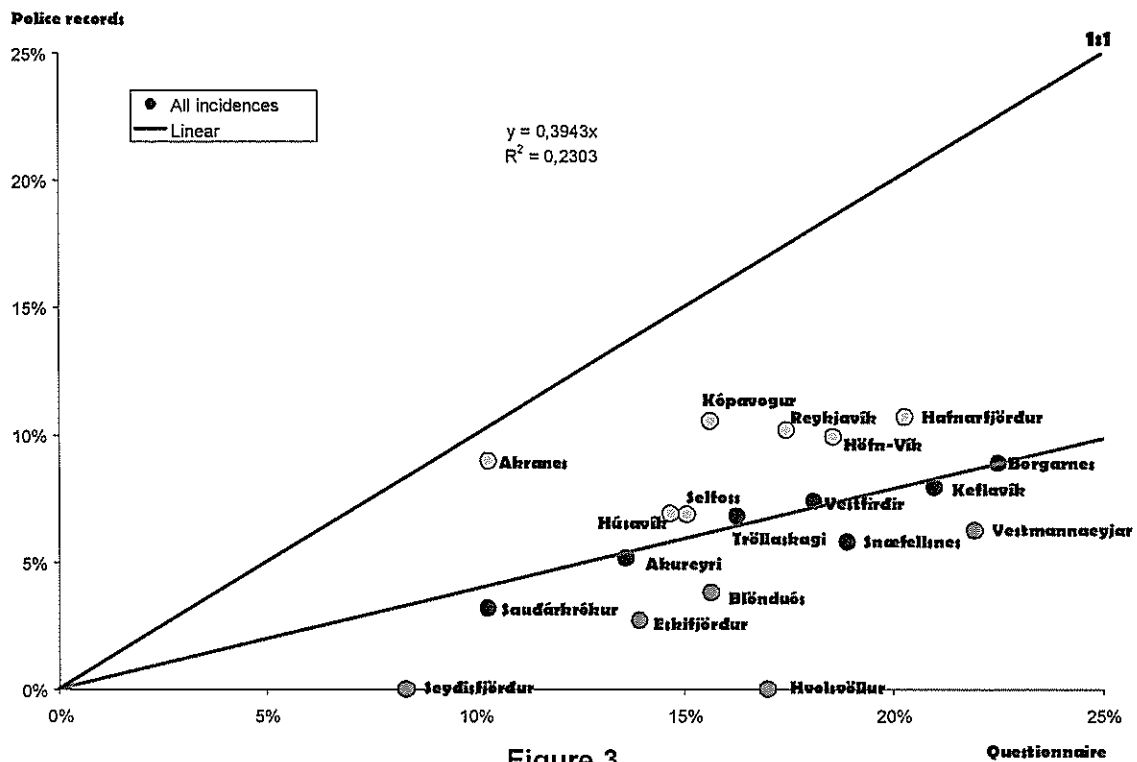
Somewhat similar patterns are found in the correspondence between self-reported visits to emergency rooms and hospital records. Just over 27% of the adolescents in the Capital District report having been in an emergency room in 2002. According to the records of the National University Hospital about 21% of adolescents in the region visited the emergency room in this period. The hospital records are thus about 77% of the self-reported emergency room visits in 2002.

A total of 2,8% of the adolescents in the Capital Region report coming to the emergency room in 2002 because of violence inflicted upon them. In contrast, hospital records indicate that 0,7% of this cohort visited the emergency room in that year for such reasons. The hospital records of victims of violence are therefore about 23% of self-reported visits to the emergency room by such victims.

By far the highest discrepancy is however found in the case of intoxication. A total of 9,5% of the adolescents reported coming to the emergency room under the influence of alcohol. In contrast, hospital records indicate that adolescents in this age group had only been under the influence of alcohol in 0,2% of all visits to the emergency room. In this case the official hospital records are only 2% of the self-reported rate of emergency room visits under the influence of alcohol.

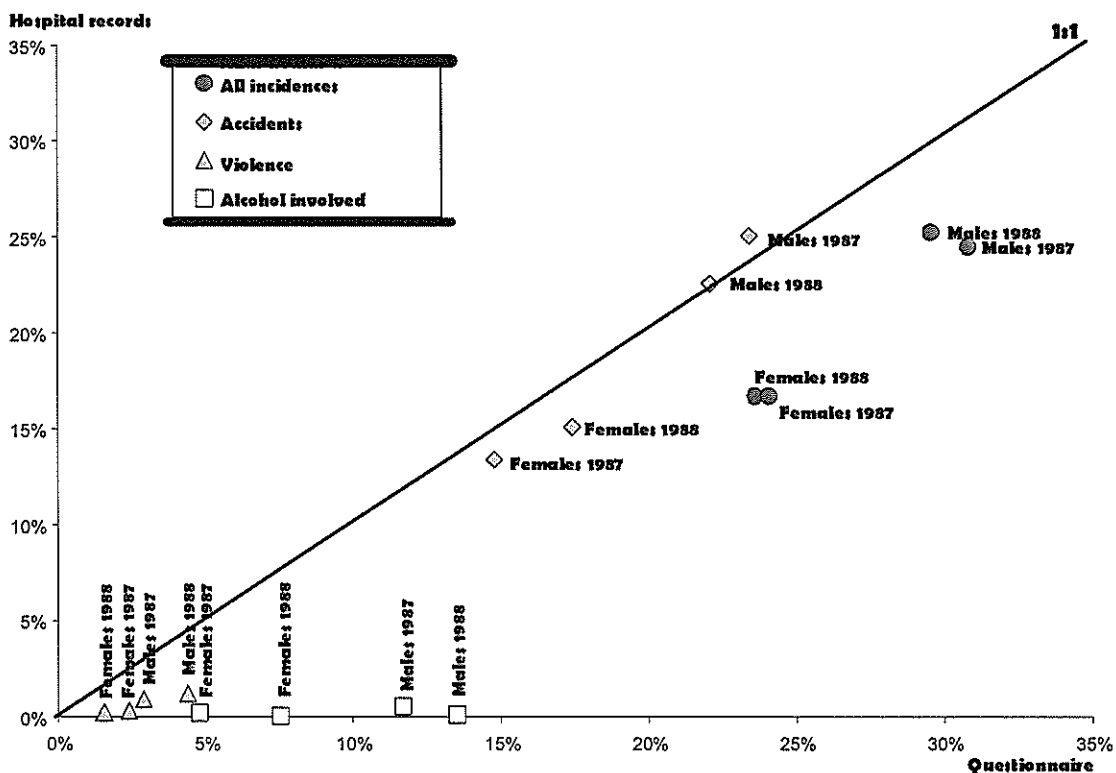
Figure 3 shows that the correspondence between self-reported trouble with the police and official records of interactions with this age group varies greatly between police districts. The self-reported prevalence is plotted on the x-axis and the prevalence according to police records is plotted on the y-axis. The 1:1 line thus indicates a perfect correspondence, while the lower triangle encompasses districts where the prevalence according to self-reports is higher than according to police records and the upper triangle would include districts where the reverse was true.

On average, the association between police records (y) and self-reports (x) can be described by the regression equation  $y=0+0,394x$ . This indicates that on average police districts report 39,4% of the contacts that adolescents report themselves.



**Figure 3**  
Correspondence between self-reports of involvement with police in 2002 and police district records regarding adolescents born in 1987 and 1988

In a few districts there is a close correspondence between self-reports and police records. Most notably, in the police district of Akranes 10% of the students report trouble with the police and the police records show an involvement with 9% of cohort. This difference is not statistically significant at the 0,05 level. At the other extreme, there are no recorded interactions in 2002 between adolescents in this age group and the police in the districts of either Hvolsvöllur or Seyðisfjörður. Nevertheless, 17% of the adolescents in Hvolsvöllur and 8% of the adolescents in Seyðisfjörður report having been in trouble with the police in 2002. In general the police districts with less discrepancy between police records and adolescent self-reports tend to be in more urban areas, while a greater discrepancy tends to be found in more rural police districts.



**Figure 4**  
**Correspondence between self-reports of emergency room visits in 2002 and hospital records regarding adolescents born in 1987 and 1988**

Figure 4 shows the correspondence between self-reported emergency room visits and hospital records of such visits in the Capital District in 2002. Both self-reports and hospital records show that males visit the emergency room more often than females, but there is almost no difference between the younger and the older group of each gender. The hospital reports are 77% of the self-reports.

There is a close correspondance in the case of emergency room visits because of accidents. The proportion reporting visits to the emergency room because of accidents is almost the same as the proportion of the population in this age group that is recorded by the hospital. Visits for other reasons do however seem to be dramatically underreported by the hospitals. While the proportion of adolescents reporting emergency room visits because of violence is quite low, hospital records of such visits are non-existent for females and almost non-existent for males.

The admission form used by the emergency room at the National University Hospital includes a field for recording patients being under the influence of alcohol use. However, it does not appear to be used when adolescents are admitted to the emergency room. While 5-8% of the females and 12-13% of the males in these age groups report having been admitted to the emergency room under the influence of alcohol, the hospital records indicate that between 0,0% and 0,5% of all adolescents in the region were admitted under the influence of alcohol in the year 2002.

## Discussion

These results show that alcohol use is closely related to adolescent problems and problem behaviors. According to adolescent self-reports the probability of a violent fight

increase in a linear fashion with increased frequency of intoxication. The probability of a violent fight that the adolescents themselves attribute to alcohol use also increases with more frequent intoxication, although the prevalence of making such a causal link remains very low.

Prior research has rather consistently shown a systematic difference between official records of police involvement with the public and individual reports of such involvement (see e.g. Curry, 2000; Farrington *o.fl.*, 2003; Kazemian and Farrington, 2005; Maxfield, Weiler and Widom, 2000). The public in general appears to report more involvement with the police in a given period than are found in official records.

This discrepancy can be caused by various factors. People's memory can be unreliable when it comes to the exact timing of such events and the actual event itself can become blurred in their minds. In some cases self-reports may include events where the police interacted with one or more members of a group, but everyone in the group experienced themselves having been in trouble with the police. In the case of adolescents some respondents may also be "faking bad" by reporting events that never took place. Conversely, the police has considerable discretion in recording interactions with the general public and events that are memorable to the individuals involved may never be recorded.

These results have shown that police records show about one-half of the interactions reported by the adolescents themselves, and hospital records show about three-fourths of the emergency room visits reported by the adolescents. It is likely that hospital records are more accurate than police records, as all individuals coming through the emergency room doors are in principle recorded while the police is constantly interacting with the public and the boundaries of a discrete intervention may be blurred. This can be expected to be particularly salient in the recording of less serious events.

Finally, these results show that the role of alcohol in problems coming to the attention of hospital staff and police is severely underestimated. It seems that the intoxication of underage adolescents is not recorded by these official agencies unless the intoxication played a crucial role in the case. It is important to investigate this more fully and seek ways to improve the official recording of alcohol-related problems among adolescents.

## References

- Adalbjarnardóttir, Sigrún, Andrea G. Dófradóttir, Þorólfur R. Þorólfsson and Kristín L. Gardarsdóttir. 2003. *Vímuefnaneysla og viðhorf: Ungu fólki í Reykjavík fylgt eftir frá 14 til 22 ára aldurs*. Félagsvísindastofnun Háskóla Íslands, Háskólaútgáfan.
- Bernburg, Jon G. and Þorólfur Þorlindsson. 1999. Adolescent violence, social control, and the subculture of delinquency: Factors related to violent behavior and nonviolent delinquency. *Youth and Society*, 30, 445–460.
- Bjarnason, Þoróddur and Stefan H. Jonsson. 2004. *The 2003 Icelandic School Survey Project on Alcohol and Other Drugs*. Stokkhólmur: CAN.
- Bjarnason, Þoróddur, Þordís J. Sigurdardóttir and Þorólfur Þorlindsson. 1999. Human agency, capable guardians, and structural constraints: A lifestyle approach to the study of violent victimization. *Journal of Youth and Adolescence*, 28, 105–119.
- Bjarnason, Þoróddur. 1995. Administration mode bias in a school survey on alcohol, tobacco and illicit drug use. *Addiction*, 90, 555–559.
- Cohen, L.R. and Potter, L.B. 1999. Injuries and violence: Risk factors and opportunities for prevention during adolescence. *Adolescent Medicine*, 10, 125–35.
- Curry G.D. 2000. Self-Reported gang involvement and officially recorded delinquency. *Criminology*, 38, 1253–1274.
- Farrington, D.P., Jolliffe, D., Hawkins, J.D., Catalano, R.F., Hill, K.G. and Kosterman, R. 2003. Comparing delinquency careers in court records and self-report. *Criminology*, 41, 933–958.
- Hansell, S., White, H.R. and Vali, F.M. 1999. Specific alcoholic beverages and mental health among adolescents. *Journal of Studies on Alcohol*, 60, 209–18.
- Hawkins, J.D., Graham, J.W. and Maguin, E. 1997. Exploring the effects of age of alcohol use initiation and psychosocial risk factors on subsequent alcohol misuse. *Journal of Studies on Alcohol*, 58, 280–90.
- Hibell, B., Andersson, B., Ahlström, S., Balakireva, O., Þoróddur Bjarnason, Kokkevi, A. and Morgan, M. 2000. *The 1999 ESPAD Report: Alcohol and other Drug Use among Students in 30 European Countries*. Stokkhólmur: Evrópuráðið.
- Hibell, B., Andersson, B., Þoróddur Bjarnason, Ahlstrom, S., Balakireva, O., Kokkevi, A. and Morgan, M. 2004. *The ESPAD Report 2003 Alcohol and Other Drug Use Among Students in 35 European Countries*. Stokkhólmur: Evrópuráðið.
- Hibell, B., Andersson, B., Þoróddur Bjarnason, Kokkevi, A., Morgan, M. and Narusk, A. 1997. *The 1995 ESPAD Report: Alcohol and other Drug Use among Students in 23 European Countries*. Stokkhólmur: Evrópuráðið.
- Kandel, D. and Yamaguchi, K. 1993. From beer to crack: Developmental patterns of drug involvement. *American Journal of Public Health*, 83, 851–855.
- Kazemian, L. and Farrington, D.P. 2005. Comparing the Validity of Prospective, Retrospective, and Official Onset for Different Offending Categories. *Journal of Quantitative Criminology*, 21, 127–147.
- Maxfield, M.G., Weiler, B.L. and Widom, C.S. 2000. Comparing Self-Reports and Official Records of Arrests. *Journal of Quantitative Criminology*, 16, 87–110.

- Pacula, R.L. 1998. *Adolescent Alcohol and Marijuana Consumption: Is There Really a Gateway Effect?* Cambridge, MA: National Bureau of Economic Research.
- Pedersen, W. and Skrondal, A. 1998. Alcohol consumption debut: Predictors and consequences. *Journal of Studies on Alcohol* 59, 32–42.
- Rossow, I. and Wichstrom, L. 1994. Parasuicide and use of intoxicants among Norwegian adolescents. *Suicide and Life-Threatening Behavior*, 24, 174–83.
- Thorisdottir, Gudrun. 1996. *Voveifleg dauðsföll tengd ávana- og fíkniefnum, 1996–1995*. Reykjavík: Rannsóknastofa í réttarlæknisfræði, Háskóli Íslands.
- Ullman, S.E., Karabatsos, G. and Koss, M.P. 1999. Alcohol and sexual aggression in a national sample of college men. *Psychology of Women Quarterly*, 23, 673–89.



# Nyt lovforslag om seksualforbrydelser i Island

Bragadóttir, Ragnheiður

## **Indledning**

Der er nu blevet forelagt Altinget et lovforslag til ændring af straffeloven. Forslaget indebærer en revision af størstedelen af det kapitel i loven, der handler om seksualforbrydelser, det vil sige: voldtægt og andre forbrydelser mod kønsfriheden, seksualforbrydelser mod børn samt prostitution. Anledningen til lovforslaget, dets udarbejdelse og præsentation efter at det første udkast forelå, var ret speciel og usædvanlig. Der spillede forskningsmiljøet en større og vigtigere rolle end man hidtil har kendt ved udarbejdelsen af lovforslag. Forskere havde fundet frem til at den nugældende lovgivning var mangelfuld, foruden at forskningen havde konstateret at visse kritikpunkter fra forskellige instanser i samfundet var begrundede. Der var foregået diskussion i forskningsmiljøet om disse mangler og mulighederne for forbedring. Myndighederne henvendte sig derefter til forskningsmiljøet omkring udarbejdelsen af et udkast til lovforslag om seksualforbrydelser og en præsentation af det. Samtidig indførte man nye metoder i aktivering af den almene borger og foreninger ved udformningen af lovforslaget. Dette er for første gang i Island at forskere og samfundet som helhed involveres så markant i udarbejdelsen af et lovforslag.

Jeg vil nu gennemgå denne proces og deler emnet op i tre afsnit: Først vil jeg drøfte anledningen eller motivationen til udarbejdelsen af lovforslaget. Siden vil jeg gennemgå lovforslagets indhold, de vigtigste nyheder i det og den argumentation der ligger til grunde. Til sidst vil jeg gøre rede for lovforslagets skæbne, efter at det første udkast forelå.

## **Historisk overblik**

Den nugældende islandske straffelov stammer fra året 1940. Lovens bestemmelser om seksualforbrydelser blev revideret i 1992 efter at have været uændret fra 1940. Loven fra 1992 var i sin tid en stor forbedring. Men på de 14 år som er gået siden loven trådte i kraft har udviklingen været hastig. Viden om forbrydelserne, deres karakter og følger er blevet mere udbredt. Den offentlige debat om seksualforbrydelser er blevet mere åben nu end før, og ingen er længere i tvivl om hvor udbredte og skadelige de er, både for ofre og samfundet som helhed. Selv om man har set flere domme for visse typer seksualforbrydelser er det klart, at et stort antal forbrydelser aldrig kommer for dagens lys og selv om de gør det er dommene, hvor den anklagede bliver dømt skyldig relativt få. Til trods for at nugældende bestemmelser i straffeloven om seksualforbrydelser ikke er gamle, er der i de seneste år fremkommet en stigende kritik af nogle af dem. Man anser at de ikke yder ofre beskyttelse nok, og desuden er det mange som mener, at der i loven gemmer sig gamle og forældede holdninger til kvinder. Den definition af begrebet voldtægt, som loven bygger på stemmer ikke overens med, hvad folk alment forstår ved sådan en

forbrydelse. Desuden har man ment at domstolenes strafudmåling for disse forbrydelser har været for mild, ikke mindst når det drejer sig om forbrydelser mod børn.

Forskellige organisationer og institutioner har i de seneste år arbejdet ihærdigt på at komme med forslag til forbedring og de kræver ændringer og reformer. Kvindebevægelsen har stået i spidsen for dette arbejde foruden sammenslutninger, der har arbejdet med ofrene. På en vis måde kan man datere forskningsmiljøets indblanding i dette arbejde til dengang for ti år siden, da der blev oprettet et nyt kursusfag ved det juridiske fakultet ved Islands Universitet. Kurset fik navnet 'Voldsforbrydelser i kvinderetligt perspektiv'. På kurset blev der blandt andet gjort rede for forbrydelsen voldtægt og andre forbrydelser mod voksne menneskers kønsfrihed, seksualforbrydelser mod børn og prostitution, foruden vold i hjemmet. Der blev givet et overblik over straffebestemmelserne ifølge nugældende lov og sanktioner for dem udfra traditionelt strafferetligt perspektiv. Der blev endvidere lagt en særlig vægt på at omhandle emnet udfra den kritiske indstilling, der er fremkommet i de seneste års kvindeforskning og kriminalpolitiske synspunkter blev taget op til diskussion, det vil sige hvordan det er nødvendigt at ændre de gældende bestemmelser således, at de i højere grad er i kvinders og børns interesse.

Initiativet til dette kursus blev taget af lektor Brynhildur Flóvenz, sammen med mig, og vi har undervist i kurset. Vi har endvidere været så heldige at få vores nordiske kolleger til at undervise. Som eksempel nævner jeg Beth Grothe Nielsen, der har undervist dele af det adskillige gange, så hun kan med rette kaldes en af kursets faste lærere. Desuden har vi fået Annika Snare til at holde foredrag. Man kan sige at kurset har skabt grobund for ideer der senere er kommet ud i samfundet med de unge mennesker, der har fået deres eksamen fra det juridiske fakultet.

I mit arbejde som professor ved Islands Universitet og i forbindelse med dette kursus har jeg sideløbende forsket i bestemmelserne om seksualforbrydelser og offentliggjort mine resultater i videnskabelige tidsskrifter og præsenteret dem for offentligheden. For at nævne eksempler på denne forskning vil jeg komme ind på to undersøgelser:

Først vil jeg nævne min undersøgelse af Højesterets strafudmåling i voldtægtssager i tidsperioden 1977 til 2002. Undersøgelsen viste at straffene for voldtægt udmåles oftest til mellem 1 og 2 års fængsel, og at den vold, der anvendes, er mest afgørende for straffens størrelse. Såfremt der anvendes megen vold, og der foreligger andre skærpene omstændigheder eller strafforhøjelsesgrunde, kan straffen blive indtil 4 års fængsel. Den anden undersøgelse angår bestemmelsen i den islandske straffelovs §196, der omhandler samleje eller anden kønslig omgængelse med mentalt retarderede, sovende eller berusede mennesker, og hvordan domstolene anvender denne bestemmelse. I undersøgelsen fremsatte jeg en kritik af den tradition, at de midler, den skyldige bruger, når han begår forbrydelsen, afgør om forbrydelsen falder ind under §196, eller bliver anset som voldtægt ifølge § 194. Samtidig fremsatte jeg forslag til ændring af bestemmelserne om voldtægt og andre forbrydelser mod voksne menneskers kønsfrihed. Desuden har mine studenters forskningsresultater på dette område ofte vakt mediernes interesse og dermed diskussion i samfundet. Al denne debat har dannet grobund for videre arbejde og således har forskellige idealistiske grupper og interesseorganisationers kamp fået forskningsmiljøets støtte, hvilket har givet deres kamp øget vægt og bekræftet, at kritikken hviler på et solidt grundlag.

I slutningen af 2004 tog 16 organisationer og institutioner initiativet til en kampagne mod kønsrelateret vold. Kampagnen sluttede med en opfordring til myndighederne om at fremsætte en handlingsplan mod kønsrelateret vold i Island. I marts sidste år modtog justitsministeriet et brev fra aktionsgruppen mod kønsrelateret vold med forslag til forbedring ved udarbejdelsen af en handlingsplan mod denne form for vold. Det største kapitel indeholdt en præsentation af forskellige synspunkter og forslag til ændringer af retssystemet. Der kommer man specielt ind på straffelovens kapitel om seksualforbrydelser. På grundlag af dette og den debat, der havde fundet sted om seksualiseret vold besluttede justitsministeren i foråret 2005 at tage initiativet til revidering af straffelovens bestemmelser om seksualforbrydelser. I stedet for at nedsætte et udvalg, som man plejer at gøre, anmodede han mig om at lave et udkast til lovforslag til ændring af disse bestemmelser. Det fremgik af ministerens brev til mig, at han anså det for vigtigt at man ved revideringen byggede på et solidt strafferetligt grundlag og tog højde for udviklingen i andre lande samtidig med at man respekterede islandsk tradition indenfor lovgivning. Ellers var der ingen forskrifter om hvordan reglerne skulle være. Det vidner om ministerens mod og fremsynethed, at få en upartisk forsker til opgaven. Dette er endvidere en stor anerkendelse af den forskning der finder sted ved Islands Universitet. Det er også et bevis for samfundets tillid til den forskning vi har bygget op, at da dette blev offentliggjort, fremkom der ingen bemærkninger fra de forskellige interesseorganisationer, som man ellers skulle tro at ønskede at have deres repræsentanter i et udvalg om sagen.

## ***Lovforslagets indhold***

Ved udarbejdelsen af lovforslaget hentede man viden mange steder fra. For det første vil jeg nævne det grundlag man bygger på, det vil sige mine undersøgelser af både bestemmelserne i straffelovens kapitel om seksualforbrydelser, og domme for forbrydelserne. For det andet undersøgte man andre landes lovgivning om seksualforbrydelser, ikke mindst de ændringer der er indført i nogle af nabolandenes lovgivning. I dette arbejde var det meget værdifuldt at kunne henvende sig til forskellige forskere og kolleger i de øvrige nordiske lande, for at få de bedste og nyeste oplysninger om lovgivningen i deres respektive lande. For det tredje er lovforslaget baseret på oplysninger, der fremkommer i forskellige socialvidenskabelige og kriminologiske undersøgelser og dokumenter, der findes om omfanget og arten af disse forbrydelser i det islandske samfund. Til sidst har jeg bestræbt mig på at blive bekendt med forskellige parters erfaringer af at arbejde med forbrydernes ofre.

I lovforslaget lægges der vægt på at de foreslåede ændringer af bestemmelserne falder godt til det herskende regelsystem i straffeloven, både den almene del af loven og den specielle del. Endvidere lægges der vægt på at selve lovbestemmelserne er enkle og klare, men at der medfølger udførlige forklaringer i bemærkningerne til lovforslaget. Desuden er et af hovedprincipperne at øge kvinders og børns retsbeskyttelse og at modernisere bestemmelserne. Der lægges vægt på at sikre, såfremt det er muligt med lovgivning, at hver enkeltpersons personlige fred, selvbestemmelsesret, kønsfrihed og handlefrihed respekteres. Jeg vil nu fortælle om de vigtigste ændringsforslag til bestemmelserne om seksualforbrydelser.

## A. Voldtægt og andre forbrydelser mod voksne menneskers kønsfrihed

Voldtægt og andre forbrydelser mod voksne menneskers kønsfrihed har det til fælles, at der finder sted samleje eller anden kønslig omgængelse mod offerets vilje. Det, som adskiller de enkelte af disse forbrydelser ifølge nugældende lov, er, at forskellige midler bruges ved at opnå samlejen eller den kønslige omgængelse og lovgiveren ser forskelligt på dem afhængigt af de forskellige midler. Den vigtigste bestemmelse, og den som oftest giver anledning til en domstolsbehandling, er bestemmelsen om voldtægt. De midler, der bruges ved voldtægten, er vold eller trussel om vold. Voldtægt er den alvorligste af disse forbrydelser, og bestemmelsen om voldtægt, § 194, har den højeste strafferamme, fængsel fra 1 og indtil 16 år. Bruges der andre midler ved forbrydelsen, for eksempel udnyttelse, trusler eller svig, antages det ikke for at være voldtægt i begrebets lovtekniske forstand, og strafferammen er meget lavere end for voldtægt, det vil sige fængsel fra 30 dage indtil 3, 4 eller 6 år. Her må det tilføjes, at det er en sædvane i islandsk ret at udmåle straffen i den nedeste ende af strafferammen for de enkelte forbrydelser. Straffe i sager om seksualforbrydelser følger denne sædvane. Straffene for voldtægt ifølge § 194 udmåles til mellem 1 og 2 års fængsel, og en vold, der anvendes, afgør straffens størrelse. Straffene for samleje eller anden kønslig omgængelse mod offerets vilje ved brug af udnyttelse, trusler eller svig er betydeligt mildere, almindeligvis nogle måneders fængsel.

Lovforslaget indebærer, at begrebet voldtægt bruges i en bredere forstand, end tilfældet er nu. Det bliver ikke længere en forudsætning, at der bruges vold eller trussel om vold, for at en forbrydelse bliver anset for at være voldtægt. Samleje ved anden ulovlig tvang og udnyttelse af en persons svækkede sindstilstand eller af, at en person der befinder sig i en tilstand, i hvilken den pågældende er ude af stand til at modsætte sig handlingen eller forstå den, bliver også voldtægt, hvis lovforslaget bliver vedtaget. Dermed vil nævnte forbrydelser få en betydelig højere strafferamme, end vi kender nu, eller fængsel fra 1 år og indtil 16 år, i stedet for indtil 6 år. I de seneste år har man set betydelig flere domme for seksualforbrydelser mod berusede eller sovende mennesker. Her drejer det sig om en alvorlig forbrydelse, der indebærer en stor ugering mod offeret. Det er svært at argumentere for hvorfor samleje udført med vold er en alvorligere forbrydelse, end samleje med en bevidstløs person, der eventuelt ligger i sin egen seng og forventer intet ondt eller en mentalt retarderet kvinde, der er forsvarsløs og uden muligheder for redning. Man må antage, at den vægt der er blevet lagt på vold som middel ved forbrydelsen, er gammeldags og ikke genspejler den virkelighed som forbrydelsernes ofre oplever. Man har endvidere peget på at den samme bestemmelse, der specielt skal beskytte mentalt syge og retarderede, ser ud til at have den modsatte virkning, således at de i realiteten nyder mindre beskyttelse end dem der er raske. Man kan argumentere for denne påstand, ved at der ikke er afsagt nogle domme i Højesteret, hvor der straffes for voldtægt af et mentalt sygt offer. Forbrydelser mod dem ser altid ud til at falde under den mildere bestemmelse. Argumentationen er antageligvis den, at der ikke er blevet udøvet vold og derfor anses forbrydelsen ikke for at være voldtægt. Men man kan derimod spørge: Hvad er vold? En truende opførsel eller befalinger kan være nok til at gerningsmanden får sin vilje og en sådan opførsel indebærer tit trussel om vold, som er tilstrækkeligt til at den opførsel falder under bestemmelsen om voldtægt. Hvis lovforslaget bliver vedtaget vil disse forbrydelser afgjort falde under voldtægt.

I lovforslaget er der bestemmelser om nogle punkter, der skal medvirke til skærpene omstændigheder ved strafudmåling for voldtægt. En af dem er offerets unge alder.

Desuden er der en almen bestemmelse om kriminalisering af seksuel chikane, der ligeledes defineres i lovforslaget.

## **B. Seksualforbrydelser mod børn**

Lovforslaget foreslår at straffen for samleje og anden kønslig omgængelse med et barn under 14 år bliver ændret på den måde at strafferammens minimum og maksimum bliver den samme som for voldtægt, det vil sige fængsel fra 1 år og indtil 16 år. Dermed bliver der lagt vægt på hvor alvorlige disse forbrydelser er når de er begået mod børn, hvor voldtægt og samleje med børn under 14 år bliver de mest alvorlige seksualforbrydelser, i stedet for voldtægt alene i den nugældende lov. Denne ændring har først og fremmest en symbolsk betydning. Her må jeg tilføje at i lovforslaget regner man fortsat med at følge det princip, som der er tradition for i islandsk strafferet, at strafferammens minimum og maksimum er rummelig således at domstolene har en vidtgående frihed ved strafudmålingen. I lovforslaget er der hjemmel for strafnedsættelse eller strafbortfald når den som er skyldig i en forbrydelse mod barn under 14 år er jevnbyrdig med barnet i alder og udvikling. En sådan lovhjemmel er nødvendig på grund af 1 års straffeminimum.

På det seneste høres det krav stadig oftere, at seksualforbrydelser mod børn ikke skal forældes. Der er fremkommet et lovforslag i Altinget om at seksualforbrydelser ikke forældes, når offeret er et barn under 14 år. Selv om det kan virke uacceptabelt at gerningsmænd kan undgå at blive dømt og straffet for seksualforbrydelser mod børn alene af den grund, at der er gået lang tid siden forbrydelsen fandt sted, er det umuligt at acceptere at forbrydelsen ikke kan forældes. I bemærkningerne til lovforslaget anføres der mange argumenter for, at disse forbrydelser skal forældes ifølge straffelovens bestemmelser om forældelse, på samme måde som andre forbrydelser. Men for at imødekomme de synspunkter om at forbrydelserne ikke skal forældes fremsættes der to forslag til ændring af straffeloven. For det første, at forældelsesfristen tidligst regnes fra den dag, den forurettede fylder 18 år, men ikke 14 år som i den nugældende lov. Og for det andet, at strafferammens maksimum for seksuel chikane mod børn bliver forhøjet med to år. Dermed bliver forældelsesfristen længere, når det drejer sig om forbrydelser mod børn yngre end 16 år, d.v.s. 10 års forældelsesfrist i stedet for 5 år ifølge nugældende lov.

## **C. Prostitution**

Ifølge nugældende islandsk ret er enhver tilskyndelse, mellemkomst og økonomisk udbytte af andres prostitution strafbar. Prostitution og anden kønslig omgængelse med børn under 18 år samt trafficking er endvidere strafbare. Desuden er det strafbart at prostituere sig, hvis det sker i den grad at vedkommende forsørger sig selv derved. I lovforslaget foreslås det at bestemmelsen om straf for at forsørge sig ved prostitution falder bort. I stedet bliver det strafbart at tilbyde, formidle eller efterspørge prostitution i en offentlig annonce. Ved hjælp af forskellige argumenter afvises det at kriminalisere sexkøb og derfor afvises den såkaldte svenske model.

## ***Lovforslagets præsentation***

I begyndelsen af februar i år havde jeg gennemarbejdet lovforslaget og afleveret det til ministeren, som var enig i mine forslag. Men på grund af de specielle omstændigheder og

metoden ved udarbejdelsen af lovforslaget samt på grund af ønsker, der blev fremsat af frivillige organisationer om at indlevere kommentarer til det, besluttede ministeren at lovforslaget skulle igennem en speciel procedure, inden det blev forelagt Altinget.

Først præsenterede ministeren lovforslaget for regeringen som udkast. Samme dag blev lovforslaget præsenteret offentligt i medierne og offentliggjort på justitsministeriets hjemmeside. Samtidig blev der installeret et specielt websted, hvor alle fik lejlighed til at fremføre bemærkninger til lovforslaget inden det blev forelagt Altinget. Man kan derfor sige at det både er meget positivt og demokratisk, at give den almene borger lejlighed til at blive kendt med lovforslagets indhold og fremsætte bemærkninger, inden den endelige beslutning om dets indhold bliver taget.

Der var livlig debat om lovforslagets indhold og de fleste sluttede sig til de fremsatte forbedringer. De negative stemmer kræver derimod, at seksualforbrydelser mod børn ikke skal forældes og at man indfører den svenske model, hvor sexkøb kriminaliseres. Om disse to punkter har der været heftig meningsudveksling.

Det næste skridt i præsentationen af lovforslaget var et symposium ved Islands Universitets juridiske fakultet, hvor jeg drøftede dets indhold. Her kunne folk endvidere fremsætte bemærkninger. Symposiumet var velbesøgt og diskussionen var livlig. Man var mest interesseret i at diskutere de førnævnte to punkter, som der var delte meninger om, det vil sige forældelse af seksualforbrydelser mod børn og om sexkøb skal kriminaliseres.

Efter denne præsentation gik vi i sømmene på de fremkomne bemærkninger til lovforslaget og der blev taget hensyn til dem i det omfang det var muligt. På mit møde med ministeren den 8. marts i år blev der så taget endelig beslutning om lovforslagets indhold. I begyndelsen af april præsenterede justitsministeren lovforslaget for regeringen og foreslog at det blev forelagt Altinget, hvor det stadig er til behandling. Den første diskussion af tre har fundet sted og lovforslaget befinder sig nu i Altingets retsudvalg.

## **Konklusion**

Til slut vil jeg understrege at den islandske straffelov er et regelsystem, hvor der skal herske indbyrdes forbindelse og overensstemmelse. I lovforslaget har man i alle henseender taget højde for dette.

Lovforslaget indebærer en stor forbedring af regler om forældelse af seksualforbrydelser mod børn, dog uden at overskride straffelovens ramme. Det ville danne dårlig præcedens for ikke at holde sig indenfor straffelovens grundprincipper, hvis forbrydelserne ikke kunne forældes, uden en synlig fordel ud over det, som lovforslaget sikrer.

Der foreslås store ændringer af bestemmelsen om voldtægt og bestemmelser om andre forbrydelser mod kønsfriheden, der vil forbedre ofrenes retsstilling.

Til sidst foreslås der indenfor straffelovens rammer ændringer på bestemmelserne om prostitution, derunder blandt andet den retfærdige og rimelige ændring, at det ikke længere er strafbart at forsørge sig ved prostitution. At indføre straf for sexkøb ville være i direkte

modstrid mod den ønskværdige udvikling at reducere straffe og det fremførte argument, at nogen skal have ansvaret, nogen skal blive straffet, er ikke acceptabelt.

Min vurdering er, at med faglig indsats fra interesseorganisationer, forskningsmiljøet og justitsministeren fremstår der nu et lovforslag, hvor man på alle måder imødekommer de fleste naturlige, retfærdige og rimelige krav på forbedring, dog således at videnskabelige synspunkter respekteres.

# Assaults against police officers: A self-report study among Icelandic police officers

Bragason, Olafur Orn<sup>3</sup>

## Introduction

Researchers across the globe have not been able to agree on a single unified definition of the concepts violence and workplace (Wiskow, 2003; Mayhew, 2001). Therefore it is beyond the scope of this paper to emend the situation. The use of the word violence has traditionally been viewed as some form of physical assault. Violence in the workplace might thus be imagined as an occurrence in which employees are punched, kicked or attacked with weapons. However, what people experience as violence is not so narrowly restricted. Without a doubt it covers a broad range of hostile and other encounters that arouse feelings of threat and menace (Waddington, Badger and Bull, 2006). In a report on workplace violence in the health sector the International Labour Organization, International Council of Nurses, World Health Organization and Public Services International used the following definition:

*Incidents where staff are abused, threatened or assaulted in circumstances related to their work, including commuting to and from work, involving an explicit or implicit challenge to their safety, well-being or health. (ILO, ICN, WHO, and PSI, 2002)*

Tehrani (2004) gathered data from the literature indicating that certain job tasks were highly associated with violence in the workplace. They are caring for people in distress, controlling and inspecting, delivering and collecting, providing/delivering education, carrying expensive equipment, undertaking money transactions, providing services, enforcing laws or regulations, working at night, and working alone. Even though these job tasks are specifically associated with workplace violence it is unclear to what effect the combination of these tasks increases the risk.

The British Crime Survey has repeatedly affirmed that, out of all occupations, the most exposed to violence are the police (Waddington, Badger and Bull, 2006). In 1994 a British research group on policing conducted a study on assaults against police officers (Brown, 1994). Official records of assaults against police officers were reviewed in the year 1992 in two precincts. The results revealed that 226 incidents had been reported that year and that they had occurred under various circumstances. The most common circumstances were dealing with public disorder (22%), dealing with disputes (21%), and carrying out traffic stops (17%). Other common circumstances include carrying out foot stops (10%), attempting to detain criminals whom they caught committing an offence (10%), taking part in organised operations, such as searching premises or arresting suspects wanted on warrant (7%), and dealing prisoners and other members of the public on police premises (6%). It appears that unexpected attacks were the rarest circumstances with only 4% of assaults falling into that category.

---

<sup>3</sup> Correspondence to Olafur Orn Bragason, The Office of the National Police Commissioner, Skulagata 21, 101 Reykjavik, ICELAND. E-mail: [oli@rls.is](mailto:oli@rls.is) Tel. +354 5702522. Fax. +354 5702501.



Further analysis revealed that almost one third of all assaults occurred before officers had the opportunity to speak with assailants. One fifth of assaults occurred when officers tried to calm or pacify individuals, particularly during public disorder and dispute situations. One quarter of all injuries were sustained when officers were attempting to restrain suspects at the point of arrest. One quarter of injuries were sustained after an assailant had been initially detained (this was particularly common with drunk suspects, or suspects who were looking for opportunistic attempts to escape).

In the year 2004 the Social Science Research Institute conducted a survey among police officers. Just over half of all serving police officers in Iceland responded the questionnaire. Amongst other, questions regarded threats, harassment and assaults. Further questions related to threats towards the family of police officers due to their occupation. It was revealed that 64 percent of officers had been threatened enough so they took it seriously and 54 percent reported they had been assaulted towards the point of injury. This means that the risk of being threatened or assaulted while on duty is reasonably high. Not only are the police officers at risk, as 42 percent reported that their family had been threatened because of their occupation. Threats of this kind are especially serious as they can affect families with children that do not understand the situation and do not have adequate ability to cope with such pressures. However this study did not specify a time period so it is not possible to draw assumptions regarding the frequency of threats and assaults. Neither did it include a measure of the consequences or examine the circumstances the incidents occurred.

The aim of the current study is to assess the frequency of assaults against police officers over a period of five years and the intensity of the consequences. The reason for opting for such an extended period is the fact that only around 80 assaults against the police are recorded per year in Iceland. Thus in order to perform statistical analysis of background variables, a five year period was chosen. A further aim of the study is to examine threats and assaults against police officers while they are off-duty but in relation to their work. Finally, questions regarding threats toward the family of the police officer were examined.

## ***Method***

### **Participants**

All serving police officers that have completed their police education in Iceland (650 officers) were offered to take part in the study by filling out a questionnaire at their workplace. In total 61% or 397 police officers agreed to participate. Of the officers placed in the greater Reykjavik area 60 per cent replied but 77 per cent of the officers located in the country side completed the questionnaire. Of the 397 officers six responded that they had not answered the questions honestly and were thus discarded when the survey results were analysed. There were 331 (91.4%) males and 31 (8.6%) females in the study (29 participant did not give information on gender). The mean age for the entire sample was 39.5 years (SD = 10.3) with the mean age of males and females being 40.0 (SD = 10.2) and 33.8 (SD = 8.7), respectively. The age and gender ratio in the sample is similar to the population, indicating that the sample is reasonably represents the sample.

## **Instruments**

1. *Threats and assaults self-report questionnaire.* This 26 item questionnaire was specifically designed for this study to tap into several dimensions such as frequency and intensity of consequences of assaults. The scope of the questions covered both on and off duty threats and assaults over a period of five years. Measures of intensity were on a 6 point scale where on one end there was threat of assault and on the other assaults that led to loss of limb or physical disability. The specific classification is: 1) threat of assault but no physical contact, 2) physical contact but no physical injury, 3) mild soreness/surface abrasion (scratches/small bruises), 4) major soreness/large bruises, 5) severe laceration/fracture/head injury, 6) loss of limb, physical disability. In order to examine the circumstances under which the threats and assaults occurred, participants were asked to answer specific questions regarding the last incident that took place. Participants were asked where the last incident occurred, what day, at what time, and their view on the seriousness of the incident.

Participants were specifically asked if anyone in their family had been subject to threats, if so who was threatened and if the incident had been reported to the police.

2. *Background Questionnaire.* At the end of the questionnaire there were six questions about participants' background. a) age, b) gender, c) number of years in education, d) rank, e) number of years in employment, and f) number of officers working at the participants police unit.

## **Procedure**

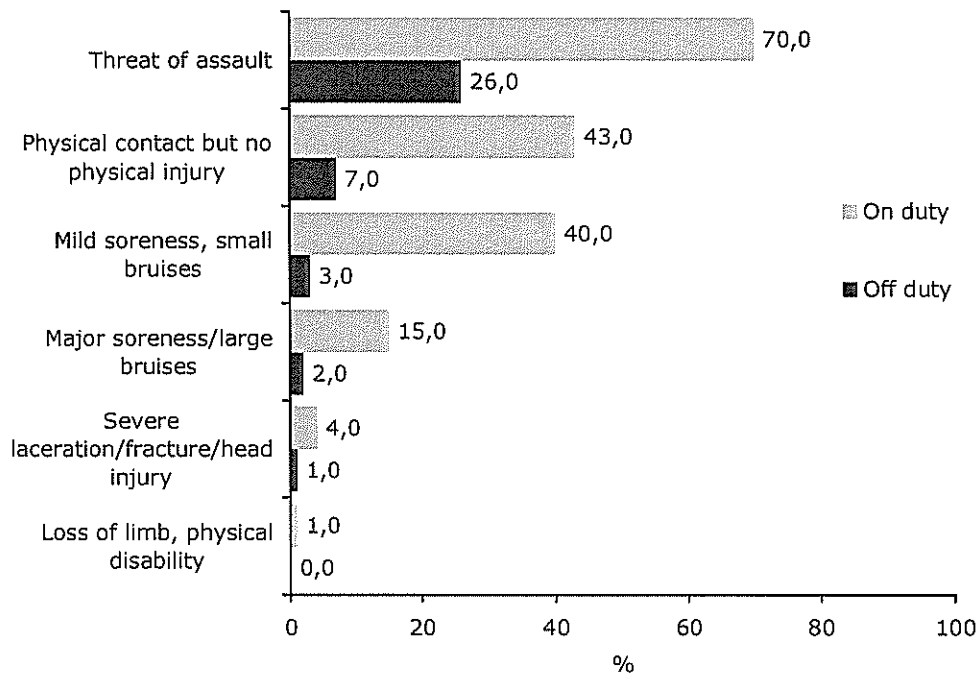
An introductory e-mail was sent to all serving police officers in Iceland (650 officers), explaining the main aim and procedure of the survey. In addition to the e-mail, a letter was sent to every police chief in the country by the national commissioner of police prompting them to make sure that the survey would be adequately introduced within each police unit. Next the participants were approached by their supervising officer who informed them of the survey and handed them a questionnaire and a blank envelope. After completion of the questionnaire the participants could anonymously return the questionnaire in a box at each police unit. The questionnaire boxes were collected by collaborators at each police unit and sent to the researcher. A second e-mail was sent out one month after the questionnaires had been distributed where all police officers were encouraged to take part in the survey. It should be noted that at each police unit the researcher had a different collaborator so the introduction of the survey may have been different at each police unit.

## **Results**

### **Assaults against police officers**

Out of the 397 participants, 278 (70%) reported having been threatened or assaulted while on duty during the past five years. Around 40 percent of participants reported having been assaulted leading to no physical injury and mild soreness/surface abrasion while on duty. The more serious the consequences of the assault, fewer officers faced those consequences. As figure 1 indicates, threats and assaults are much less frequent while the participants

were off duty. However the results suggest that a considerable amount of police officers are subjected to threats and violence while off-duty as a result of their occupation.



**Figure 1.** Proportion of respondents that reported having been threatened or assaulted on-duty and off-duty, shown by the severity of consequences.

Most participants that reported having been threatened or assaulted stated that this had happened five times or less in the past five years. However there appears to be a significant amount of participants that had been threatened or assaulted more often than 10 times during the past five years.

In order to answer the question which officers are most subjected to threats or assaults the background of each group was examined, firstly on-duty and secondly off-duty. Questions relating to threats of assaults without physical injury while on duty revealed several differences (Table 1). In relation to rank chief superintendents and superintendents reported having been threatened much rarer than other police officers ( $p < 0.01$ ). With regard to the size of police unit, there was a tendency in the data for officers at smaller districts (1-9 officers) to report having been threatened more over the past five years than officers employed in larger districts ( $p = 0,056$ ). Officers who have been employed for five to nine years reported having been threatened more often over the past five years than officers that have been employed for 20 years or more (Table 1).

Analysis on assaults leading to physical contact but no physical injury on duty revealed several differences (Table 1). With regard to rank, constables reported having been assaulted more often than other officers, with Chief Superintendents and Superintendents being rarely assaulted ( $p < 0.01$ ). Officers who have been employed for five to nine years

reported having been assaulted more than officers that have been employed for 15 years or more ( $p<0.01$ ).

Analysis of differences on background variables regarding assaults leading to mild soreness on duty revealed differences on three variables (Table 1). Constables were assaulted in such a way that it lead to mild soreness more often than officers of other ranks ( $p<0.01$ ). While officers who have been employed for five to nine years reported having been assaulted leading to mild soreness more than officers that have been employed for 15 years or more ( $p<0.01$ ).

Further analysis could not be conducted as too few participants answered questions regarding to major soreness (large bruises), severe laceration (fracture / head injury), and physical disability (e.g. loss of limb).

**Table 1.** Percentage of participants that reported having been threatened/assaulted on-duty, analysed by background variables.

On-duty	Threat of assault but no physical contact	Physical contact but no physical injury	Mild soreness / surface abrasion	Major soreness / large bruises	Severe laceration / fracture / head injury	Loss of limb, physical disability
<b>Gender</b>	*	-	-	-	-	-
Male	72%	43%	8%	N/A	N/A	N/A
Female	55%	29%	9%	N/A	N/A	N/A
<b>Age</b>	*	**	**	-	-	-
34 years and younger	81%	57%	53%	N/A	N/A	N/A
35 years and younger	66%	35%	33%	N/A	N/A	N/A
<b>Rank</b>	**	**	**	-	-	-
Constable	79%	60%	56%	N/A	N/A	N/A
Sergeant, detective, Chief inspector	70%	38%	35%	N/A	N/A	N/A
Chief superintendent, superintendent	38%	9%	18%	N/A	N/A	N/A
<b>Size of police unit</b>	-	-	-	-	-	-
1 – 9 police officers	84%	50%	42%	N/A	N/A	N/A
10 – 34 police officers	77%	44%	42%	N/A	N/A	N/A
35 or more police officers	66%	41%	40%	N/A	N/A	N/A
<b>Period of</b>	**	**	**	-	-	-

**employment**

0 – 4 years	73%	53%	40%	N/A	N/A	N/A
5 – 9 years	88%	66%	66%	N/A	N/A	N/A
10 – 14 years	73%	44%	47%	N/A	N/A	N/A
15 -19 years	73%	34%	34%	N/A	N/A	N/A
20 years and longer	57%	28%	25%	N/A	N/A	N/A

\* $p < 0.05$  \*\* $p < 0.01$

Questions relating to threats of assaults without physical injury while off duty revealed differences on three background variables (Table 2). Firstly, officers 34 year old and younger reported having been threatened more often than older officers. Secondly, constables reported having been threatened more often than officers of other ranks. Thirdly, officers who had been employed for five to nine years reported having been threatened more than officers that have been employed for 15 years or more. With regard to assaults leading to physical contact but no physical injury while off-duty participants' age appeared to be the only difference relating to background variables (Table 2).

**Table 2.** Percentage of participants that reported having been threatened/assaulted off-duty, analysed by background variables.

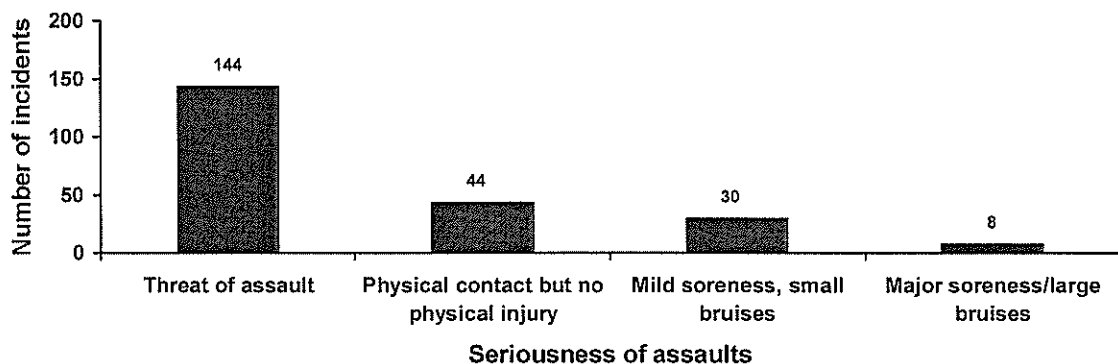
Off-duty	Threat of assault but no physical contact	Physical contact but no physical injury	Mild soreness / surface abrasion	Major soreness / large bruises	Severe laceration / fracture / head injury	Loss of limb, physical disability
<b>Gender</b>	-	-	-	-	-	-
Male	10%	7%	4%	N/A	N/A	N/A
Female	4%	0%	3%	N/A	N/A	N/A
<b>Age</b>	*	*	-	-	-	-
34 years and younger	35%	10%	4%	N/A	N/A	N/A
35 years and younger	22%	5%	3%	N/A	N/A	N/A
<b>Rank</b>	**	-	-	-	-	-
Constable	38%	8%	5%	N/A	N/A	N/A
Sergeant, detective, Chief inspector	21%	6%	3%	N/A	N/A	N/A
Chief superintendent, superintendent	12%	6%	0%	N/A	N/A	N/A
<b>Size of police unit</b>	-	-	-	-	-	-
1 – 9 police officers	18%	11%	3%	N/A	N/A	N/A
10 – 34 police	35%	8%	4%	N/A	N/A	N/A

officers						
35 or more police officers	23%	5%	3%	N/A	N/A	N/A
<b>Period of employment</b>	*	-	-	-	-	-
0 – 4 years	30%	8%	3%	N/A	N/A	N/A
5 – 9 years	40%	12%	5%	N/A	N/A	N/A
10 – 14 years	26%	3%	0%	N/A	N/A	N/A
15 -19 years	19%	3%	4%	N/A	N/A	N/A
20 years and longer	19%	5%	2%	N/A	N/A	N/A

\* $p < 0.05$  \*\* $p < 0.01$

### Circumstances of the last incident participants reported.

In order to examine the circumstances of incidents participants were asked further about the last incident they encountered. Figure 2 displays the number of incidents of threats/assaults against police on duty per consequences category. It is evident that a threat against police officers was the most common category.



**Figure 2.** Number of incidents of threats/assaults against police on duty per consequences category.

The most frequent setting reported was in a police station or on police premises. However 49 of the 66 incidents were threats, with assaults occurring in police stations being much rarer. Many participants could not categorise the setting that the incident occurred other than reporting that it occurred outdoors (Table 3).

**Table 3.** Settings where the threat or assault took place.

Setting	Number of incidents
Police station	66

Outdoors – no further description of setting	46
In or outside a pub / Discothèque	33
City centre	29
house / residence	24
Police vehicle	8
Airplane / flight terminal	3
Other	7

---

When examining the circumstances of the incidents, participants reported that the most common day of the week the threats/assaults occurred were Saturdays and Sundays. A vast majority of incidents took place during the night (between 00.01 and 08.00; 55% of all incidents). About 40% of police officers had been subject to threats/assaults believed the assaults against them had been serious or very serious. Although 35 % believed the assaults against them had not been very serious or not serious at all. In over half of the incidents the assaults took place when the officers were arresting a suspect. Other incidents of assaults were when the assailant was interfering with police work on scene, while an investigation was ongoing or when police instructions were ignored.

### **Threats against family members of police officers.**

Participants were specifically asked if anyone in their family had been subject to threats and if so, who was threatened and if the incident had been reported to the police. Around 15 % (54) of the officers responded that someone in their family had been subject to threats. In all cases the participant indicated that the one threatened was their child and in a further 35 cases a spouse had also been threatened. In only one quarter of the incidents the participants reported the incident to the police. None of the background variables was significantly associated with having had a family member threatened or not.

### ***Discussion***

The findings have shown that assaults and threats against police officers are common both on and off duty. Various background characteristics appear to be strongly associated with the risk of being threatened or assaulted, most notably age, rank and period of employment. The interaction between these factors is not known; perhaps rank has the most explanatory value as that is the strongest factor pertaining to different task allocations. The assaults and threats occurred at various locations and while the police officers were conducting various police procedures. Surprisingly the most frequent setting mentioned by police officers was the police station although that number mostly comprises of threats. Perhaps one reason for this is the fact that police officers escort arrestees to detention cells located in the police station and most of them are determined by an inspector at the police station. This decision might lead the detainee to respond in an angry manner and resort to threats.

When examining the views of police officers it is evident that the more serious the consequences resulted from the assaults the more seriously the police officers looked upon the incident. This supports the use of measurement of consequences as a indirect measure of the seriousness of the assaults.

The findings indicate that family members are often subjected to threats as a result of the work police officers conduct. Threats can place extreme pressure on the relationships

within the family in general and on children in particular. The wellbeing of police officers should be fundamental in occupational policies in order to minimize work-home spill-over. It is thus of particular importance that officers families be protected against such threats.

From these findings it is evident that the Icelandic police should focus more on preventative issues in order to reduce the effects of assaults. But in addition it is important to consider what the response of the organisation is when incidents of threats and assaults occur. In order to reduce assaults against police officers specific factors need to be targeted for the different types of situation in which assaults arise. Threats and assaults need to be approached in a more systematic way to reduce assaults against police officers at a local level. Training exercises giving accounts of the different types of situations in which assaults arise would be useful. Police organisations should also contemplate what post-incident support can be offered in order to reduce distress through proper care of a person who has been subjected to violence.



## References

- Brown, B. (1994). *Assaults on Police Officers: An examination of the Circumstances in which such incidents occur* (Police Research Series Paper 10). London: Home Office Police Department.
- ILO, ICN, WHO and PSI. (2002). *Framework Guidelines for Addressing Workplace Violence in the Health Sector*. Geneva: International Labour Organization, International Council of Nurses, World Health Organization and Public Services International.
- Mayhew, C. (2001). Occupational Health and Safety Risks Faced by Police Officers. *Trends & Issues in crime and criminal justice*, 196, 1-6.
- Social Science Research Institute. (2004). *Police officer's evaluation of their working environment in the year 2004*. Reykjavik: Social Science Research Institute.
- Tehrani, N. (2004). *Workplace trauma: Concepts, assessment and interventions*. Sussex, UK: Brunner-Routledge.
- Waddington, P. A. J., Badger, D. and Bull, R. (2006). *The Violent Workplace*. Devon, UK: Willan Publishing.
- Wiskow, C. (2003). *Guidelines on Workplace Violence in the Health Sector*. Geneva: ILO/ICN/WHO/PSI.

# Foreløbige resultater fra effektundersøgelse af den danske samfundstjenesteordning

Clausen, Susanne

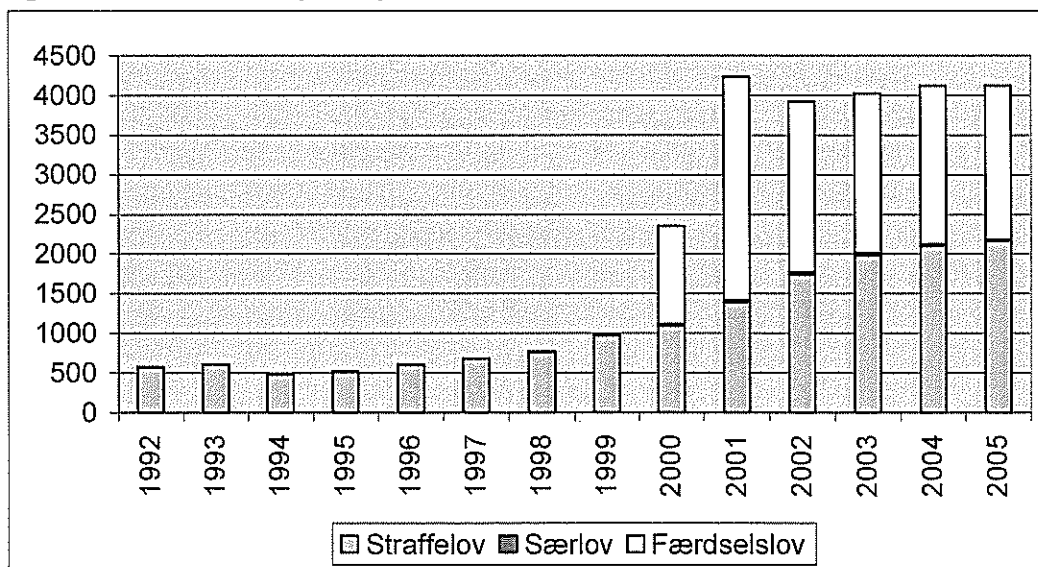
## Baggrund og udvikling

I 1982 blev der påbegyndt en forsøgsordning vedrørende samfundstjeneste i Danmark. I starten omfattede forsøgsordningen kun København og Nordjylland, men i 1985 blev forsøgsordningen udvidet til at omfatte hele landet. I 1992 blev samfundstjenesteordningen lovfæstet ved vedtagelsen af Lov om ændring af straffeloven og retsplejelove (Samfundstjeneste mv.).

Figur 1 viser, hvordan udviklingen af domme til samfundstjeneste har været siden 1992. I starten blev der givet godt 500 domme til samfundstjeneste om året, men nu er det steget til godt 4000 domme om året. I 2005 blev der således givet i alt 4125 domme til samfundstjeneste, heraf 1945 domme for straffelov/særlovskriminalitet og 2180 domme for færdselslovskriminalitet.

Om udviklingen i antallet af domme er der særligt to ting at bemærke. Det ene er, at antallet blev udvidet kraftigt, da man i 2000 vedtog, at det nu skulle være muligt at give samfundstjeneste til færdselslovsovertrædere (den gule del af søjlen).

Figur 1. Domme til samfundstjeneste



Den anden ting at bemærke er, at der også har været en kraftig stigning i antallet af straffelovsovertrædere, som får samfundstjeneste (den blå del af søjlen).

Nærværende artikel vil imidlertid kun omhandle den anden gruppe, nemlig færdselslovsovertræderne.

Selvom samfundstjeneste har eksisteret som sanktion i godt 20 år i Danmark, er der endnu ikke lavet en effektundersøgelse af sanktionen. Det forsøger jeg nu at råde bod på.<sup>4</sup>

## **Hypotese**

Min forventning er, at personer, som har aftjent samfundstjeneste, har lavere recidiv end personer, som har været i fængsel. Mit oplæg ved NSfK forskerseminar i 2005 i Norge omhandlede præcis dette; hvorfor man kunne forvente, at samfundstjenere har lavere recidiv end fængselsdømte. Jeg vil derfor ikke gentage mig selv, men blot henvise det tidligere oplæg (Clausen 2005). Ganske kort kan det dog siges, at hypotesen knyttes sammen med Hirschis teori om sociale bånd. Argumentet er, at hvor en fængselsstraf ødelægger de sociale bånd, vil en samfundstjenestedom vedligeholde og styrke de sociale bånd til samfundet, dvs. i forhold til familie, arbejde, bolig mv. (Hirschi 1969).

## **Datasæt**

Datasættet vedrørende færdselslovsovertræderne består af i alt 6237 personer.

Eksperimentalgruppen består af 2594 personer, som er blevet idømt betinget dom med vilkår samfundstjeneste for færdselslovsovertrædelser i perioden 1.7.2000-31.12.2001. Det vil sige i perioden efter, at loven, der åbnede op for at give samfundstjeneste til færdselslovsovertrædere, blev vedtaget.

Kontrolgruppen består af 3643 personer, som er blevet idømt ubetinget frihedsstraf på indtil 60 dage (fængsels- og hæftestraffe) i perioden 1.1.1999-30.06.2000. Det vil sige i perioden lige før, loven trådte i kraft..

Jeg ser på tre typer af færdselslovsovertrædelser

- 1) spiritus- og promillekørsel
- 2) kørsel uden førerret til motorkøretøj
- 3) kørsel i frakendelsestiden

## **Definition af recidiv**

Begge typer dømte observeres i to år. For de samfundstjenestedømte starter observationsperioden ved domsdatoen. For de fængselsdømte starter observationsperioden ved løsladelsesdatoen. *Recidiv* er defineret, som ny kriminalitet, som fører til fældende afgørelse (dvs. tiltalefrafald, bøde, betinget dom og ubetinget dom). Både gerningstidspunkt og domstidspunkt skal være inden for den to årige observationsperiode.

Recidiv kan defineres på forskellige måde. I min undersøgelse opererer jeg med forskellige mål for recidiv, som også tager højde for recidivets alvorlighed. Foruden en bred definition af recidiv (som bare bliver betegnet som *recidiv*), opererer jeg med også med *recidiv til straffelovskriminalitet*, *recidiv til frihedsstraf*, *recidiv til personfarlig kriminalitet* og *recidiv til ligeartet kriminalitet* mv. Det er imidlertid kun de to første type, som bliver anvendt i denne artikel. Foruden recidivets alvorlighed ses også på recidivets hastighed.

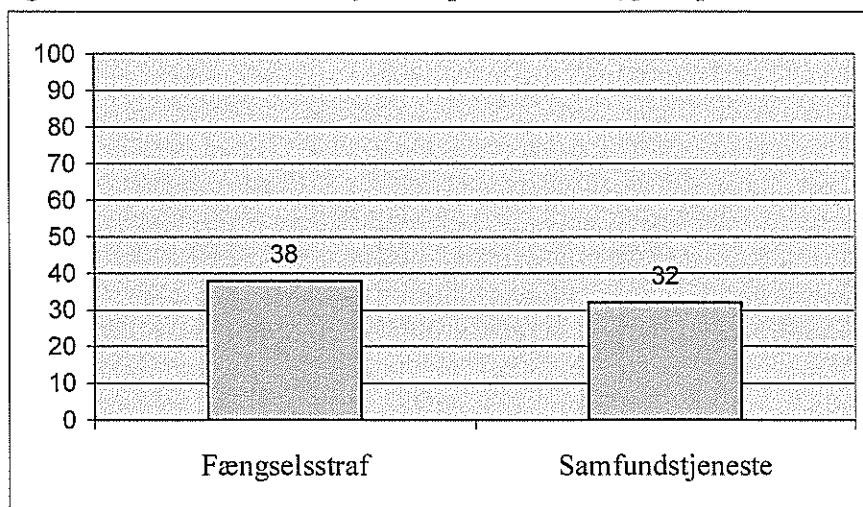
## **Observeret recidiv inden for 2 år**

---

<sup>4</sup> Den effektundersøgelse, jeg foretager som led i min ph.d. afhandling, indgår to typer af lovovertrædere: dels færdselslovsovertrædere og dels straffelovsovertrædere/voldsdømte.

Figur 2 viser den observerede recidivprocent for hhv. fængselsdømte og samfundstjenestedømte. Den *observerede recidivprocent* er den andel af de dømte, som recidiverer, når der ikke kontrolleres for, at de dømte er forskellige hvad angår socioøkonomisk baggrund og kriminel belastning. Som det ses af figuren, recidiverer 32 pct. af de samfundstjenestedømte og 38 pct. af de fængselsdømte. Forskellen er ikke så stor, men dog statistisk signifikant.

Figur 2. Observeret recidiv fordelt på sanktionstype, i procent



Pearsons chi-square=20,733. df=1. p=0,000. N=6023.

Den observerede recidivprocent kan imidlertid ikke sige noget om sanktionens effekt, eftersom de to grupper af dømte ikke er sammenlignelige. I kontrolgruppen (fængselsstraf) er inkluderet nogle personer, som ganske givet ikke ville blive fundet egnet til samfundstjeneste pga. af deres sociale forhold eller kriminelle belastning. For at vurdere effekten af sanktionstypen er det altså nødvendigt at holde disse faktorer konstant. Det er muligt ved regressionsanalyser.

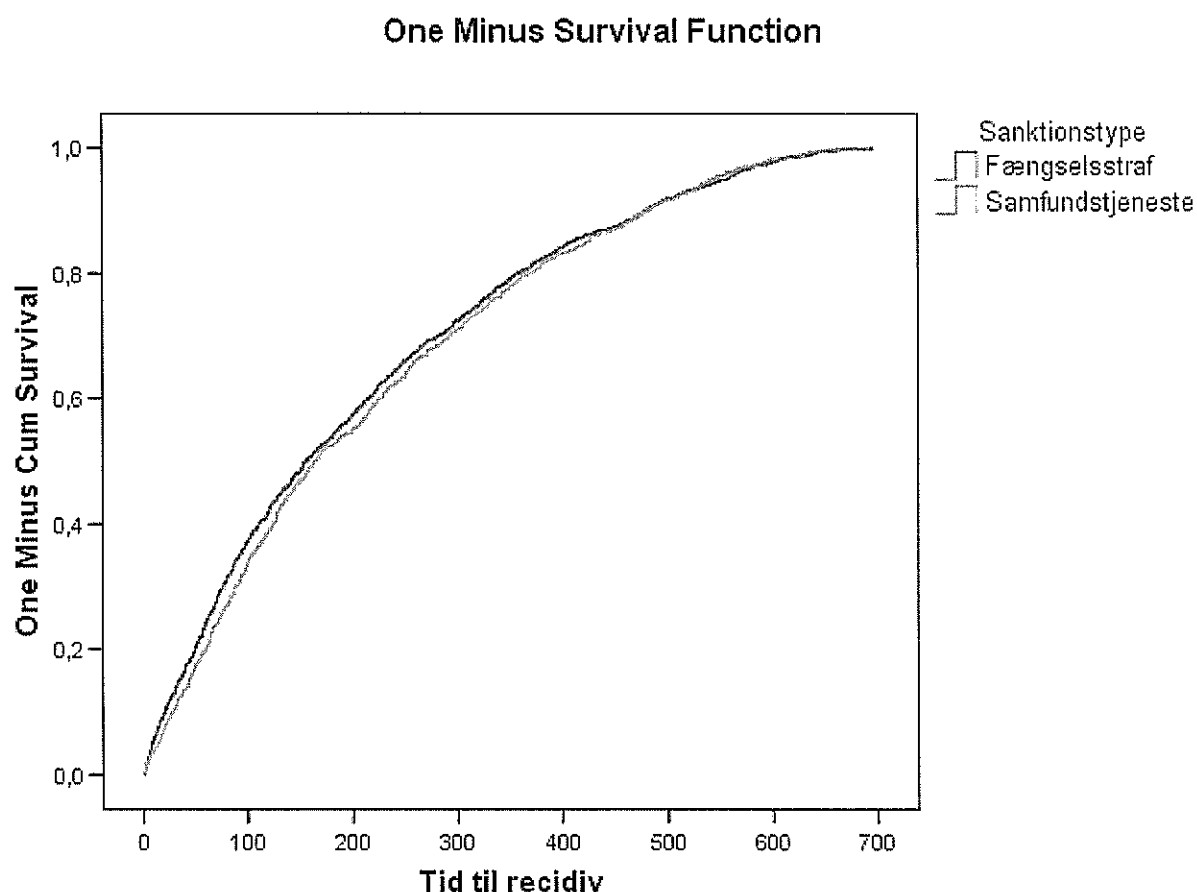
### **Estimeret recidiv inden for 2 år (ved Cox regressionsmodel)**

I det følgende er anvendt en cox regression. En cox regressionsanalyse adskiller sig fra en logistisk regressionsanalyse ved også at inddrage tidsfaktoren. Man ser altså ikke kun på, om den dømte recidiverer eller ej, men på hvor lang tid der går, før den dømte recidiverer. I analysen måles risikoen for recidiv på et givet tidspunkt forudsat, at den dømte ikke allerede er recidiveret. Denne risiko er angivet ved hazard raten (den relative recidivrisiko). Når den dømte recidiverer, udgår han/hun af analyse materialet. I terminologien for overlevelsesanalyser kaldes dette, at personen bliver "censureret", når han/hun udgår af materialet. Udover recidiv er der to andre former for censurering, som man tager højde for i cox regressionsanalyser, og det er ved død eller ved udvandring.

I cox regressionen kontrolleres for køn, alder, etnicitet, stofmisbrug (behandling for), psykisk sygdom (behandling for), ejerbolig/lejebolig, boligart, uddannelse, tilknytning til arbejdsmarkedet (socio), familietype, indkomst, kriminalitetens art, antal tidligere domme, tidligere fængselsstraf og sanktionens type. Det vil med andre ord sige, at man i modellen kan vurdere effekten af sanktionens type, når ovennævnte variabler holdes konstant. I bilag 1 er angivet en variabeliste til brug for denne analyse.

I denne analyse er der ikke inkluderet interaktioner. Det er bl.a. derfor, at artiklen hedder *foreløbige* resultater vedrørende fra effektundersøgelse af den danske samfundstjenesteordning. Der arbejdes stadig således med modellerne, herunder afgrænsningen af populationerne og inklusion af variabler og interaktioner i modellen. Det er alle faktorer, som kan have betydning for det endelige resultat.

Figur 3. Recidivhastighed, recidiv inden for 2 år



Når der kontrolleres for de ovennævnte faktorer fås en model, hvor følgende variabler bliver inkluderet:

Alder: Jo ældre, jo mindre sandsynlighed for recidiv

Etnicitet: Indvandrere og efterkommere har større sandsynlighed for recidiv end danskere

Stofmisbrug: Større sandsynlighed for recidiv, hvis den dømte er blevet behandlet for stofmisbrug

Uddannelse: Personer, som har fået en ungdomsuddannelse, har mindre sandsynlighed for recidiv end personer hvis højeste uddannelsesniveaue er grundskole

Indkomst: Mindre sandsynlighed for recidiv, hvis høj indkomst

Tidligere fængselsstraf: Større sandsynlighed for recidiv, hvis den dømte tidligere har været i fængsel

Antal tidligere domme: Jo flere tidligere domme, jo større sandsynlighed for recidiv

Kriminalitets art: Større sandsynlighed for recidiv, hvis personen er dømt for spiritus- og promillekørsel, eller kørsel uden førerret/i frakendelsestiden, end hvis personen er dømt for færdselsuheld med spiritus.

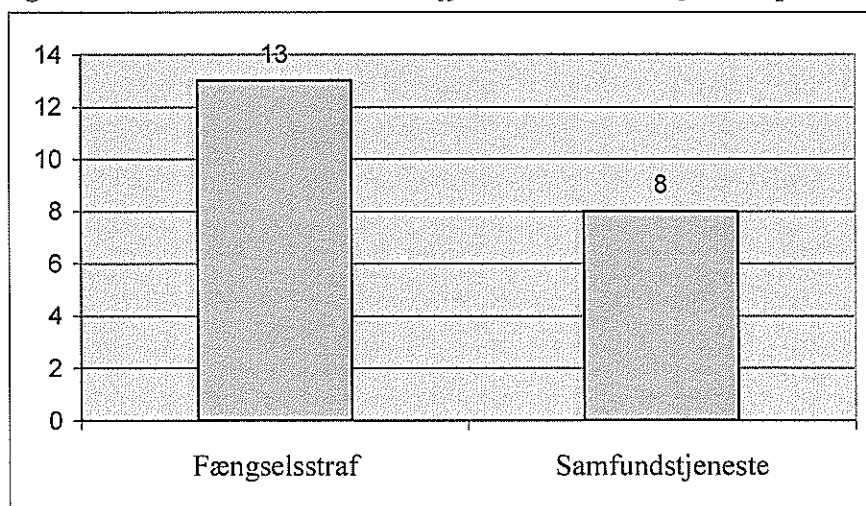
Sanktionstypen er ikke inkluderet i modellen. Det vil altså sige, at om folk har fået samfundstjeneste eller fængselsstraf har – ifølge denne model – ingen betydning for, om de senere recidiverer. Se endvidere bilag 2 (model for recidiv).

Figur 3 viser recidivhastigheden (bred definition af recidiv). Det er en grafisk fremstilling af tidspunktet for hvor længe der går, før recidivisterne begår ny kriminalitet. Figuren viser hhv. forløbet for de fængselsdømte og samfundstjenerne. Som figuren viser, følges de linjer hele vejen. Der er altså ingen forskel på recidivhastigheden.

### **Observeret recidiv til straffelovskriminalitet**

Som nævnt ovenfor kan recidiv også måles som *recidiv til straffelovskriminalitet*. Figur 4 viser den observerede recidiv til straffelovskriminalitet for de to typer dømte. Mens otte pct. af de samfundstjenestedømte begår ny straffelovskriminalitet, er det 13 pct. af dem, som har været i fængsel, som begår ny straffelovskriminalitet. Forskellen er signifikant.

Figur 4. Observeret recidiv til straffelovskriminalitet fordelt på sanktionstype, i procent



Pearsons chi-square=44,497. df=1. p=0,000. N: 5993.

### **Estimeret recidiv til straffelovskriminalitet (ved Cox regressionsmodel)**

I modellen vedrørende recidiv til straffelovskriminalitet kontrolleres for de samme variabler, som i den foregående analyse. I modellen inkluderes følgende signifikante variabler:

Alder: Jo ældre, jo mindre sandsynlighed for recidiv.

Etnicitet: Indvandrere og efterkommere har større recidiv end danskere.

Stofmisbrug: Større sandsynlighed for recidiv, hvis den dømte har været i behandling for stofmisbrug.

Indkomst: Mindre sandsynlighed for recidiv, hvis høj indkomst.

Tidligere fængselsstraf: Større sandsynlighed for recidiv, hvis den dømte tidligere har været i fængsel.

Antal tidligere domme: Jo flere tidligere domme, jo større sandsynlighed for recidiv.

Lejebolig/ejebolig: Mindre sandsynlighed for recidiv, hvis den dømte bor i ejerbolig end hvis adressen er uoplyst.

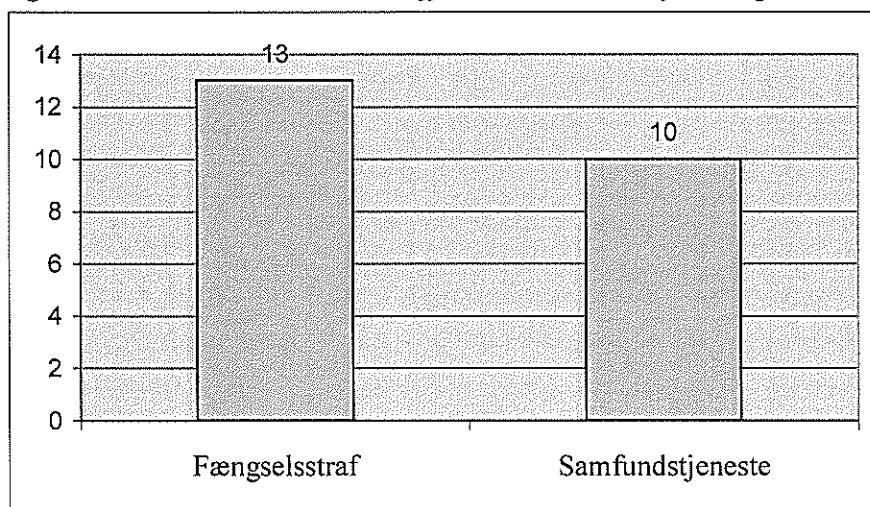
Beskæftigelsessituation: Større sandsynlighed for recidiv, hvis den dømte er uden for arbejdsstyrken end i beskæftigelse.

Familietype: Mindre sandsynlighed for recidiv hvis den dømte har partner og hjemmeboende børn end hvis enlig uden hjemmeboende børn.

Sanktionstype: Mindre sandsynlighed for recidiv, hvis idømt samfundstjeneste.

I forhold til modellen for recidiv, indeholder modellen for recidiv til straffelovskriminalitet lidt flere variabler, og således også nogle nye variabler, som ikke var i den første model (*lejebolig/ejebolig, beskæftigelsessituation, familietype*). Mest interessant er dog, at variabelen *sanktionstype* inkluderes i modellen. Se bilag 3 (model for recidiv til straffelovskriminalitet).

Figur 5. Estimeret recidiv til straffelovskriminalitet fordelt på sanktionstype, i procent

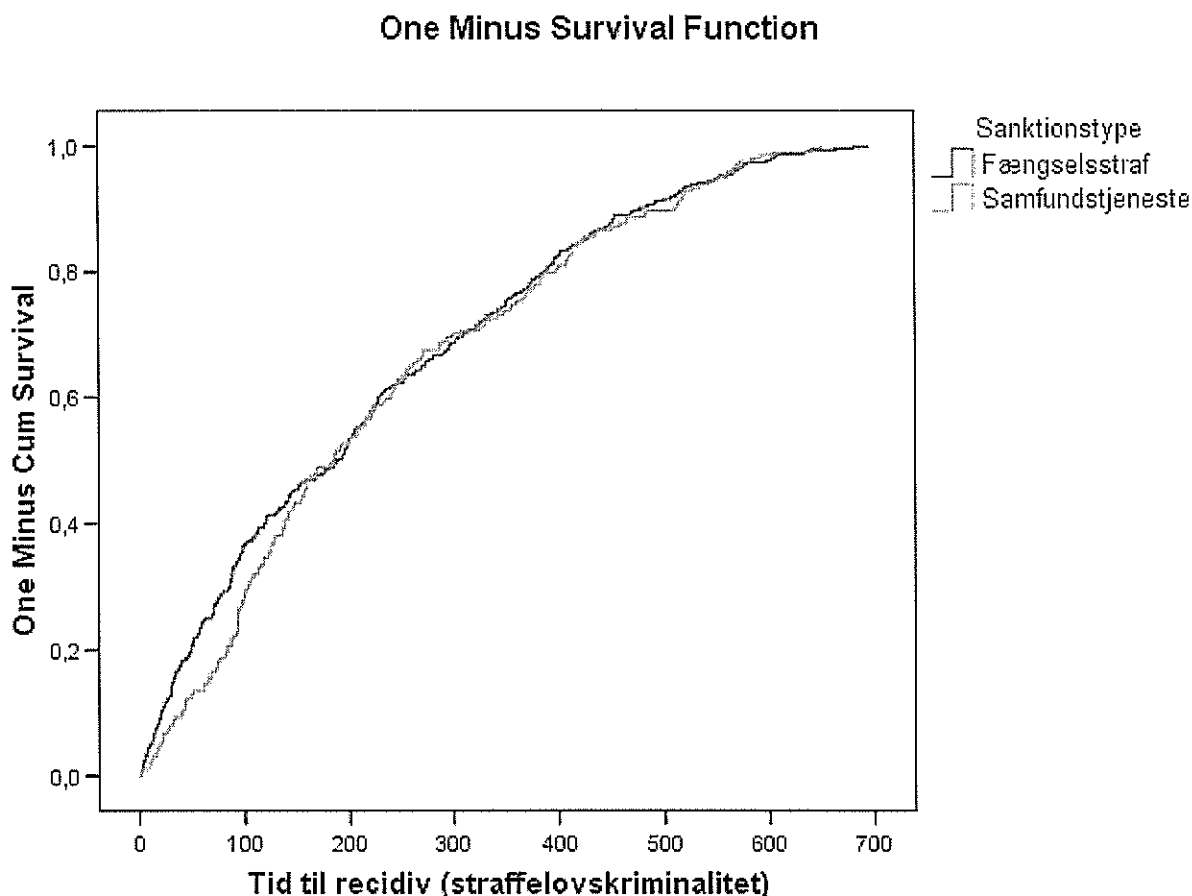


Hazardraten for sanktionstype er  $\text{Exp}(B)=0,774$ , mens p-værdien 0,004 (moderat signifikans). Det vil med andre ord sige, at sandsynligheden for, man recidiverer til straffelovskriminalitet, er 23% lavere, hvis man har fået en samfundstjenestedom, end hvis man har fået fængselsstraf.

Omregnet til recidivprocenter giver det en estimeret recidivprocent for samfundstjenere på 10%. Så resultatet af analysen er, at selv når der tages hensyn til at grupperne er forskellige, har samfundstjenere lidt lavere recidiv til straffelovskriminalitet end fængselsdømte jf. figur 5. Det er jo ikke vanvittige store forskelligheder og det hænger jo til dels sammen med, at det jo i forvejen er en lille andel af disse færdselslovsovertrædere (uanset sanktionens art), som recidiverer til straffelovskriminalitet.

Hvis man alene ser på recidivisterne for at sammenligne recidivhastighed ses af figur 6, at der er en lille forskel i hastigheden de første 3 mdr., men herefter udligner det sig. Fx efter 100 dage er 20% af samfundstjenere recidiveret, men 38% af de fængselsdømte recidiveret.

Figur 6. Recidivhastighed, recidiv til straffelovskriminalitet



### Konklusion og diskussion

Konklusionen er altså, at i den første model, hvor recidiv var defineret bredt, var der ingen effekt af sanktionens type. Der var heller ingen forskel på recidivhastigheden. Den anden model, recidiv til straffelovskriminalitet, viste en lille effekt af sanktionens type (lavere recidiv for samfundstjenere). Der var også en lille forskel i recidivhastigheden, idet de samfundstjenestedømte ventede lidt længere med at begå kriminalitet inden for de første tre måneder.

Til det resultat kan stilles flere spørgsmål. Om resultatet er skuffende? Om resultatet er overraskende? Og om hvad kriteriet er for succes?

Om resultatet er skuffende, kommer nok an på, hvordan man ser på det. I forhold til den overordnede hypotese om, at samfundstjeneste forventeligt ville give *lavere* recidiv end fængselsstraf, er det måske lidt skuffende, at der kun er en lille effekt i forhold til recidiv til straffelovskriminalitet og ingen effekt i forhold til den brede definition af recidiv.



Man kan dog også stille spørgsmål ved, om man ville kunne forvente en effekt for denne type lovovertrædere (færdselslovsovertrædere). Hvis man undersøger den udmålte straf for de færdselslovsovertrædere, som har været i fængsel, viser det sig, at 83% af dem, har fået en straf på under 30 dage. Det er altså ikke så forfærdeligt længe, de har opholdt sig i fængsel. Og selvom det nok ikke har været særlig rart for dem at skulle afsone, så kan der stilles spørgsmål ved, hvor meget skade et så forholdsvis kort fængselsophold kan gøre. En fængselsstraf på under 30 dage er måske ikke nok til at ødelægge de sociale bånd. Det kan forklare hvorfor, man ikke ser mere effekt af samfundstjenesten. Set i lyset af det, er resultatet måske ikke så overraskende.

Endelig kan man spørge, hvad er succes? Er samfundstjeneste kun en succes, hvis det giver lavere recidiv? Er samfundstjeneste en fiasko, hvis den giver samme recidivprocent, som at sætte folk i fængsel. Man kan vende jo det om og sige, at så længe undersøgelsen ikke viser, at samfundstjenere har større recidivrisiko end fængselsdømte, så er det vel i og for sig en succes. Det vil med andre ord sige, at man kan opnå den samme effekt ved at lade lovovertrædere afsone deres straf i frihed, hvorved man både sparer penge til fængselsvæsenet og lader dem bidrage til samfundet med nyttigt arbejde, og det kan da godt opfattes som en slags succes.

## **Referencer:**

Clausen, Susanne (2005): *Teoretiske argumenter for at samfundstjeneste formodes at have en større kriminalpræventiv effekt end fængselsstraf*. I "Brottsprevention" "Fængselsforskning" NSfKs seminar rapport, Oslo.

Hirschi, Travis (1969/2002): *Causes of Delinquency*. Transaction Publishers, New Brunswick.

## Bilag 1 Variabelliste

Variabelbeskrivelse	Værdier
Køn	1: Mand 2: Kvinde
Alder	1: 15-24 år 2: 25-34 år 3: 35-49 år 4: 50 år+
Etnicitet	1: Dansk 2: Efterkommer el. indvandrere
Misbrug, reg. for behandling	0: Ikke behandling 1: Behandling
Psykisk sygdom, reg. for behandling	0: Ikke behandling 1: Behandling
Bor i ejerbolig el. lejebolig	0: Adresse uoplyst 1: Bor til leje 2: Ejerbolig
Boligart	0: Adresse uoplyst 1: Hus med 1 bolig 2: Delehus el. sommerhus 3: Lejlighed el. andet
Uddannelse	1: Grundskole 2: Ungdomsuddannelse 3: Erhvervsfaglig uddannelse 4: Videregående uddannelse
Beskæftigelsessituation	1: I beskæftigelse 2: Arbejdsløs 3: Uden for arbejdsstyrken
Familietype	1: Enlig uden hjemmeboende børn 2: Enlig med hjemmeboende børn 3: Ægtepar og lign. uden hjemmeboende børn 4: Ægtepar og lign. med hjemmeboende børn
Indkomst	1: 0-200.000 kr. 2: Over 200.000 kr.

Kriminalitetens art	49: Færdselsuheld med spiritus 50: Spiritus- og promillekørsel 51: Kørsel uden førerret eller i frakendelsestiden
Tidligere antal domme	0: 0 1: 1 2: 2-4 3: 5+
Tidligere ubetinget dom	0: Nej 1: Ja
Sanktionstype	1: Ubetinget dom 2: Betinget dom

## Bilag 2: Model RECIDIV ved Cox regression

	B	SE	Wald	df	Sig.	Exp (B)	95% CI for Exp (B)	
							Upper	Lower
<i>Alder, 15-24 år</i>			145,039	3	,000	1		
Alder, 25-34 år	-,247	,076	10,553	1	,001	,781	,673	,907
Alder, 35-49 år	-,646	,075	73,199	1	,000	,524	,452	,608
Alder, 50 år+	-,859	,091	89,471	1	,000	,424	,355	,506
<i>Etnicitet, dansk</i>						1		
Etnicitet, indvanderer/efterkommer	,188	,095	3,933	1	,047	1,207	1,002	1,453
<i>Stofmisbrug, ingen behandling for</i>						1		
Stofmisbrug, behandling for	,745	,195	14,516	1	,000	2,106	1,436	3,089
<i>Uddannelse, grundskole</i>			7,069	3	,070	1		
Uddannelse, ungdomsuddannelse	-,388	,197	3,888	1	,049	,678	,461	,998
Uddannelse, erhvervsfaglig uddannelse	-,008	,048	,026	1	,873	,992	,902	1,091
Uddannelse, videregående uddannelse	-,269	,145	3,430	1	,064	,764	,575	1,016
<i>Indkomst, 0-200.000 kr.</i>						1		
Indkomst, over 200.000 kr.	-,292	,050	33,938	1	,000	,747	,677	,824
<i>Ingen tidligere fængselsstraf</i>						1		
Tidligere fængselsstraf	,217	,059	13,519	1	,000	1,242	1,107	1,395
<i>Antal tidligere domme, 0</i>			214,664	3	,000	1		
Antal tidligere domme, 1	,436	,135	10,353	1	,001	1,546	1,186	2,016
Antal tidligere domme, 2-4	,777	,120	42,245	1	,000	2,174	1,720	2,748
Antal tidligere domme, 5+	1,401	,122	131,379	1	,000	4,058	3,194	5,156
<i>Krimart, færdselsuheld med spiritus</i>			17,018	2	,000	1		
Krimart, spiritus- og promillekørsel	,198	,074	7,072	1	,008	1,219	1,053	1,411
Krimart, kørsel uden førerret/ i frakend.tid	,332	,082	16,352	1	,000	1,394	1,187	1,638

**Bilag 3: Model RECIDIV TIL STRAFFELOVSKRIMINALITET ved Cox regression**

	B	SE	Wald	df	Sig	Exp (B)	95% CI for Exp (B)	
							Upper	Lower
<i>Køn, mand</i>						1		
Køn, kvinde	,348	,199	3,045	1	,081	1,416	,958	2,092
<i>Alder, 15-24 år</i>			204,190	3	,000			
Alder, 35-34 år	-,564	,116	23,687	1	,000	,569	,453	,714
Alder, 35-49 år	1,366	,122	124,402	1	,000	,255	,201	,324
Alder, 50 år+	2,134	,193	122,126	1	,000	,118	,081	,173
<i>Etnicitet, dansk</i>						1		
Etnicitet, indvanderer/efterkommer	,539	,145	13,770	1	,000	1,713	1,289	2,277
<i>Stofmisbrug, ingen behandling for</i>						1		
Stofmisbrug, behandling for	,821	,244	11,302	1	,001	2,272	1,408	3,665
<i>Psykisk sygdom, ingen behandling for</i>						1		
Psykisk sygdom, behandling for	,317	,164	3,752	1	,053	1,373	,996	1,892
<i>Ejeleje, adresse uoplyst</i>			11,984	2	,002	1		
Ejeleje, bor til leje	-,128	,144	,780	1	,377	,880	,663	1,168
Ejeleje, ejerbolig	-,425	,159	7,166	1	,007	,654	,479	,892
<i>Beskæftigelsessituation i beskæftigelse</i>			27,104	2	,000	1		
Beskæftigelsessituation, arbejdsløs	,145	,166	,770	1	,380	1,156	,836	1,600
Beskæftigelsessituation, uden for arbejdsstyrken	,512	,100	26,101	1	,000	1,669	1,371	2,031
<i>Familietype, enlig uden hj.boende børn</i>			9,570	3	,023	1		
Familietype, enlig med hj.boende børn	-,078	,215	,131	1	,718	,925	,607	1,410
Familietype, par uden hj.boende børn	-,130	,119	1,179	1	,278	,879	,695	1,110
Familietype, par med hj.boende børn	-,388	,128	9,169	1	,002	,679	,528	,872
<i>Indkomst, 0-200.000 kr.</i>						1		
Indkomst, over 200.000 kr.	-,356	,121	8,638	1	,003	,700	,552	,888
<i>Ingen tidligere fængselsstraf</i>						1		
Tidligere fængselsstraf	,270	,109	6,100	1	,014	1,310	1,057	1,624
<i>Antal tidligere domme, 0</i>			87,426	3	,000			
Antal tidligere domme, 1	,457	,286	2,554	1	,110	1,580	,902	2,768
Antal tidligere domme, 2-4	,716	,251	8,145	1	,004	2,046	1,251	3,346
Antal tidligere domme, 5+	1,590	,250	40,393	1	,000	4,904	3,003	8,009
<i>Sanktionstype, fængselsstraf</i>						1		
Sanktionstype, samfundstjeneste	-,256	,089	8,208	1	,004	,774	,649	,922

# Datter av "tyskertøsen" – det seksualiserte blikket.

Ericsson, Kjersti

## *Krig og seksualitet*<sup>5</sup>

"Tyskerunger" ble de kalt, barn av norske kvinner og tyske soldater under andre verdenskrig. Det å ha en representant for den forhatte fienden til far, gjorde disse barna utsatt. Men de var ikke bare "tyskerunger". De var også "tyskertøsunger". "Tyskertøser" var det gjengse navnet på kvinner som hadde hatt forhold til en tysker i okkupasjonsåra.

Hvem var de såkalte "tyskertøsene" i folks øyne? For å forstå det, må vi gå inn i et forestillingsunivers om forholdet mellom krig og seksualitet, som lå der som underliggende, "selvfølgelige" sannheter bak det meste som ble sagt om, og gjort mot disse kvinnene.

Krig og seksualitet brukes gjerne som metaforer for hverandre. En mann kan være en "erobrer", som "bestormer" og "beseierer" kvinner, som på sin side "overgir seg". Men det ikke bare snakk om metaforer. Det nære forholdet mellom krig og seksualitet i språket har sitt dystre motstykke i virkeligheten. Erobreres voldtekt av kvinnene i en beseiret befolkning har i krig etter krig vært en smertefull realitet. Voldtektene rammer kvinner, men er også rettet mot menn. Gjennom slike voldtekter kan de "virile" seierherrene ydmyke de overvunne og frata dem mandigheten: De overvunne har ikke lenger makt til å hevde eiendomsretten over "sine" kvinner.

Den franske historikeren Fabrice Virgili (2000) tolker forbindelsen mellom krig og seksualitet som at kvinnens kropp blir gjort til et "territorium" som kan erobres. Det kan skje med vold. Men hva med en kvinne som frivillig har seksuelle forbindelser med fienden? Hvis kvinnekroppen blir sett som nasjonalt territorium, overgir hun dermed en del av dette territoriet til fienden, og begår slik forræderi. Dersom kvinnekroppen er nasjonalt territorium, tilhører den ikke kvinnen sjøl. Da er det kanskje logisk at straffen for denne typen forræderi tar form av en kroppslig identitetskrenkelse, nemlig hårklipping.

Andre har tolket forbindelsen mellom krig og seksualitet på en litt annen måte. Det gjelder for eksempel den danske historikeren Anette Warring og den islandske kvinneforskeren Inga Dora Bjørnsdóttir. Den første skriver om behandlingen av de danske "tyskerpigerne", den andre om de reaksjonene islandske kvinner som ble kjærestere med okkupasjonssoldater, ble møtt med. I Islands tilfelle var okkupasjonssoldatene ikke tyske, men amerikanske, uten at det ser ut til å ha spilt noen større rolle. Denne andre tolkningen er beslektet med Virgilis, men legger vekt på kvinnes betydning for nasjonens evne til å overleve, biologisk og kulturelt. Det er kvinnen som føder barn, og tradisjonelt er det hun

---

<sup>5</sup> Tidligere trykt i Finstad, Liv (red.) (2006) *Norsk kriminologi 50 år*. Institutt for kriminologi og rettssosiologi. Universitetet i Oslo. Bokserien 1/2006

som oppdrar dem. Hun lærer barna ”morsmålet” og de nasjonale verdier, og sikrer at nasjonens kulturelle identitet blir overført til en ny generasjon. Kanskje er det nettopp denne kvinneverollen som symboliseres når nasjonen framstilles som en kvinne – ”Mor Norge”. Den nasjonale identiteten er avhengig av at kvinnene følger et sammenvevd sett av nasjonale og seksuelle normer. Kvinners seksualitet og morsrolle er en nasjonal ressurs, som skal tjene fedrelandet. Når fienden vinner nasjonens kvinner over på sin side, er hele nasjonen fortapt.

Dette forestilingsuniverset innebar at kvinner med seksuelle forhold til okkupasjonssoldater var forrædere i samtidas øyne. Hvis kvinnens kropp er nasjonalt territorium, så hadde disse kvinnene frivillig overgitt dette territoriet til fienden. Hvis kvinnens seksualitet er en nasjonal ressurs, så hadde disse kvinnene latt denne ressursen tjene okkupanten, og på den måten satt nasjonens overlevelse på spill. De barna som ble født som resultat av forhold mellom norske kvinner og tyske soldater, ble selve symbolet på mødrenes ”forræderi”. Mødrenes evne til å føde og oppdra barn skulle vært brukt til å tjene den norske nasjonens fortsatte eksistens, biologisk og kulturelt. I stedet hadde de brukt denne evnen til å frambringe ”tyskerunger”.

### *Blikket på mødre og døtre*

I samarbeid med Eva Simonsen har jeg gjennomført livshistoriske intervjuer med et sjølselektert utvalg av barna til disse kvinnene, altså med ”tyskerungene”, eller krigsbarna, som er den offisielle betegnelsen (Ericsson og Simonsen 2005). Mange forteller om den livslange skammen og den betente tausheten som kunne bli resultatet når mødre ble sett, og kanskje så seg sjøl, som seksuelle forrædere mot den norske nasjonen. Livsløpet ble preget på mange slags vis av det som hadde skjedd under krigen. For eksempel kunne det få følger for mødrenes ekteskap.

De fleste av krigsbarnas mødre inngikk etterhvert ekteskap med norske menn. Det var sosial beskyttelse i ekteskapet. Krigsbarnas mødre brakte imidlertid historien sin med seg når de opptrådte på ekteskapsmarkedet. De var merket, av et barn født i dobbelt skam. Hva slags ekteskap, og hva slags beskyttelse kunne de håpe på? Noen av mødre fikk gode ekteskap, med menn som også ble gode stefedre for barna deres. Men mange mødre var mindre heldige. En kan tolke det slik at de måtte betale i ekteskapet for fortidas synder. Mange havnet i ekteskap med menn som hundset dem, utøvde vold, var drikkfeldige, kalte dem «tyskerhore» og liknende ting i fylla eller under uoverensstemmelser. Det er såpass mange ekteskap av denne typen i fortellingene til våre informanter at det er nærliggende å tolke det som et uttrykk for mødrenes reduserte verdi på kjønnsmarkedet. En kan også tenke seg hva døtrene deres lærte om kvinners, og ikke minst ”tyskertøysers” og ”tyskerungers” verdi av å vokse opp under slike forhold.

Krigsbarnas mødre var merket av fortidas skam, og dette kunne de få føle på forskjellige måter i seinere ekteskap med norske menn. Det finnes flere eksempler på at også *døtrene* deres, i sine ekteskap eller kjæresteforhold, opplevde at deres egen verdighet som kvinner ble krenket. Åsnes fortelling kan tjene som illustrasjon: Moren hennes inngikk ekteskap med en alkoholiker. Stefaren til Åsne kalte moren «tyskerhore» i fylla. Åsne sjøl har vært

utsatt for noe liknende fra en av sine samboere. Hun tolker sine egne dårlige forhold til menn som en slags arv fra moren: Åsne føler seg for mindreverdige til å være sammen med «skikkelige» mannfolk. Det er lettere med slike som drikker, sier hun, det er nesten som å forholde seg til barn. For Åsne ser det ut til å være slik at mannens drikkfeldighet balanserer mot hennes eget »mindreverd» – de er begge merket på hver sin måte og står slik på like fot. Åsne er ikke det eneste krigsbarnet som har opplevd å bli kalt «tyskerhore» eller liknende i ekteskapet. Ikke bare mødrene, men også krigsbarnjentene risikerte å bli sett, og delvis se seg sjøl, som en kvinne menn ikke kunne respektere, en som derfor måtte nøye seg med dårlige partnere.

At mødrene ble stemplet som «tøser», betydde også noe for blikket på barna. «Horunge» var et yndet skjellsord. For døtrene kunne morens rykte som «tyskertøs» få en særlig betydning. Flere av kvinnene vi har intervjuet, siterer ordtaket «som mora, så dattera» for å beskrive holdninger de møtte. De ble sett med et seksualisert blikk allerede fra de var små, og forventningen om «usedelig» oppførsel fra deres side lå i lufta. Disse forventningene kunne ta form av *rykter*, som i Unnis tilfelle: Det ble fortalt ville historier på bygda om hvordan Unni hadde hatt sex med soldater inni en fiskekasse. Forventningen kunne også vise seg i *formaning*, slik Nadja opplevde: Hun ble, sammen med ei annen jente med tysk far, innkalt til overlæreren på skolen og formant: Det må ikke gå med dere som det gikk med mødrene deres! Og forventningen kunne komme til uttrykk gjennom *institusjonsplasseringer*. Som tenåringer havnet for eksempel Åsne på »pikehjem» (spesialscole) en periode. Det er nokså uklart hva som var grunnen til at hun ble plassert. Åsne foreller at hun var «mye ute» på grunn av et dårlig forhold til stefaren, men det eneste «gale» hun gjorde var å røyke. Kanskje lå frykten for at hun skulle havne i «usedelighet» bak, en vanlig grunn til å institusjonalisere jenter på denne tida. Alle avvik fra de trange normene for sømmelig kvinnelighet kunne bli tolket som alvorlige faresignaler. Dersom mødrene også ble sett som avvikere på dette feltet, var det ekstra grunn til bekymring. Jenters atferd ble raskt gitt en seksualisert tolkning, uten at en gikk nærmere inn på *grunnene* til at de rømte hjemmefra eller var ute seint på kvelden.

Forventningen om at «tøsens» datter sjøl ville ende opp med en «lausunge» før eller siden, var merkbar. Dette fikk Henny, som var gravid da hun ble konfirmert, føle. Hun beskriver omgivelsenes holdning til henne slik: «Samme slags tøs som moren». Flere understreker hvor viktig det var for dem at omgivelsenes forventning *ikke* skulle bli oppfylt: Sissel hadde det i seg i ungdomstida at hun skulle være forsiktig med gutter, og med alkohol, sier hun. Dette var hun var veldig bevisst på: Det skulle ikke bli slik at «eplet ikke falt så langt fra stammen!»

På denne tida var graviditet fortsatt skjebne. Og alt som hadde med seksualitet å gjøre, var ladet med lummer skam. Men for krigsbarnjentene fikk dette en ekstra dimensjon. For dem ble graviditet skjebne i dobbel forstand: For det første ble valgmuligheter avskåret, som for andre jenter. For det andre ble de innhentet av en skjebne som ble sett som en forlengelse av morens: I Krigsbarnutvalgets innstilling snakkes det om «den lettferdige mors kromosomer» som den farligste arven krigsbarna var bærere av. Rundt om i by og bygd fantes det en folkelig utgave av forestillingen om «den lettferdige mors kromosomer»: «som mora, så dattera».

Det seksualiserte blikket på døtrene, formet av morens rykte som «tøs», gjorde dem utsatt.



Forventningen om at de ville vise seg å være «usedelige», og vurderingen av dem som bærere av en uverdigg kvinnelighet, ga seg utslag i holdninger. Ga de seg også utslag i handlinger, nærmere bestemt seksuelle overgrep? Julie mer enn antyder dette. Som mange andre trekker hun fram uttrykket «som mora, så dattera». Men hennes tema er ikke alle som gikk og ventet på at hun skulle få en «lausunge». Julie sier at hun måtte ha »øyne i ryggen» fra hun var ganske liten (4-5 år) for å prøve å avvære seksuelle overgrep fra voksne mannfolk i nærmiljøet. I dag ville disse mennene blitt tiltalt for seksuell trakassering, vold og blotting, mener hun. Sjøl om hun var liten, følte hun at dette var unormalt. Julie er vag om hva som hendte konkret, og hvor ofte. Men hun bruker ordtaket »som mora så dattera» for å beskrive den posisjonen hun sto i: ei lita jente som ble sett som tilgjengelig, et «naturlig» offer, siden moren hennes var den hun var.

Kriger varer lenge. De setter sine merker i kropp og sjel hos mennesker som var spedbarn og småbarn da andre verdenskrig var slutt. Det er makt i det seksualiserte blikket, som kunne ramme også døtrene til dem som ble stemplet som ”tyskertøser”, makt til å peke ut og frata verdighet. La meg avslutte med Petras eksempel: Petra er den som sterkest gir uttrykk for at hun er blitt sett som en »uverdig» kvinne. Hun har en følelse av at omgivelsene mener hun er en kvinne som ikke burde hatt barn. På forskjellig vis er hun blitt utsatt for press for å gi fra seg flere av barna sine. Hun antyder dessuten at hun har vært offer for seksuelle overgrep. I Petras tilfelle ser det ut til at det seksualiserte blikket også blir rettet mot døtrene hennes. Overlæreren til yngstedatteren omtalte datteren som «svært» utfordrende da hun var 10-11 år, og datteren fikk rykte som «en dårlig pike». Her er det som om »tøs»-stereotypien kaster skygge over kvinner i tre generasjoner.

### Referanser:

Björnsdóttir, Inga Dóra (1995) ”Uheldige kvinner i et heldig land.” I Dag Ellingsen, Anette Warring og Inga Dóra Björnsdóttir *Kvinner, krig og kjærlighet*. Oslo: Cappelen.

Ericsson, Kjersti og Eva Simonsen (2005) *Krigsbarn i fredstid*. Oslo: Universitetsforlaget.

Virgili, Fabrice (2000) *La France "virile". Des femmes tondues à la libération*. Paris: Payot.

Warring, Anette (1994) *Tyskerpiger under besættelse og retsopgør*. København: Gyldendal

# BARNAHUS –

Et samarbeidsprosjekt mellom  
barnevernet, rettsvesenet og  
statshospitalet

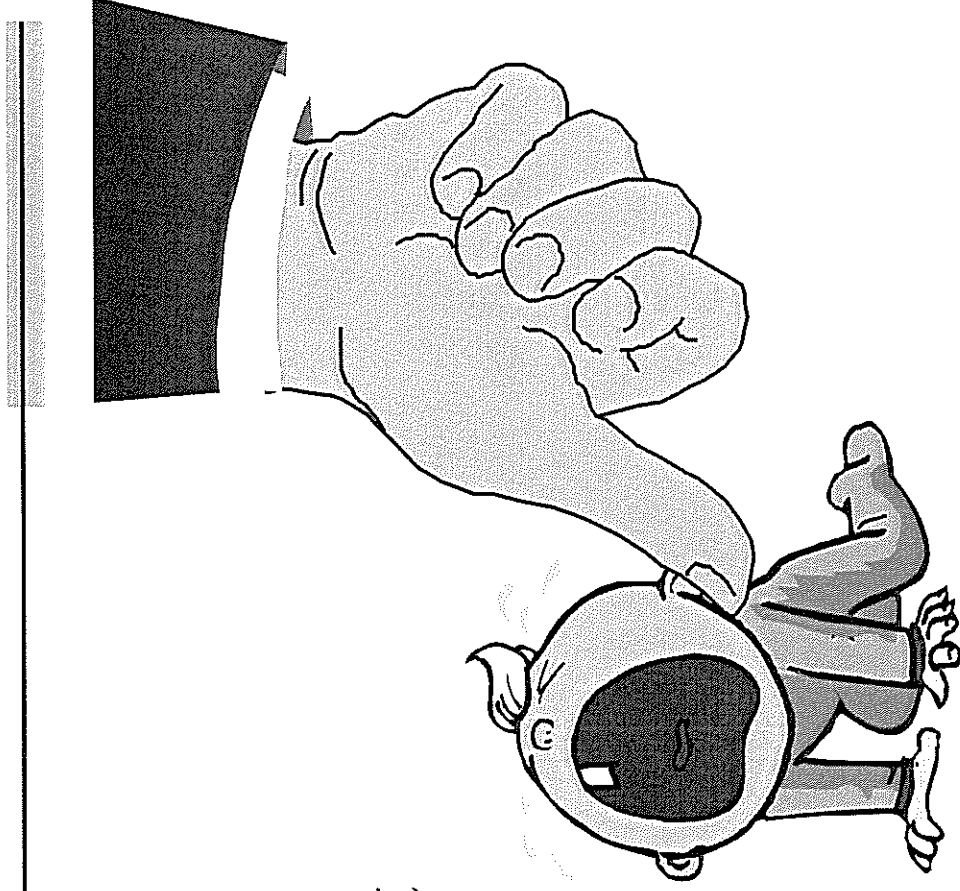
Vigdís Erlendsdóttir  
vigdis.erlendsdottir@barnahus.is  
barnahus.is

---

Hvorfor Barnahus  
Hva er Barnahus (modellen)?  
Hvilke erfaringer har man gjort

# För Barnahús

Barn som ble  
utsatt for seksuelt  
misbruk måtte  
gjennomgå en  
smertefull  
prosess...



Resultatene (forts.)...

---

- barnet måtte besøke mange institusjoner,

bl.a.

- sosialkontoret,
- politistasjonen,
- sykehuset og
- evt. privatpraktiserende  
psykolog/psykiater

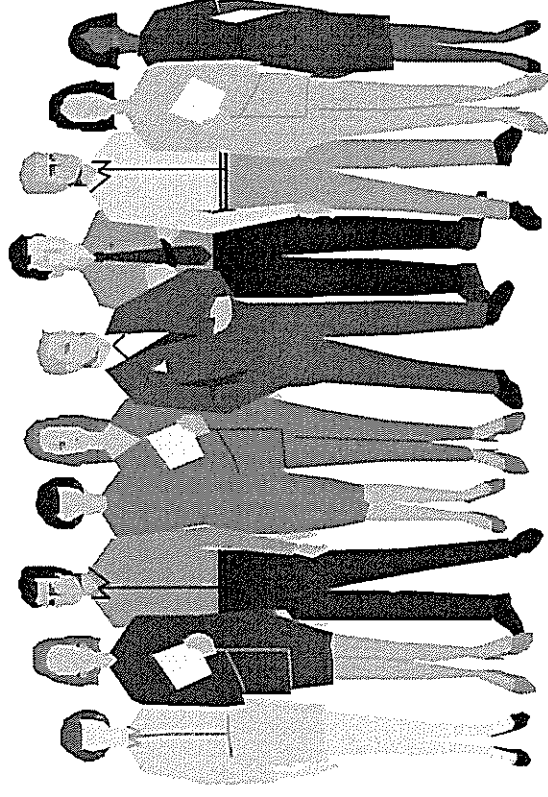
..og snakke med mange personer om

Sidan hændelsen(e)

EN TVERRETATLIG SAMARBEIDSGRUPPE BLE OPPRETTET  
FOR Å DRØFTE MULIGE LØSNINGER:

---

Statens  
sentralkontor for  
barnevern  
(Barnaværndarstofa)  
opprettet Barnahús



# BARNABHUS

ble åpnet i november 1998

# BARNAHUS

- » En amerikansk modell  
(Children's Assessment Centers)
- » Tverrfaglig/tverretattlig samarbeid mellom:
  - barnevernet
  - politiet
  - påtalemyndigheten
  - helsevesenet





# Målsetting for Barnahus:

---

- » å begrense skadevirkningene for barna som følge av barnevernsundersøkelse/politietterforskning
- » å sikre barna hjelp/behandling
- » å utvikle kunnskap/ekspertise på området
- » å ha til enhver tid landsomfattende oversikt over omfanget av problemet

I Barnahus blir følgende oppgaver løst...

---

- A “Dommerafhør” av barnet
- B Legeundersøkelse (barnelege og gynekolog)
- D Rådgivning for barnet og foreldrene
- F Psykologisk behandling for barnet hvis dette er påkrevd

## A. “DOMMERA VHØR” (rettsmøte)

---

Avhøret foregår i et lite rom (barn/interviewer).

**Avhøret blir tatt opp på video**

Barnet blir avhørt av en spesialist i “forensic interviewing”

Dommeren styrer avhøret fra et annet rom (internt tv-system og “bug”)



## A. DOMMERA VHØR (forts.)

---

- Barnet behøver kun å fortelle om hendelsen én gang
- Politiet og barnevernet benytter opplysningene som barnet gir i avhøret
- Legene har tilgang til opplysningene hvis barnet skal legeundersøkes
- Terapauten har tilgang til opplysningene hvis barnet skal ha rådgivning/terapi

## B. LEGEUNDERSØKELSE.

...blir foretatt hvis

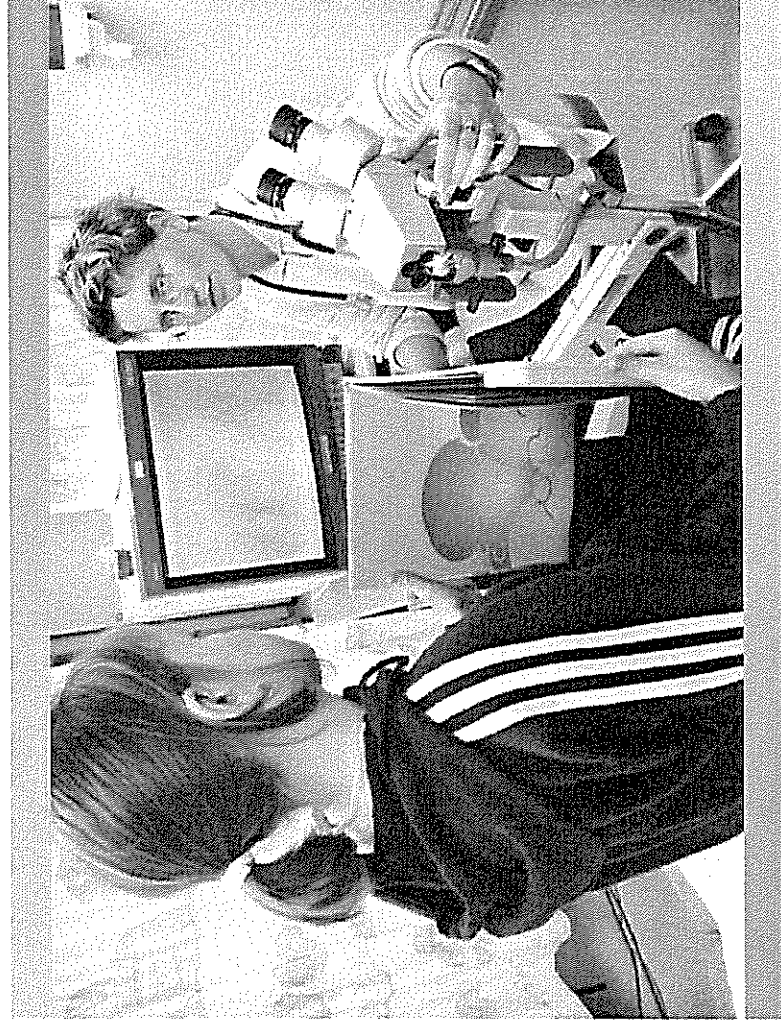
⇒ politiet

⇒ barnevernet

⇒ barnet

⇒ eller barnets foreldre

...mener at dette er  
ønskelig.



## C. RÅDGIVNING FOR BARNET OG FORELDRENE

---

- Foreldrene og barnet har anledning til å snakke med bistandsadvokaten umiddelbart etter dommeravhøret
- Barnet og foreldrene møter terapeuten etter dommeravhøret; rådgivning og veiledning
- Planlegging av behandling (hvis behandling er påkrevd)

## D. Psykologisk behandling

---

- Terapauten ser dommeravhøret på video før terapien starter
  - opplysninger om hva barnet fortalte og hvordan
- Kognitiv adferdsterapi (opptil 14 timer)
- Foreldrene har tilgang til terapauten hvis det oppstår problemer
- Terapauten er ofte vitne i en evt. rettsak

# Hvilke problemer har oppstått?

---

- » Barnevernet og rettsvesenet;
  - oppgaver,
  - arbeidsmetoder
  - terminologi
  - forståelse...er forskjellig
- » mistenksomhet og “fordommer” måtte (og må fortsatt) bekjempes



Hvilke problemer har oppstått (forts.)?

Endringer i straffeprosessloven (1. mai 1999, seks mdr. etter at Barnahus åpnet):

» Dommer har nå ansvar for å avhøre barn som man mistenker er blitt utsatt for seksuelle overgrep

Hvilke problemer har oppstått (forts.)?

---

- Dommer kan tilkalle en særlig skikket person til å bistå ved avhøret
- Dommer bestemmer hvor avhøret finner sted (i Barnahus, i et avhørsrom eller evt. i rettsalen hvis barnet er fylt 14 år)

Hvilke problemer har oppstått?

---

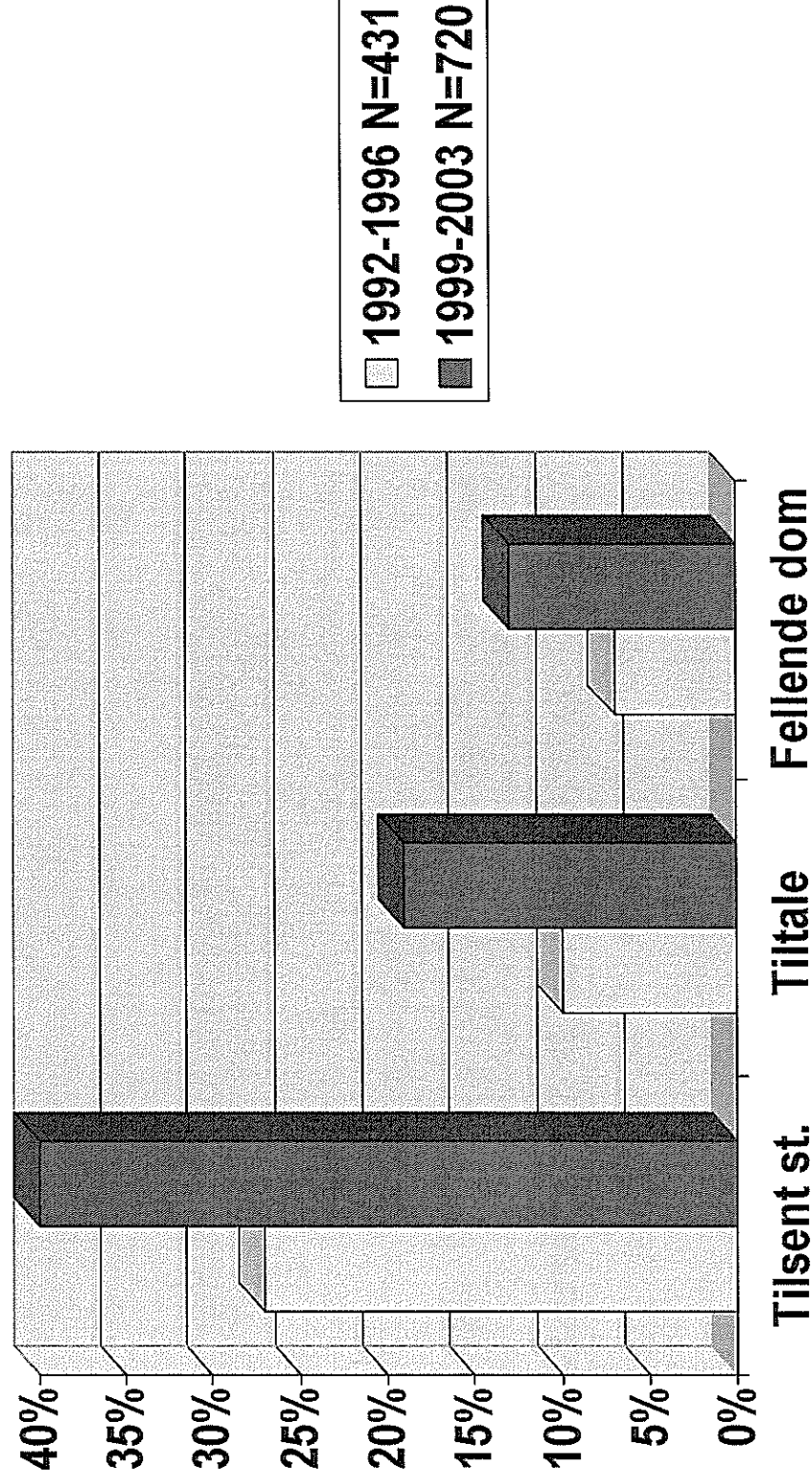
Motstand mot nye arbeidsmåter...

- ↗ De forskjellige systemene er tilbøyelig til å “glemme” å samarbeide
- ↗ “Alt var mye enklere før”
- ↗ “Slik har vi aldri gjort dette her hos oss”

## Tiltaler og dommer fra nov. 1998 t.o.m. 2005

	SAKER	HENLEGG- ELSER	TILTALER	FELLEDE DOMMER	FRIFINNELS ER
1999	40	19	20	17	3
2000	45	24	21	19	2
2001	69	33	37	24	11
2002	60	33	26	21	3
2003	75	40	33	n/a	n/a
2004	58	28	29	21	8
2005	35	15	18	5* <sup>(9?)</sup>	3

# Sakenes fremgang i rettsvesenet i perioden 1992-1996 og 1999-2003



# Før Barnahus...

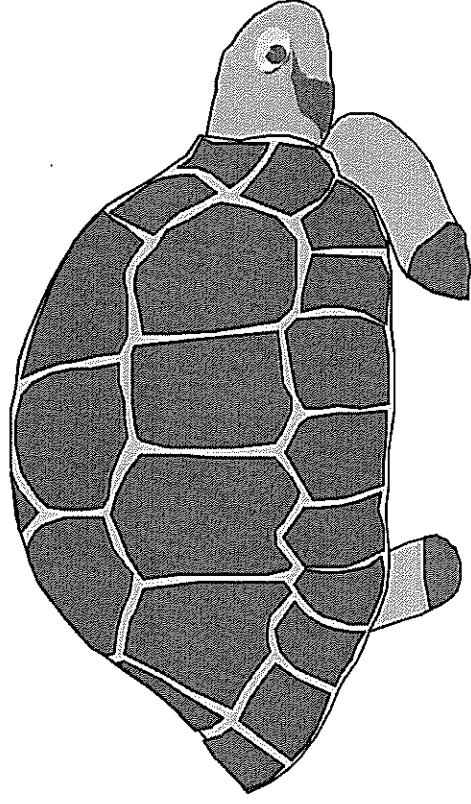
## Et lite effektivt system /

ingen helhetlig  
planlegging

» manglende samarbeid  
mellom forskjellige  
institusjoner/etater...

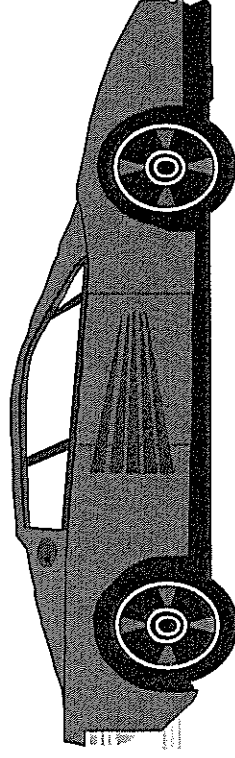
» medførte nødvendige  
påkjenninger for  
barnet...

» og dårlig oversikt over  
saken



# Barnahus har ført til...

- » redusert påkjenning for barnet og de pårørende
- » et mer effektivt system / helhetlig planlegging
- » samarbeid
- » bedre oversikt over sakene







# Danmark som kolonimagt – Grønlandske indsatte i Herstedvester

Frantzen, Evy og Nyborg Lauritsen, Annemette

## Indledning

I det danske fængsel "Anstalten ved Herstedvester" afsoner i øjeblikket 23 grønlandske mænd på ubestemt tid. Grønland har en befolkning på 57.000, det vil sige at de forvaringsanbragte i Herstedvester udgør 0,04 pct. af befolkningen. Hvis en tilsvarende andel af den danske befolkning var forvaringsanbragt vil det udgøre 2.200 personer.

For at forstå problematikken med grønlænderne i Herstedvester, må vi forstå den lov der har dømt dem – og det samfund, de er fjernet fra. I den forbindelse er det vigtigt at gøre sig klart hvilke udfordringer det moderne grønlandske samfund stiller til en mere end 50 år gammel kriminallov.

## Grønland som velfærdssamfund

Som det er tilfældet i opbygningen af den postkoloniale stat, har også Grønland ved hjemmestyrets indførelse "arvet" et overudviklet statsapparat og institutionelt system fra Danmark. Dermed er den hjemmestyrende stats opbygning og institutioner etableret af en fremmed magt – Danmark. Den samfundsstruktur og opbygning, der har fundet sted i det grønlandske samfund er etableret ud fra et velfærdsstatsligt ideal. Dermed er der sket en udvikling, som gør, at det grønlandske samfund vel i dag kan betragtes som et samfund med velfærdsstatslige funktioner "arvet" og inspireret af den skandinaviske model.

Allerede i 1960'erne mente man, at en vækst i sociale problemer ville være en naturlig følge af moderniseringsprocessen. I det nutidige Grønland ses en del væsentlige sociale problemer, som stor boligmangel, stigning i personfarlig kriminalitet, alkoholproblemer og omsorgssvigtede børn.

Dette har ført til marginalisering af enkelte grupper – og i dag er der tale om et polariseret samfund. På den måde har det grønlandske velfærdssamfund altså endnu ikke været i stand til at afhjælpe de sociale problemer som modernitetsprocessen har ført til.

Afkoloniseringsfasen er ikke endt og velfærdssamfundet er ikke fuldt udviklet, men det er ved at tage form med stærke træk fra den skandinaviske velfærdsmodel – tolket ud fra grønlandske præmisser, såvel kulturelle, demografiske og naturbaserede forhold.

I kraft af oprettelse af landsting og landsstyre er den grønlandske befolkning til en vis grad blevet sikret politisk magt, men Grønland har ikke opnået en national uafhængighed fra Danmark, derfor må det postkoloniale betragtes med et vist forbehold. Visse anliggender – heriblandt retsområdet – ligger i form af rigsfællesskab stadig under Danmark.

I december 2005 indgik det nye landsstyre en koalitionsaftale, hvor hovedoverskriften er "Et selvstyrende Grønland". Heri lægges blandt andet op til at Landsstyret har som mål, at Grønland overtager ansvaret for det grønlandske retsvæsen (kriminalforsorgen, politiet og domstolene).

## Den grønlandske kriminallov

Grønlands Kriminallov blev indført i 1954, og den er i tidens løb blevet kaldt for ”verdens bedste” og ”den mest moderne” lov af sin slags. Der opereres ikke med strafferammer - i stedet forsøger man at tage individuelle hensyn til lovovertræderes livsforløb inden foranstaltningen fastlægges.

Dermed danner det såkaldte gerningsmandsprincip grundlag for selve kriminalloven, hvor et element af behandling af den dømte er afgørende. Gerningsmandsprincippet er årsag til, at to personer, der har begået lignende forbrydelser kan idømmes forskellige foranstaltninger.

I forlængelse af gerningsmandsprincippet følger en praksis om, at gerningsmanden skal føres tilbage til at kunne fungere normalt, kriminalitetsfrit i samfundet. Hvor systemet altså bygger på et resocialiseringsprincip, der indbefatter, at gerningsmænd kun helt undtagelsesvis kan udelukkes fra det almindelige samfundsliv.

Der er nu gået 50 år siden loven trådte i kraft. I den periode har Grønland, som forudset gennemgået store moderniseringsprocesser, fra fangst samfund til et industrialiseret samfund på kort tid og på danske præmisser. Og som nævnt ses en del væsentlige sociale problemer, hvor en markant udvikling af den personfarlige kriminalitet er i blandt. Reformen af Kriminalloven er stort set udeblevet – mens kriminaliteten og samfundet er en ganske anden.

## Frihedsberøvende foranstaltninger

Som det ser ud i dag, har man i Grønland et kriminalretssystem, hvor der – ifølge loven – bliver lagt vægt på at have individet i centrum, resocialisere og undgå de skadelige virkninger, som indespærring kan føre til.

I dag tegner der sig dog en tendens til i større udstrækning at sidestille gerningsmandsprincippet med gerningsprincippet. Eller man kan foranlediges til at tro, at anklagemyndigheden i stigende grad følger en praksis, hvor gerningsprincippet har taget over – og dermed følger en fast strafudmåling.

I langt de fleste tilfælde fører grovere personfarlige forbrydelser, som drab, grov vold og seksualforbrydelser til en frihedsberøvende foranstaltning – hvilket i de fleste tilfælde vil sige anbringelse i en åben anstalt i Grønland.

Ved anstaltsanbringelse i Grønland, er det hensigten, at de dømte forbliver en del af samfundet. Det foregår ved, at de i hverdagen skal passe et fast arbejde i byen og vende tilbage til anstalten efter fyraften.

Anstaltskapaciteten i Grønland ligger på 103 pladser fordelt på fire anstalter. To mindre anstalter i Qaqortoq og Aasiaat, hver med plads til 10 domfældte. I Ilulissat findes en anstalt med plads til 19 domfældte og i hovedstaden Nuuk er den største anstalt placeret, med plads til 64 indsatte.

Som en tidligere anstaltsleder sagde, er ”anstalten det bedst besøgte hotel i byen”, hvilket vil sige at der konstant er fuldt belæg. Dertil kommer en støt stigende venteliste til afsoning i en grønlandsk anstalt.

I februar 2006 udsendte den danske justitsminister Lene Espersen en pressemeddelelse, hvori det hed: ”*Venterkøen til de danske fængsler er væk*”.

I den grønlandske kriminalforsorg – som også hører under det danske justitsministerium – er venterkøen derimod rekord-stor. 175 personer venter for tiden på at afsone en dom.

Omsat til danske befolkningstal ville dette svare til 16.500 ventere – eller næsten 4 gange

så mange, som stod på venteliste, da venteliste problemerne i Danmark var størst. Det betyder, at der må påregnes en ventetid på mellem 16-18 måneder mellem dom og påbegyndelse af afsoning. En meget stor del af venterne er dømt for vold eller sædelighedsforbrydelser.

Udover at dømme til anstaltsanbringelse i Grønland, kan der i særlige tilfælde dømmes udfra Kriminallovens § 102 stk. 3:

”Anses en person, på grund af psykisk abnormitet uegnet til anbringelse i anstalt i Grønland, eller giver en sådan anbringelse ikke tilstrækkelig sikkerhed, kan han dømmes til anbringelse på ubestemt tid i en psykiatrisk ledet anstalt under kriminalforsorgen i Danmark”.

Dette vil i praksis sige, det lukkede fængsel ”Anstalten ved Herstedvester”.

### **Grønlændene i Herstedvester**

I Anstalten ved Herstedvester afsoner 23 grønlandere dømt efter denne paragraf. I fængslet er der indrettet en grønlander-afdeling med plads til 12 indsatte. Det betyder, at halvdelen er udelukket fra soning i grønlander-afdelingen. Til afdelingen er der knyttet 2-3 grønlandsktalende ansatte, det øvrige personale er udelukkende dansktalende.

De personer, som sendes til afsoning i Danmark træder ind i et lille selvstændigt univers, der ligger fjernt fra det grønlandske samfund – og til dels også fra det danske. Et samfund, der hovedsagligt består af dansktalende. Et samfund, hvorfra de – ifølge den grønlandske kriminallov – skal forberedes til en genindtræden i det grønlandske samfund.

Størsteparten af de Herstedvester-dømte har meget lidt kendskab til Danmark, før de kommer til det danske fængsel. Mange taler ikke – eller taler og forstår dårligt dansk. Flere har fortalt, at deres første indtryk ved Herstedvester var muren, varmen, tremmer for vinduerne og en uendelig tomhed. Samtidig har den uvished der ligger i at få en tidsbestemt dom gjort det ekstra svært. De har ingen udsigt til, hvornår fremtiden begynder.

Omkring livet i den grønlandske afdeling har de generelt et ambivalent forhold til. Det giver tryghed at være del af et fællesskab, hvor de kan tale deres eget sprog. Samtidig er de alle så opfyldt af hjemve, at deres indbyrdes tolerancetærskel er meget lav, og dermed opstår der skænderier og konflikter.

I længden har de indsatte svært ved at bevare kontakten til familie og socialt netværk i Grønland. I Herstedvester har de mulighed for at følge samfundsudviklingen i Grønland gennem grønlandske aviser. Men på bare 5 år er der sket meget i Grønland, og de indsatte som har haft mulighed for at besøge Grønland fortæller, at de har svært ved at genkende den by og det land, de i sin tid forlod.

Det er endnu sværere for de som skal udsluses efter 15-20 år.

Tanken bag den grønlandske kriminallov var at undgå de skader som indespærring kan føre til. Men for grønlanderne i Herstedvester er konsekvensen en nedbrydning af deres identitet.

Med tiden i Herstedvester bliver de indsatte påvirket af de normer og den kultur, der gør sig gældende i det lukkede fængsel. Dertil kommer at dommens omfang har så skadelige

virksomheder på deres personlighed, at de selv betegner sig som ødelagte, mens behandlerne vurderer, at de er gjort identitetsløse. Årsagen til at de er havnet dér er ikke længere så nærværende – og de grønlandske indsatte oplever sig selv mere som ofre, end som det de jo også er – personer, der har gjort andre mennesker skade.

Når en person dømmes til anbringelse på ubestemt tid i Anstalten ved Herstedvester, bliver vedkommendes sag taget op i retten første gang efter 3 år og siden hen hvert andet år. Hensigten er at vurdere, hvorvidt en overførsel til en grønlandsk anstalt er forsvarlig. Og som status er i dag, er det trafikken *fra* Grønland til Danmark, der vejer tungest – hvor der de seneste år kun har været 1-2 overførsler fra Danmark til anstalt i Grønland.

Når en overførsel fra Herstedvester til en grønlandsk anstalt finder sted, er der – som det fremgår – i mange tilfælde tale om skadede mennesker, der efter en årrække sendes tilbage til Grønland. Dertil kommer, at deres sociale netværk nu findes i det lukkede fængsel i Danmark. Familie og venner i Grønland, bor måske i en anden del af landet, og de har ikke haft kontakt med dem i årevis.

Derudover er anstaltssystemet i Grønland indrettet på en anden måde end i Danmark, og det er vanskeligt at tage særlige hensyn til de som sendes tilbage hertil. Samtidig bliver de vurderet ud fra det som i sin tid sendte dem til Herstedvester, og ikke ud fra det som er sket med dem under opholdet der. Hvilket gør, at de oplever sig som stigmatiseret i det grønlandske samfund – og flere har endda bedt om at blive flyttet tilbage til Herstedvester.

## Politiske tiltag

Efter hjemmestyret blev indført i 1979 er langt de fleste sagsområder hjemtaget til Grønland – dog ikke retsområdet, som stadig er dansk. Det betyder, at det grønlandske retsvæsen bliver reguleret af dansk lovgivning. Men grønlandske politikere, Landsting og Landsstyre har mulighed for at søge indflydelse på dette område. I løbet af 2003 har de grønlandske folketingsmedlemmer, Lars Emil Johansen og Kuupik Kleist begyndt at vise interesse for specielt forholdene for grønlænderne i Herstedvester. Således fremlagde de i starten af 2004 med Den Nordatlantiske Folketingsgruppe et lovforslag i Folketinget, hvor de ønskede at ophæve tidsbestemte foranstaltninger til Herstedvester. Lovforslaget blev ikke vedtaget, men opmærksomheden blev igen rettet mod grønlænderne i Herstedvester. Det har medført enkelte forbedringer i afsoningen, og bl.a. på foranledning af de grønlandske politikere, blev der iværksat et forsøg med misbrugsafvænnings efter AA-metoden i Herstedvester.

I 1994 nedsatte det danske justitsministerium og Grønlands Hjemmestyre ”Den grønlandske Retsvæsenkommission”. Kommissionen havde til opgave i løbet af 3-4 år at gennemgå alle dele af det grønlandske retsvæsen. En af de primære opgaver var at komme med forslag til løsning på problematikken om de dømte, der sendes til Herstedvester.

10 år efter nedsættelsen af kommissionen, i august 2004 afgav Retsvæsenkommissionen sin betænkning. Blandt Kommissionens anbefalinger på foranstaltningsområdet, foreslås det: At der indrettes en lukket forvaringsafdeling i Anstalten i Nuuk til farlige kriminelle, der hidtil har været anbragt i Anstalten ved Herstedvester.

Derudover anbefaler kommissionen, at dømte, der har begået alvorlig personfarlig kriminalitet, i den første periode af deres afsoning ikke skal kunne forlade anstalten. Der etableres derfor halvlukkede afdelinger med beskæftigelses- og fritidstilbud i alle åbne anstalter.

Og endelig foreslås det, at der opføres en åben anstalt i Tasiilaq på Østkysten.

Dette løsningsforslag er fremsat uden at Kommissionen har set på resultaterne af den nuværende ordning med de forvaringsdømte i Herstedvester. Vi ved altså ikke svaret på nogle enkle spørgsmål, som hvor mange har i årenes løb været sendt til Herstedvester – hvor lang tid har de afsonet – hvor mange er sendt, hvor mange gange tilbage til Grønland. Hvor mange lever i dag et liv i frihed, hvorledes går det med dem, som har klaret det – og hvorfor har de klaret livet i frihed? Kommissionens anbefalinger er altså ikke baseret på viden.

Som sagt er det *Retsvæsenkommissionens anbefalinger*. Men i dag – 12 år efter Kommissionens nedsættelse, er endnu intet vedtaget. Den 23.maj i år, skal Det grønlandske Landsting 2.behandle Grønlands Hjemmestyres udtalelse til betænkningen. Herefter kan de endelige forhandlinger mellem Grønlands Hjemmestyre og det danske folketing om implementering af Retsvæsenkommissionens anbefalinger starte.

Grønland må selv tage ansvaret for alle sine indbyggere – men i forhold til de forvaringsdømte, har Danmark et stort ansvar for det, som foregår. Og det ansvar må Danmark tage.

### **Referenslista:**

Betænkning 1442/2004, *Betænkning om det grønlandske retsvæsen*, Den grønlandske Retsvæsenkommission

Bryld, Tine (1994), *Abel*, Gyldendal

Bryld Tine (1992), *De nederste i Herstedvester*, Gyldendal

Dahl, Jens (1986), *Arktisk selvstyre*, Akademisk forlag.

From, Anders (1975), *Sociale problemer i Grønland*, Socialforskningsinstituttet, København.

Goldschmidt, Verner (1981), *Fra uskrevet til skrevet kriminalret i Grønland*, Retfærd i Grønland nr. 16

Larsen, Finn Breinholt (1991), *Fra traditionel til moderne ret – nogle hovedtræk i den grønlandske retsudvikling*, Tidsskrift for Grønlands Retsvæsen, hæfte 3-4.

Lauritsen, Annemette Nyborg (2003), *Et socialt eksperiment – empirisk analyse af den grønlandske kriminallovs virkninger i det nutidige Grønland*, Specialeafhandling indgivet ved Roskilde Universitetscenter.

Thorslund, Jørgen (1992), *Ungdmssevmord og moderniseringsproblemer blandt inuit i Grønland*, SOCPOL.

Thuesen, Søren (1988), *Fremad, opad; Kampen for en moderne grønlandsk identitet*, Rhodos.

Virksomhedsberetning for politiet i Grønland (2004)

# Dödligt ungdomsvåld i Sverige – utveckling och brottsrubriceringar åren 1981-2004

**Granath, Sven**

Dödliga våldsbrott bland ungdomar får vanligen stor uppmärksamhet. Att uppsåtligt döda en annan människa är det grövsta brott som finns enligt vår rättsuppfattning. När brottet dessutom har begåtts av en ung person blir obehaget och frågetecknen än större.

De dödliga våldsbrotten bland ungdomar har också en särskild relevans för forskningen och debatten om ungdomsvåld. Mörkertalet är med all rimlighet litet och definitionerna av vad som är ett fullbordat dödligt våldsbrott är relativt stabila. Detta gör att utvecklingen av det dödliga ungdomsvåldet ofta antas kunna spegla utvecklingen av det grövre ungdomsvåldet och av den grövre ungdomskriminaliteten i allmänhet. Denna koppling görs för i övrigt när det gäller våld i alla åldrar. Von Hofer (1985) visar exempelvis att antalet registrerade mord och dråp över längre tid samvarierar med nivåerna av antalet personer lagförda för misshandel. Detta ser von Hofer som ett stöd för att nivåerna av lagförd misshandel och registrerat dödligt våld samvarierar med de faktiska nivåerna av våld i samhället över längre tid.

Hur ser då utvecklingen av det kända dödliga ungdomsvåldet ut? En tidigare studie av antalet fullbordade dödliga våldsbrott begångna av 15-17-åringar visade på en jämn, låg och till och med något sjunkande nivå under 1990-talet (Rying & Lindström, 2002). Samma genomgång visade emellertid att det under perioden fanns en ökning av antalet fall som rubriceras som mord eller dråp, samtidigt med en minskning av antalet fall rubricerade som misshandel eller grov misshandel med vållande till annans död.

Denna förskjutning i brottsrubriceringar kan ha två olika typer av förklaringar. För det första kan det handla om en hos rättsväsendet allt mer sträng syn på uppsåtet och ansvaret vid grova våldshandlingar, vilket innebär att fall som tidigare rubricerades som vållande numera rubriceras som mord eller dråp. En sådan utveckling ligger i linje med hur påföljdssystemet allmänt förändrats de senaste decennierna. Såväl när det gäller ungdomar som vuxna har straffvärdesprincipen betonats alltmer (Granath, 2002; Tham 1995) och påföljderna för i synnerhet våldsbrott har blivit alltmer ingripande.

För det andra kan de våldsbrott som lett till att något avlidit generellt sett faktiskt ha blivit grövre. Att det samtidigt inte blivit fler som avlidit kan ha sin förklaring i att akutsjukvården och omhändertagandet av personer utsatta för grova våldsbrott över tid förbättrats. Det finns exempel på såväl svensk (Eriksson & Thiblin 2002) som anglosaxisk (Harris m. fl., 2002) forskning om våldsskador där sådana slutsatser dras.

I detta PM redovisas en genomgång av samtliga domar år 1981-2004 där personer i åldrarna 15-17 år funnits skyldiga till dödligt våld. Syftet med detta är dels att kartlägga utvecklingen av denna brottskategori över 1980-, 1990- och 2000-talet, dels att närmare undersöka varför strukturen i brottsrubriceringarna förändrats. Materialet och analyserna är

hämtade från en pågående undersökning på Brottsförebyggande rådet (Brå) i Stockholm. I materialet ingår samtliga domar där någon person vid tiden för brottet varit i åldern 15-17 år och lagförts för mord, dråp, misshandel eller grov misshandel med vållande till annans död eller för mordförsök. Samtliga fall har följts till högsta instans i ärendet och det är den högsta instansens utslag som gäller vid kategoriseringen av fallen.

## **Övergripande utveckling**

De totalt 96 lagföringarna i materialet som avser *fullbordat* dödligt våld fördelar sig tämligen jämnt över den studerade tidsperioden. De 62 lagföringar som avser *försöksbrott* hänför sig däremot till övervägande del till den de senare delarna av undersökningsperioden (från mitten av 1990-talet och framåt). På den övergripande nivån kan utvecklingen av det dödliga ungdomsvåldet i Sverige åren 1981-2004 sammanfattas i tre punkter:

- Antalet fullbordade fall är påfallande jämnt över tid (drygt 4 unga döms varje år för deltagande i fullbordat dödligt våld; omkring 3 personer dödas varje år)
- Lagföringar avseende mord eller dråp ökar, medan lagföringar avseende misshandel med vållande eller medhjälp till mord eller dråp minskar (främst från mitten av 1990-talet).
- Kraftig ökning av antalet mord- eller dråpförsök

Att antalet ungdomar lagförda för försök till dödligt våld ökar samtidigt som vållandelagföringarna minskar är logiskt. Om de rättsliga instanserna ser mer strängt på våld som lett till någons död (och därför allt oftare bedömer att den unge gärningsmannen måste ha haft åtminstone ett eventuellt uppsåt att döda) borde de också se mer strängt på uppsåtet vid grövre våld där offret inte avlidit. Detta i sin tur innebär då en överflyttning från kategorin grov misshandel till mordförsök. Samtidigt är ökningen av mordförsöken logisk även utifrån hypotesen om att fler överlever grovt våld. De tidigare fullbordade fallen (varav många kanske rubricerades som just vållande) bör då hamna just i kategorin mord- eller dråpförsök.

Att bara studera utvecklingen av det dödliga ungdomsvåldet utifrån antal fall och antal lagförda ungdomar säger dock i sig inte någonting om varför brottsrubrikerna förändrats eller om vilka implikationer denna utveckling har för den allmänna våldsutvecklingen bland ungdomar. Istället måste utvecklingen studeras utifrån relevanta faktorer i själva brotten, exempelvis typen av våld och brottets motiv.

## **Typ av våld**

Hur ser då typen av våld i ärendena ut över tid? Finns det exempelvis någon tydlig förändring mot mer farliga, grövre våldsmetoder, som i sin tur skulle kunna förklara varför brottsrubriceringarna förskjutits? Eller är det å andra sidan så att brottsrubriceringarna förskjuts inom samma kategorier av våldsmetoder, varför de förändrade



brottsrubriceringarna kanske främst beror på alltmer stränga uppsåtsbedömningar hos tings- och överrätterna.

En genomgång av de fullbordade fallen utifrån den typ av dödande våld som förekommer i ärendena ger en utveckling som kan sammanfattas i följande fyra punkter:

- Kniv är genomgående under hela undersökningsperioden den vanligaste våldsmetoden, men tillhyggeväld<sup>6</sup> och skjutvapen ökar över tid
- Handkraftsvåld (slag, sparkar, strypning) minskar över tid
- Inga fullbordade brott begångna med kniv rubriceras som vållande efter år 1995
- Allt färre av tillhyggefallen rubriceras som vållande

Att *inga* fullbordade brott med knivvåld rubriceras som vållande efter år 1995 antyder att det faktiskt skett en förändring i praxis vid uppsåtsbedömningarna vid knivvåld. En närmare granskning av materialet visar också att det bland de dråp och mord med kniv som finns efter år 1995 finns ett antal händelser som, till omfattning, typ av våld och inramning, liknar de fall av vållande med kniv som förekommer innan år 1995. Det handlar om enstaka knivhugg eller stick mot buk eller bröst i hastigt uppkomna situationer, ofta med flera ungdomar eller unga vuxna inblandade på bägge sidor om offer och gärningsman. Att ingen dömts för vållande vid dödligt knivvåld efter år 1995 tycks alltså inte komma sig av att det inte förekommit några mer fall av den typ som innan år 1995 innebar rubriken vållande, eller att alla som utsatts för denna typ av knivvåld efter år 1995 har överlevt.

När det gäller förändringarna inom kategorierna tillhyggeväld och misshandelsvåld är det svårare att dra några slutsatser. Dessa brott är färre och det sker heller inte någon total utmönstring av vållandefallen. För tillhyggebrottens del finns dock några mordrubricerade fall under senare år som till inramning och omfattning av våld liknar de fall som under 1980- och tidigt 1990-tal rubricerats som vållande. För de rena misshandelsfallens del kan däremot inte några sådana "parallellfall" hittas. Misshandelsbrotten har istället minskat både under mord/dråp- och vållanderubriken. Troligen finns det därför en utveckling mot att fler offer för sådant våld överlever och/eller att ungdomar faktiskt minskat sin användning av denna våldsmetod.

Det är också relevant att studera våldsmetoderna vid mord- och dråpförsöken över tid. En sådan genomgång visar att det uteslutande är försöksbrott begångna med kniv som ökat när försöksbrotten totalt sett ökat de senaste 10-15 åren. Genomgången visar också att det med tiden blivit fler fall där knivvåldet är av en typ som tidigare inte klassificerats som mord- eller dråpförsök. Detta handlar om fall där knivhuggen eller sticken inte riktat sig mot buken eller vänster bröstkorgsregion, utan istället träffat hals, rygg eller överarmar. Samtidigt finns också en viss ökning av brott där knivvåldet är av den mest farliga karaktären, det vill säga innefattar hugg framifrån mot vänstra delen av överkroppen. Sammantaget implicerar alltså knivskadorna vid försöksbrotten att den juridiska definitionen av vad som är ett knivdråpförsök kommit att vidgas – samtidigt som det också kan finnas en faktisk ökning av grövre knivdåd begångna av ungdomar.

---

<sup>6</sup> Med detta avses våld andra redskap än kniv eller knivliknande föremål, vanligen trubbiga objekt såsom påkar, hammare eller plankor.

Sammanfattningsvis kan förskjutningen i brottsrubriceringar inte i huvudsak förklaras av att våldsmetoderna vid brotten förändrats, även om en svag förändring mot mer ”effektiva” våldsmetoder såsom skjutvapen gett ett visst bidrag. En stor del av förklaringen tycks istället ligga i en över tid förändrad syn på knivvåld hos de rättsliga instanserna. Detta har gjort att det ”flyttats över” fall från vållande till mord/dråp och från grov misshandel till mord- eller dråpförsök. Denna utveckling utesluter inte att det samtidigt också skett en utveckling mot en högre sannolikhet att överleva vid utsatthet för grövre ungdomsvåld. Detta kan exempelvis förklara en del av minskningen av fullbordade fall genom misshandelsvåld – som ju inte motsvaras av någon ökning av mordförsök genom misshandel.

## **Motiv**

Det finns så klart andra omständigheter än bara själva våldet som kan förändras över tid. Två sådana omständigheter som systematiskt kan ha förändrats och som därigenom kan ha påverkat brottsrubriceringarna är motiven och platserna för brotten. Om exempelvis andelen fullbordade brott som är rasistiskt motiverade eller utgör led i en planlagd brottslig verksamhet (t.ex. rån) ökat, skulle detta kunna förklara varför alltför fall rubriceras som mord. När det gäller platserna skulle en ökning av andelen brott som skett utomhus på offentliga platser kunna förklara att mordförsöken men inte de fullbordade brotten ökat. Detta utifrån Ryings (2000) resonemang om att risken för en dödlig utgång av en våldsattack är större om den sker inne i en bostad än utomhus eller på en tredje parts domän, där det kan finnas andra än gärningsmannen närvarande som har intresse av att ingripa eller tillkalla hjälp.

En genomgång av materialet för hela undersökningsperioden ger följande bild av motiven vid brotten:

- Expressiva motiv såsom uppfattade kränkningar, oförklarad ilska eller en uppbyggd aggression mot en viss person dominerar under hela undersökningsperioden. De kränkingsmotiverade fallen uppvisar dock en svag minskning över tid.
- Inga systematiska skillnader finns i rubricering (vållande eller mord/dråp) av brotten när de olika motivkategorierna jämförs med varandra. Tendensen mot allt färre vållanderubriceringar över tid gäller därför samtliga motivkategorier.
- Bland försöksbrotten är det främst de kränkingsmotiverade fallen som ökar över tid.

Det går således inte att förklara förskjutningen i brottsrubriceringar med att motiven till brotten systematiskt förändrats. Motiven tycks i sig ha ganska liten påverkan på hur brotten rubriceras. Den motivkategori där andelen mord- eller dråprubricerade lagföringar är som högst är den som kategoriseras som ”sinnesjukdom/ oförklarad ilska”. Detta handlar om brott där de unga gärningsmännen ofta bedömts som psykiskt sjuka vid brottstillfället. Ofta är våldet mycket omfattande (vanligen ett stort antal knivhugg), vilket föranlett att brottsrubriceringen blivit just mord.

Att de kränkingsmotiverade fallen minskat något bland de fullbordade brotten samtidigt som de ökat bland försöksbrotten kan hänga ihop. Dessa brott begås oftast utomhus och med andra personer än offer och gärningsman i närheten. Våldet är oftast inte av någon utdragen karaktär (inte sällan för att våldsattacken avbryts av något vittne). Om nu sannolikheten att överleva en grov våldsattack har ökat de senaste decennierna (på grund kanske av bl. a. mobiltelefoner och bättre akutsjukvård), är det därför rimligt att detta märks just på kategorin kränkingsmotiverade brott. Dessa fullbordas då allt mer sällan och hamnar istället under rubriken mord- eller dråpförsök.

Samtidigt är det dock viktigt att påpeka att en del av ökningen av kränkingsmotiverade försöksbrott med all rimlighet och utifrån föregående genomgångar också kan bero på att nivån för vad som betraktas som försök till dödligt våld sänkts. Det är inte orimligt att en sådan utvidgning av vad som juridiskt sett betecknas som dödligt våld märks tydligast just bland de kränkingsmotiverade brotten. Dessa brott sker ofta snabbt och i hastigt mod; rätten har oftast inga uppgifter om planering eller överläggning att stödja sig på vid bedömningen av uppsåtet. I stället är det just våldets karaktär som är det avgörande. Därför kan en förändring av synen på vad själva våldet säger om uppsåtet ha en större inverkan på denna motivkategori än på andra.

### **Gärningsmän och offer**

Inte heller när det gäller typen av gärningsmän eller offer sker det några större förändringar över tid. *Gärningsmännen* vid det dödliga ungdomsvåldet i Sverige kan grovt beskrivas enligt följande:

- Den övervägande majoriteten (95%) är pojkar, varav merparten (omkring två tredjedelar) har svensk bakgrund i så motto att de själva och minst en av deras föräldrar är födda i Sverige. Andelen som är födda utomlands har och/eller har båda föräldrarna födda utomlands har dock ökat över tid; från en femtedel åren 1981-88 till närmare hälften åren 1997-2004.
- Över hälften är tidigare lagförda för brott och en tredjedel är registrerade för just våldsbrott. Inga förändringar över tid sker härvidlag.
- Över hälften har tidigare varit föremål för insatser från socialtjänsten. Denna andel har också ökat något över tid; från en dryg tredjedel åren 1981-88 till två dryga tredjedelar åren 1997-2004.
- Majoriteten har, utifrån socialtjänstens yttranden, påfallande låga skolprestationer och/eller avbruten skolgång vid tiden för brotten.

Förskjutningarna i brottsrubriceringar kan inte förklaras av några systematiska förändringar i gruppen gärningsmän. Detta dels eftersom det inte sker några större förändringar i gruppen, dels eftersom det inte finns några systematiska skillnader i brottsrubriceringar utifrån de faktorer (invandrarbakgrund och kontakter med socialtjänst) där det skett förändringar.

*Offren* för det dödliga ungdomsvåldet kan övergripande beskrivas enligt följande:

- Närmare hälften är tonåringar eller unga vuxna. Ingen generell förändring i offrens ålder sker över tid.
- Fyra femtedelar är män. Kvinnliga offer är generellt sett äldre än manliga och i högre utsträckning bekanta med gärningsmannen (vanligen som förälder; mindre ofta som partner eller ex-partner).
- Närmare hälften av offren är tidigare obekanta med gärningsmannen. Ingen förändring över tid härvidlag, men fallen där parterna är tidigare bekanta rubriceras genomgående oftare som mord eller dråp. Dessa fall innehåller vanligen också ett grövre, mer omfattande våld.
- Svag ökning av andelen obekanta offer när det gäller försöksbrotten.

Inte heller förändringar kring offren kan förklara de förändrade brottsrubriceringarna. Hade exempelvis andelen riktigt unga eller riktigt gamla offer ökat skulle detta kunnat förklara en del av förskjutningen. Så är dock inte fallet.

### **Avslutande diskussion**

Resultaten av genomgångarna av domar för dödligt ungdomsvåld pekar tydligt i riktning mot att rättsväsendet kommit att se alltmer strängt i uppsåts- och ansvarsfrågorna när unga funnits skyldiga till dödliga våldsbrott. Fullbordade brott med knivhugg som våldsmetod har exempelvis helt upphört att rubriceras som grov misshandel med vållande till annans död efter år 1995, trots att det därefter finns ett antal fall som till omfattning av våld och till sin inramning liknar de fall som tidigare rubricerades på detta sätt. När det gäller så kallat trubbigt våld märks också en liknande förändring. De ärendena som under 2000-talet rubricerats som vållande innehåller i genomsnitt ett mindre omfattande våld än de, betydligt fler, som under 1980- och början av 1990-talet rubricerades som vållande.

Inga större förändringar sker däremot i själva omständigheterna kring brotten. Såväl under 1990-talet som under 2000-talet är knivhugg i vänster bröstkorgsregion den vanligaste våldsmetoden. En typisk upprinnelse, då som nu, är att en för kriminalitet och sociala problem tidigare känd yngling i samband med alkohol eller kamratumgänge plötsligt uppfattat sig kränkt – inte sällan av en tidigare obekant person. En förändring över tid är dock att andelen fullbordade fall med s.k. handkraftsvåld (slag, sparkar eller strypning) minskar.

En begränsad del av förskjutningen i brottsrubriceringar kan dock också bero på att fler faktiskt överlever grovt våld förövat av unga. Att det främst är de kränkingsmotiverade utomhusbrotten som ökar bland mordförsöken (och minskar bland de fullbordade) ger stöd för detta, eftersom dessa fall rimligen är just de som mest kan antas påverkas av snabbare och effektivare sjukvård. En annan omständighet som talar för att fler liv räddas, är att även mordförsöken som innefattar den farligaste typen av knivvåld har ökat något. Möjligen kan också det faktum att de fullbordade handkraftsfallen minskat kopplas till ett eventuellt snabbare och bättre omhändertagande av våldsoffer. Att dessa samtidigt inte

ökat bland försöksbrotten kan ha att göra med att det alltså är mycket svårt att rubricera dessa brott som mordförsök när offret överlevt.

Samtidigt är det knappast så att några ökade möjligheter att överleva grovt våld döljer en betydande ökning av livsfarligt våld bland unga. En genomgång av de fullbordade fallen från 1980- och början av 1990-talet antyder att det endast är en mycket begränsad andel av dessa offer som skulle kunna ha räddats med dagens informationsteknik och eventuellt bättre akutsjukvård. Detta eftersom merparten av fallen, då liksom nu, antingen innefattat ett mycket snabbt dödande våld, eller skett i sådant sammanhang att offren var döda innan någon annan än gärningsmannen träffat på dem eller sett vad som hänt. Vi vet heller inte om det tidigare faktiskt varit fler av de försöksbrott som innefattat det farligaste knivvåldet som rubricerats som grov misshandel.

Sammanfattningsvis antyder genomgången därför att antalet fullbordade fall av dödligt ungdomsvåld inte är en helt orimlig indikator på nivåerna av grövre ungdomsvåld vid olika tidpunkter. Viktigt då är att också innefatta vållandebrotten, eftersom dessa till stor del motsvarar brott som under senare år rubriceras som mord eller dråp. När det gäller just utomhusvåld mellan obekanta kan det dock vara viktigt att "hålla ett öga" även på utvecklingen av mordförsöken över längre tid. När det gäller denna kategori av dödligt våld, där ingivelsen ofta kommer spontant och andra personer kan bevittna händelsen, är det inte orimligt att en ökad förekomst av mobiltelefoner tillsammans med en snabbare akutsjukvård ökat offrens chanser att överleva.

Slutligen bör det också påpekas att jämförelserna inte kan göras över för korta tidsperioder (definitivt inte kortare än fyra-fem år) eftersom brottskategorin är mycket liten. En inte obetydlig del av fallen, omkring en fjärdedel, består också av dåd utförda av psykiskt sjuka ungdomar som inte i övrigt ägnar sig åt frekvent kriminalitet eller umgänge med andra våldsbenägna ungdomar. I vilken tidsperiod dessa gärningsmäns brott inträffar har därför inte något större samband med de allmänna nivåerna på ungdomsvåld och tonårskriminalitet.

## Referenslista:

Eriksson, A. & Thiblin, I. (2002). *Injuries inflicted on homicide victims. A longitudinal victimology study of lethal violence*. *Forensic Science International* 130 (2002), s. 140-160.

Granath, S. (2002). *Påföljdssystemet för unga lagöverträdare 1980-2000 – Förändrade reaktioner, förändrat samhälle eller förändrade brottslingar?* Licentiatuppsats. Kriminologiska institutionen; Stockholms Universitet.

Harris, A. R., m. fl. (2002). *Murder and Medicine. The Lethality of Criminal Assault 1960-1999*. *Homicide studies* vol. 6. nr. 2.

Rying, M. (2000). *Dödligt våld i Sverige 1990-1996. En deskriptiv studie*. Licentiatuppsats. Kriminologiska institutionen; Stockholms Universitet.

Tham, H. (1995). "Från behandling till straffvärde. Kriminalpolitik i en förändrad välfärdsstat." I Victor, D. (red), *Varning för straff. Om vådan av den nyttiga straffrätten*. Stockholm: Fritzes.

# Ballade i Reykjavik: Avisers fremstilling af vold

**Gunnlaugsson, Helgi**

Det kan ikke nægtes, at kriminalitet forårsager stor skade, både for enkeltpersoner og for samfundet. Følgerne af kriminalitet er dog meget større end den konkrete skade og viser sig også som frygt i samfundet som helhed, hvilket kan gå ud over menneskers levevilkår og generelle velbefindende. I denne sammenhæng har Williams og Dickinson (1993) delt ofrene i to grupper dels de personer, der er de direkte ofre for kriminaliteten, og dels de personer, der indirekte bliver ofre for kriminalitet pga. frygt for kriminalitet, uden dog selv at have konkret erfaring af at være offer. Undersøgelser har mange gange vist, at frygten for kriminalitet findes hos en meget større gruppe end den, der har været udsat for kriminalitet eller vil blive udsat for den senere i livet (Zedner, 2002).

## Frygt for vold og kriminalitet

Selv om frygten for kriminalitet ikke altid er realistisk, kan den ikke desto mindre føre til angst for ukendte mennesker og ukendte situationer og bevirke, at man er mindre tilbøjelig til at færdes på offentlige steder og kan derfor have indflydelse på vores samfundsfølelse. Ligeledes medfører frygten for kriminalitet, at vi anser det for nødvendigt at låse døre og vinduer, købe dyre overvågningssystemer og gå til selvforsvarskurser, og desuden at træffe forskellige offentlige foranstaltninger såsom øget gadebelysning på åbne pladser og montering af overvågningskameraer på gaderne.

Undersøgelse af frygt for kriminalitet er derfor af stor betydning, ikke alene for at kortlægge frygtens udbredelse men også for at kunne se, hvad der forårsager frygten og pege på mulige løsninger. Man har fremsat andre forklaringer på frygt for kriminalitet end direkte erfaring af kriminaliteten. Et miljø, der er præget af uorden og forsømmelighed kan øge beboernes frygt (Ross, 2001), ligesom hyppige samfundsændringer også kan forårsage øget ængstelse blandt beboere (Balvig, 1990). En meget stor faktor i frygten for kriminalitet ligger i massemediernes nyhedsbehandling. Nyhedsformidling om kriminalitet kan have indflydelse på frygt for kriminalitet (Rosenbaum og Heath, 1990), ikke mindst hvad angår beboernes indtryk af kriminalitetens omfang og alvorlighed i samfundet (se bl.a. Roberts og Stalans, 1997 og Surette, 1992). Undersøgelser har her vist, at selv om kriminalitet og voldsforbrydelser ikke øges, er flere og flere mennesker overbevist om, at kriminalitet og vold er et stadigt voksende problem (Maguire, 2002).

## Metoder og problemstilling

Her vil gives et indblik i en del af problemstillingen omkring frygt for kriminalitet og menneskers sikkerhedsfølelse i samfundet og da især hvad angår de indirekte ofre for kriminalitet. Der vil blive fokuseret på vold og specifikt på massemediernes behandling af vold i Reykjaviks midtby, ligesom jeg vil henvise til udviklingen i antallet af voldssager i Reykjavik og i Island som helhed og vise, at denne udvikling ikke står i forhold til massemediernes behandling af emnet. Ligeledes henvises til målinger af beboernes sikkerhedsfølelse i midtbyen og den påstand understøttes, at massemediernes dramatiske skildringer af voldstilfælde kan spille en stor rolle i at mindske beboernes sikkerhedsfølelse

i samfundet. Endelig vil der blive gjort et forsøg på at forklare, hvorfor massemediernes viser så stor en interesse for kriminelle sager og forsøger at beskrive situationen i dystre farver.

Reykjaviks midtby består af et ret lille og afgrænset område, og her findes langt de fleste af hovedstadsområdet værtshuse og restauranter. Hovedstadsområdet rummer i øvrigt ca. to tredjedele af hele landets befolkning. Midtbyen udgør således Islands største fornøjelseskvarter, og hertil strømmer et stort antal fortrinsvis yngre mennesker fredag og lørdag aften og fylder de kendteste steder. Det er ikke usædvanligt at der opstår trængsel ved de mest populære etableringer, og det sker at der udspiller sig tumultagtige scener. Massemediernes overvåger dette område meget intenst og beskrivelser af natlige hændelser er ofte meget dramatiske. Mediernes rapportering synes dog at forekomme i bølger. I visse perioder er midtbyen i massemediernes fokus mens der i længere tid ikke rapporteres om nogen voldshandling i området. Spørgsmålet, der vågner, er hvorvidt massemediernes nyhedsvalg har nogen indflydelse på menneskers sikkerhedsfølelse og færden i midtbyen. Et eksempel på indflydelse af denne type ses i en undersøgelse fra 2001, der viser at massemediernes negative behandling af Reykjaviks midtby havde en midlertidig indflydelse på beboernes sikkerhedsfølelse i midtbyen og samtidigt forårsagede, at færre mennesker færdedes i området. Antallet af politisager i den pågældende periode ændredes dog ikke (Gunnlaugsson og Þórisdóttir, 2003).

### **Forbryderbander går løs i Reykjavik: Et dagblads nyhedsformidling**

I marts og april 2006 satte et af de mest læste og respekterede dagblade i Island, *Morgunblaðið* (Mbl.), stor fokus på vold, og da især i hovedstaden Reykjavik. Beskeden var klar. Forbrydelser, især voldsforbrydelser, er ved at komme ud af kontrol, retssystemets reaktionsevne og retshåndhævelse fungerer ikke, og byens borgere er i stor fare hver eneste dag, hvilket fremgår af følgende ledercitater fra bladet.

”Voldsforbrydelser i mange forskellige kategorier bliver mere og mere almindelige... forbryderbander går løs... vi kan ikke længere behandle disse voldsforbrydere med fløjlschandsker... Folk kan ikke længere vide sig sikre i sine egne hjem, og den almene borger må nu købe sikkerhedsvirksomhedernes service i dyre domme... Det er på tide at vi får en debat i gang om den almene borgers sikkerhed over for forbryderbander, der stjæler alt rub og stub, ødelægger beboernes ejendele og sætter disses liv i fare (Mbl, 11. marts 2006: 38).

Som en af følgerne blev lederne af de politiske partier, der stiller op til kommunalvalget i Reykjavik i 2006, spurgt hvordan de ville reagere over for denne kriminalitetsbølge. Det fremgik af bladet, at alle lederne ville øge retshåndhævelse i byens kvarterer og ligeledes øge antallet af betjente. De fleste af de politiske ledere ville heller ikke udelukke hårdere straffe for volds- og narkotikaforbrydelser (Mbl., 13. marts 2006: 10). Ingen af de politiske ledere drog tilsyneladende bladet dystre billede af tilstandene i tvivl. Bladet fortsatte derefter med dramatiske beskrivelser af tilstandene i Reykjavik:

”Byens beboere kan ikke vide sig sikre, hverken hvad angår liv og lemmer eller ejendele med alle de forbryderbander, der går løs i byen.” (Mbl., 17. marts 2006: 34).

”Man skulle tro pøbelen havde taget magten i samfundet. Næsten hver weekend berettes der om knivstikkerier og overfald, og ofrene ender på sygehuset. Disse tilstande er uacceptable, og vi må tage aktion. Det islandske samfund er ikke det vilde vesten. Byens borgere må føle, at de er beskyttede mod voldsforbrydere, og voldsforbryderne skal



forstå, at der vil blive skredet hårdt ind over for deres voldshandlinger.” Mbl., 29. marts 2006: 28).

”Voldsforbrydere går løs, ikke mindst på hovedstadsområdet... mennesker forvandles til vilde dyr... hvorvidt politiet er i stand til at hamle om med denne nye voldsbølge, har det fået tilstrækkelig træning?” (Mbl., 5. april 2006: 24). Overfald nu grovere end hidtil og flere er bevæbnede (Mbl. 5. april, 2006: 1) nødvendigt at øge antallet af politibetjente på hovedstadsområdet... Politikøretøjers regelmæssige runder i bygrænseområderne om aftenen og natten har utvivlsomt en forebyggende virkning. Det er nødvendigt at sikre borgernes sikkerhed og skabe tryghedsfølelse blandt byens beboere. Denne tryghedsfølelse findes desværre ikke hos befolkningen i dag (Mbl. 7. april 2006: 30).

### Politiets oplysninger, opinions- og offerundersøgelser

Ovennævnte beskrivelser er ikke betryggende, og tilstandene er meget usikre, hvis man skal tro avisen. Men hvordan har udviklingen i voldssager været i Island gennem de seneste år ifølge politiets sagsregister? Hvordan har udviklingen været i Reykjaviks midtby, der gang på gang nævnes i forbindelse med vold i samfundet? Er det hele ved at gå i hundene? Ser vi på udviklingen i antallet af overfald i midtbyen, viser det sig, at der er sket et stort fald i antallet af sager fra 2000, og dette fald er både systematisk og konstant. Det samme gælder antallet af voldssager i landet som helhed: antallet af sager falder overalt, men dog ikke så dramatisk som i Reykjaviks midtby.

**Tabel 1**

Antal tilfælde af vold i Reykjaviks midtby og i Island<sup>7</sup>

	2000	2001	2002	2003	2004	2005
Antal vold i midtbyen	429	380	368	337	265	x
Antal vold i Island	1480	1427	1301	1283	1173	1118

I en offerundersøgelse, der blev udført i 2005, sagde 16% af Islands befolkning over 16 år, at de havde været udsat for vold eller havde været truet med vold inden for de sidste fem år før undersøgelsen, deraf knap 7% i 2004 (Þórisdóttir, Gunnlaugsson og Magnúsdóttir, 2005). Flere end halvdelen sagde, at de kun var blevet truet med vold, og de fleste kun én gang. Det er interessant, at størstedelen af de mennesker, der efter eget udsagn havde været voldsofre, kendte voldspersonen. Endvidere viste det sig, at der ikke var nogen betydelig forskel efter bopæl; beboere uden for Reykjavik var blevet udsat for vold i lige så høj grad som beboere i hovedstadsområdet.

Undersøgelser har gentagne gange vist, at sikkerhedsfølelse hos beboere i Island er meget stor og at den ikke har ændret sig nævneværdigt i de senere år. Over 90% af Islands befolkning anså det f. eks. for sikkert at spadsere om aftenen i deres eget kvarter i 2005 (Þórisdóttir, Gunnlaugsson og Magnúsdóttir, 2005). Ser man på Reykjaviks midtby, ændrer

<sup>7</sup> Politiets oplysninger: Herunder vold (artikel 217) samt mindre (218.1) og mere (218.2) legemsskader.

billedet sig betydeligt. Cirka to tredjedele af Islands befolkning sagde, at de anså det for meget usikkert at spadsere alene en weekend-aften i midtbyen, heraf over 80% af de kvindelige og ca. 44% af de mandlige deltagere i undersøgelsen. Her er det også interessant, at beboere fra områder uden for hovedstadsområdet frygter midtbyen mere end hovedstadsområdet egne beboere gør – og at de mennesker, der bor nærmest midtbyen, føler sig sikrere end mennesker, der bor længere borte.

Hvor får indbyggerne oplysninger om kriminalitet i samfundet fra? Resultater fra undersøgelser i 2005 (Þórisdóttir, Gunnlaugsson og Magnúsdóttir, 2005) viser, at mere end 90% af Islands indbyggere efter eget udsagn generelt får oplysninger om kriminalitet fra massemediernes nyhedsprogrammer (68%) og fra disses generelle debat (23%). Kun en meget lille procentdel får oplysningerne fra deres nærmiljø eller gør sig bekendt med grundoplysninger om kriminalitet i samfundet. Massemediernes rolle er derfor uhyre stor når det gælder indbyggernes indtryk af kriminalitet i samfundet, og de bærer derfor et stort ansvar.

## Diskussion

I Island er indbyggernes bekymring over kriminalitet vokset betydeligt i de seneste år, samtidigt med at størstedelen vil se hårdere straffe (Gunnlaugsson, 2004). Massemediernes beskæftiger sig generelt meget med kriminalitet, og ofte ses meget iøjnefaldende overskrifter og nyheder om kriminalitet. Hvorfor fokuserer massemedier så stærkt på kriminalitet og da især på vold? Kriminalitet har et stærkt element af spænding: man ser på den ene side de onde og på den anden side ofrene, det er let at tegne klare linjer og vække medlidenhed og fordømmelse. Massemediernes fortæller generelt udførligt om hvert enkelt tilfælde af kriminalitet og vækker herved både uhyggefølelse og forargelse, hvorfor sådanne beretninger er ideelle nyheder. Selv om det er naturligt, at denne slags sager er i massemediernes søgelys, kan man næppe bruge dem som fællesnævner for samfundet i helhed og om dets generelle udvikling, men netop dette gør massemediernes sig af og til skyldige i, og i dette tilfælde *Morgunblaðið*.

Hvorfor synes det at være massemediernes mål at beskrive tilstandene så dystert og påstå, at tilstandene aldrig har været værre end netop nu? Er forklaringen udelukkende den, at nyhedsformidling af denne slags vækker mere opsigt og sælger bedre end positive nyheder? Måske, men ikke nødvendigvis i hvert tilfælde. Her kan nemlig også et andet fænomen være på færde, nemlig at redaktørerne har påtaget sig den rolle, som Howard Becker (1963) kaldte *Moralske Entreprenører*. Redaktørerne ser et uønsket element i samfundet – i dette tilfælde voldshandlinger, narkotika og anden kriminalitet – som de anser for nødvendigt at gribe an. I fortsættelse af Beckers teori præsenterede Stan Cohen i 1972 et andet muligvis relevant begreb, *Moralsk Panik*, hvor reaktionen på skadelige begivenheder, såsom vold i samfundet, er betydeligt stærkere end begivenhederne giver grund til. Hele samfundet anses i dette scenarie for at være truet, og der kræves hårde foranstaltninger for omgående at forbedre tilstandene.

Kan der ligge flere grunde end moralsk entreprenørvirksomhed bag avisens interesse for voldens skadelige virkninger i samfundet, andre bevæggrunde eller interesser, der kan tilskynde til moralsk panik? Politiske forklaringer (en skjult agenda) er ikke usandsynlig. Kommunalvalg er nu forestående, og bladet rettede bl. a. spørgsmål til lederne af de politiske partier i Reykjavik om, hvad der bør gøres ved denne voldsbølge (Mbl., 13. marts 2006). Selv om retshåndhævelse i Island ikke sorterer under kommunalbestyrelser – den er helt og holdent i statens hænder – var alle bekymrede og betvivlede ikke bladets

fremstilling af tilstandene, og de fleste efterlyste mere politiovervågning og eventuelt hårdere straffe.

Justitsministeren har ligeledes luftet ideer om at øge politistyrken, og da især specialstyrkerne (SWAT) og oprettelse af en slags analyseafdelinger – som nogle vil kalde spionageafdelinger – for at øge beskyttelse mod indenlandsk og international kriminel aktivitet. Bladets nyhedsformidling giver unægtelig ideer af denne slags vind i sejlene og forbereder direkte jordbunden for en udbygning af styrken i denne retning. Det anses endda for at være et fuldstændig naturligt skridt set i lyset af de ulvetider, der tilsyneladende hersker i samfundet, at styrke politiets specialstyrke, og avisen *Morgunblaðið* har erklæret, at den er tilhænger af en sådan udvikling.

### **Slutningsord**

Det må generelt anses for at være yderst vigtigt at debatten om kriminalitet og straf er overvejet og realistisk. Dette krav må være stærkest over for parter i retshåndhævelsessystemet og de parter, der beskæftiger sig med undersøgelser inden for dette område. Hvilken rolle har forskerne i denne debat? Skal vi udelukkende beskrive sagernes udvikling og karakter, som neutrale meteorologer der beskriver lavtryk og højtryk? Eller skal vi spille en mere direkte rolle? Svaret giver ikke sig selv, og sandsynligvis ville vi ikke opnå nogen enighed blandt videnskabsmænd angående forskerens position i den samfundsmæssige debat. Mit resultat er dog temmelig klart: Vi har pligt til at lade vores stemme blive hørt – og deltage i fortolkningen af oplysninger og virkeligheden omkring os.

### **Kilder:**

Balvig F. (1990). *Fear of Crime in Scandinavia – New Reality, New Theory? I*: Annika Snare (ed), *Criminal Violence in Scandinavia*. Scandinavian Studies in Criminology, 11. Oslo: Norwegian University Press.

Becker, H. (1963). *Outsiders: Studies in the Sociology of Deviance*. New York: The Free Press.

Cohen, S. (1972). *Folk Devils and Moral Panics*. Oxford: Basil Blackwell.

Gunnlaugsson, H. (2004). Den islandske befolknings syn på forbrydelser 1989-2002. Rapport fra seminaret i Rørvig, Danmark. Nordisk Samarbejdsråd for Kriminologi. April 2004: 85-93.

Maguire, M. (2002). Crime Statistics: the data explosion and its implications. I: Maguire, M., Morgan, R. og Reiner, R. *The Oxford Handbook of Criminology. Third Edition*. Oxford: University Press.

Morgunblaðið, (2006). "Hvers konar þjóðfélag er þetta orðið?" (Hvilken slags samfund er det blevet til?) 11. marts 2006: 38.

Morgunblaðið, (2006). "Löggæsla í hverfunum verði aukin" (Retshåndhævelsen i kvartererne må øges). 13. marts 2006: 10.

Morgunblaðið, (2006). "Öryggi höfuðborgarbúa" (Beboernes sikkerhed på hovedstadsområdet). 17. marts 2006: 34.

Morgunblaðið, (2006). "Aðgerðir gegn ofbeldi" (Foranstaltninger mod vold). 29. marts 2006: 28.

Morgunblaðið, (2006). "Ofbeldismenn vaða uppi" (Voldspersoner har frit spil). 5. april, 2006: 24.

Morgunblaðið, (2006). "Sýnileg löggæsla" (Synlig retshåndhævelse). 7. april, 2006: 30.

Morgunblaðið, (2006). "Líkamsárásir grófari en áður og meira um vopn" (Overfald nu grovere end hidtil og flere bærer våben). 9. april, 2006: 1.

Reykjavíks Politimester (2005). *Rannsókn á dreifingu ofbeldisbrota á svæði 101 Reykjavík á árunum 2000 og 2004*. Bogi Ragnarsson. Reykjavík: Politimesteren.

Rigspolitiet (2006). *Ársrapportir 2000-2005*. Reykjavík: Rigspolitiet.

Roberts, J.V. og Stalans, L.J. (1997). *Public Opinion, Crime, and Criminal Justice*. Boulder: Westview Press.

Rosenbaum, D.P. og Heath, L. (1990). The Psycho-Logic of Fear-Reduction and Crime-Prevention Programs. I Edwards, J. (eds) *Social Influence Processes and Prevention*. NewYork: Plenum.

Ross, C.E., Mirowsky J. og Pribesh, S. (2001). Powerlessness and the Amplification of Threat: Neighborhood Disadvantage, Disorder, and Mistrust. *American Sociological Review* 66: 568-591.

Surette, R. (1992). *Media, Crime and Criminal Justice*. Pacific Grove: Brooks/Cole.

Williams, P. & Dickinson, J. (1993). Fear of crime: Read all about it? The relationship between newspaper crime reporting and fear of crime. *British Journal of Criminology*, 33 (1): 33-56.

Zedner, L. (2002). Victims. I Maguire, M., Morgan, R. og Reiner, R. *The Oxford Handbook of Criminology. Third Edition*. Oxford: University Press.

Pórisdóttir, R., Gunnlaugsson, H. og Magnúsdóttir, V. (2005). *Brotápolar, lögreglan og öryggi borgaranna*. Reykjavík: Ríkislögreglustjórn og Háskólaútgáfan.

# Medier och rädslan för brott i Sverige

Heber, Anita

## *Inledning*

Detta projekt utgör den andra och sista delstudien i avhandlingen om "Föreställningar om brott och rädsla för brott". Avhandlingens syfte är att belysa hur rädsla för brott konstrueras och förmedlas i samhället och skildra samspelet mellan folket och medierna. Denna delstudie har som syfte att analysera mediernas roll när det gäller att förmedla rädsla och uppfattningar om våldsbrott. Det som kommer att studeras är de föreställningar om rädsla för brott, våldsbrott, brottsoffer och brottslingar som förekommer i nyhetsartiklar.

Intervjustudien, som var den första delstudien i avhandlingen, visade att medierna var en viktig informationskälla för intervjupersonerna. Medierna påminde dem om brottsligheten och tidningar, TV och radio formade intervjupersonernas uppfattningar om brott. Rädslan för våldsbrott nämndes oftare än rädslan för andra typer av brott. Flera intervjupersoner menade att medierna gjorde dem direkt rädda för att själva utsättas för våldsbrott.

## *Teoretiskt perspektiv*

Rädslan för våldsbrott medför flera negativa konsekvenser. Enligt Hale (1996) kan rädslan för våldsbrott negativt påverka känslan av grannskap och samhälle. Rädslan kan öka segregationen och leda till krav på omotiverat hårda tag inom kriminalpolitiken. Genom att belysa hur rädslan för brott skapas i samhället genom ett samspel mellan medierna och folket kan rädslan för våldsbrott också förebyggas. Avhandlingen kommer därför att kunna användas som en bakgrund för åtgärder mot rädsla för brott. Brottsförebyggande åtgärder inkluderar nämligen även sådana åtgärder som minskar rädslan för brott (Sarnecki, 2004, s.10; Lab, 2000, s.19). Särskilda studier om rädsla för brott som belyser hur trygghet konstrueras är viktiga. Brottsförebyggande åtgärder är nämligen inte alltid trygghetsskapande och trygghetsskapande åtgärder förebygger inte heller alltid brott (Wikström & Torstensson, 1997).

Medierna spelar en central roll, speciellt när det gäller att förmedla uppfattningar om våldsbrott. Den typen av allvarlig brottslighet är trots allt så lågfrekvent att medborgarna inte kan bilda sig en uppfattning om våldsbrottsligheten ökar eller minskar. Människorna blir därför i hög grad beroende av medierna för att få en uppfattning om risken att bli utsatt för olika typer av brott. Att medierna spelar en självständig roll för att förmedla rädsla för brott har belagts i flera studier (Pfeiffer, Windzio & Kleimann, 2005; Gunnlaugsson & Þórisdóttir, 2003; Beckett, 1997; Hale, 1996; Kidd-Hewitt & Osborne, 1995; Balvig, 1978).

Beckett (1997) har funnit att mediernas bevakning av brottsligheten påverkar människors åsikter och rädsla för brott i mycket högre grad än den faktiska brottsligheten. Fenomenet är dessutom ömsesidigt förstärkande; ju mer brottsligheten uppmärksammas i medierna, desto mer oroas människor av kriminaliteten. Det gör att medierna lyfter fram brottsligheten ännu mer. I en svensk avhandling om medier och brott framhålls pressens aktiva roll i konstruktionen av brottsligheten som ett socialt problem. I medierna framstår

brottsligheten som samhällets mest hotande problem och medierna både utnyttjar och formar föreställningar om brott (Pollack, 2001).

## **Metod**

I denna delstudie har nyhetstidningars beskrivningar av rädslan för brott undersökts. Urvalet av tidningar har begränsats till fyra Stockholmstidningar eftersom intervjustudien i avhandlingens första del genomfördes med boende i Stockholm. Urvalet omfattar morgontidningarna Dagens Nyheter och Svenska Dagbladet och kvällstidningarna Aftonbladet och Expressen. Artiklarna har samlats in med hjälp av databaserna Mediarkivet och Presstext. Urvalet av artiklar gjordes genom en sökning av specifika ord; brott och oro eller brott och rädsla skulle ingå i artikeln. Tidsperioden har begränsats till år 2002, vilket är det år då intervjustudien genomfördes (del 1 i avhandlingen). Materialet inkluderar tidningarnas alla delar.

Sökningen i databaserna gav sammanlagt 1609 artiklar. Artiklarna lästes igenom två gånger och de artiklar som inte handlade om rädsla för brott eller utspelades i Sverige sorterades bort. Efter gallringarna kvarstod sammanlagt 193 artiklar som fördelade sig på följande sätt på de olika tidningarna: Aftonbladet: 76 stycken, Dagens Nyheter: 45 stycken, Svenska Dagbladet: 40 stycken och Expressen: 32 stycken. Det motsvarar i stort sett fördelningen som den såg ut innan gallringarna.

Analysmetoden som användes var en kvalitativ innehållsanalys. Metoden används för att tolka texter och forskaren letar vanligtvis efter olika teman och koder i texterna (Ezzy, 2002). Metoden kan också kallas för en tolkande, tematisk analys (Boyatzis, 1998).

## **Preliminära resultat**

Genomgången av de totalt 1609 artiklarna visade att det var vanligt med ämnen som var exceptionella och skrämmande. Det skrevs främst om brott och olika sorters risker, både monetära risker och hälsorisker. Tidningarna tog exempelvis upp Göteborgskravallerna, hedersvåld, mobiltelefonstrålning, EMU, utbrändhet, terrorattacker och flygrädsla. Dessa ämnen kan tolkas utifrån Ulrich Becks (1992) teorier om risksamhället. Det är i denna kontext som rädslan för brott beskrivs i nyhetstidningarna.

Resultaten som presenterades på konferensen är preliminära och omfattar endast resultat och analyser från två av tidningarna: Aftonbladet och Svenska Dagbladet. Av de preliminära teman som kan urskiljas i artiklarna kommer tre stycken att presenteras. Det första temat handlar om rädda kvinnor och barn. Artiklarna inom detta tema tar upp kvinnors rädsla för brott. När det gäller kvinnor med utländskt påbrå är det hedersvåld som beskrivs. En underkategori är kvinnors rädsla för sexualbrott som får stort utrymme i de studerade artiklarna. Barn framställs som särskilt rädda för att utsättas för brott av andra barn under skoltid och av sina fäder i hemmen.

Det andra temat är farliga platser. För kvinnor framstår både hemmet och de offentliga platserna som farliga. För männen är de farliga platserna främst arbetsplatser och för barnen är skolan och hemmet farligt. Dessutom skriver tidningarna om de farliga förorterna. En genomgång av alla rubriker som nämner specifika platser visar att ökända förorter förekommer flera gånger i rubrikerna tillsammans med något skrämmande brott

som har begåtts på platsen. Den enda rubrik som inte nämner en okänd förort utan bara orten Stockholm handlar om en mer neutral händelse, inte ett skrämmande brott.

Ett tredje tema i artiklarna är det otrygga samhället. Tidningarna skriver om brottsligheten som ökar, brotten som blir mer våldsamma, att det finns allt fler vapen på gatorna och att polisen inte kan skydda medborgarna. En underkategori i detta tema handlar om den misslyckade poliskåren, inte bara att det finns färre poliser utan även att de poliser som finns varken kan kontrollera eller stävja brottsligheten.

### ***Preliminära slutsatser***

Sammanfattningsvis tyder de preliminära resultaten på att de studerade artiklarna förmedlar en bild av ett otryggt samhälle med en ökande och mer våldsam brottslighet. Förorterna framstår som de farligaste platserna i Stockholm. Enligt artiklarna är kvinnor sällan trygga utan löper en kontinuerlig risk att utsättas för brott; kvinnorna förväntas därför vara rädda för brott. Polisen kan inte längre skydda medborgarna mot brott, enligt artiklarna. Emellertid gav inte alla artiklar en sådan mörk bild av samhället, det förekom enstaka undantag. Men den negativa bilden av samhället och brottsligheten var dock den som dominerade i de undersökta artiklarna.

Det verkar således som att journalisterna inte bara sätter brott på agendan genom sina artiklar utan de berättar även ytterligare saker för sina läsare. Genom de studerade artiklarna får läsaren veta var det är farligt, vem som riskerar att utsättas för brott, vem som är farlig och vem som är ansvarig för medborgarnas trygghet och säkerhet.



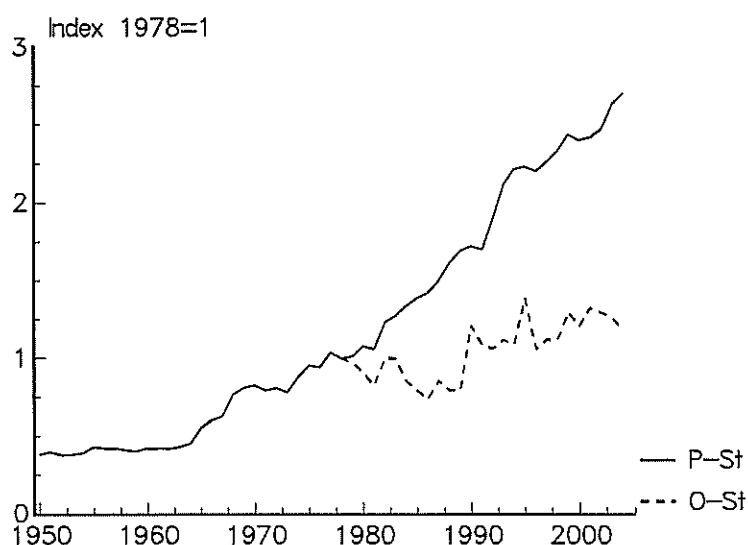
## Referenslista:

- Balvig, F., (1978), *Angst for kriminalitet. Lov og orden tendenser i en dansk by*, Gyldendal.
- Beck, U., (1992), *Risk society, Towards a new modernity*, Sage Publications.
- Beckett, K., (1997), *Making crime pay. Law and order in contemporary American politics*, Cambridge University Press.
- Boyatzis, R., (1998), *Thematic analysis and code development. Transforming qualitative information*, Sage Publications.
- Ezzy, D., (2002), *Qualitative analysis. Practice and innovation*, Routledge.
- Gunnlaugsson, H. & Þórisdóttir, R., (2003), Nyhedsformidling og frygt for kriminalitet i Reykjavik: Ændring i tryghed i 2001, *Nordisk Tidsskrift for Kriminalvidenskab*, 90, (2), 105-111.
- Hale, C., (1996), Fear of crime: A review of the literature, *International Review of Victimology*, 4, 79-150.
- Kidd-Hewitt, D. & Osborne, R., (1995), *Crime and the media. The post-modern spectacle*, Pluto press.
- Lab, S., (2000), *Crime prevention: Approaches, practices and evaluations*, Anderson Publishing Co.
- Pfeiffer, C., Windzio, M. & Kleimann, M., (2005), Media use and its impacts on crime perception, sentencing attitudes and crime policy, *European Journal of Criminology*, 2, (3), 259-285.
- Pollack, E., (2001), *En studie i medier och brott*, Institutionen för journalistik, medier och kommunikation, Stockholms universitet.
- Sarnecki, J., (2004), *Kunskapsbaserad brottsprevention. Teoretiska utgångspunkter för brottsförebyggande arbete i Stockholms stad*, Stockholms stad.
- Wikström, P-O. & Torstensson, M., (1997), *Lokalt brottsförebyggande arbete. Organisation och inriktning*, Polishögskolan.

# Ökat våld och/eller vidgade definitioner? En empirisk och teoretisk analys av den långsiktiga våldsutvecklingen\*

von Hofer, Hanns

En snabb genomgång av flera olika länders kriminalstatistik visar något som stämmer till eftertanke. Fler och fler misshandelsbrott har genom åren registrerats i polisens statistik (Westfelt, 2001). Data från offerundersökningar förmedlar däremot en annan bild, där nivån ligger mer eller mindre oförändrad år från år. Så vitt jag vet gäller detta förhållande för de skandinaviska länderna (Balvig & Kyvsgaard 2006; Stene & Rønning, 2005; Sirén & Honkatukia, 2005), England & Wales (Dodd m.fl. 2004), Holland (Wittebrod & Junger 2002), Tyskland (Oberwittler & Höfer 2005) och USA fram till början av 1990-talet (BJS 1993; Eisner, 2003a). Figur 1 visar utvecklingen i Sverige<sup>8</sup>.



Figur 1. Sverige: Misshandelsutvecklingen enligt polisens brottsstatistik (P-St), 1950-2004 respektive offerundersökningar (O-St), 1978-2004. För befolkningstillväxt korrigerade tal. Index 1978=1.

Det finns olika försök i litteraturen att tolka de motstridiga resultaten. Man kan urskilja två huvudsakliga argumentationslinjer.

1. Det faktiska våldet fångas i grunden på ett korrekt sätt i offerundersökningarna, varför ökningarna i polisstatiken bör tillskrivas olika felkällor i polisstatistiken och/eller ett förändrat anmälningsbeteende hos de utsatta, allmänheten och myndigheter.

\* Artikeln är en reviderad version av ett tidigare arbete med titeln "Gewaltsensibilität, Gewaltschutzbewegung und Kriminalstatistik" publicerad i *Jahrbuch für Rechts- und Kriminalsoziologie* '03. Ett stort tack riktas till Magnus Hörnqvist som översatte den tyska texten till svenska och till Anita Heber, Magnus Hörnqvist, Britta Kyvsgaard och Henrik Tham för värdefulla synpunkter. – Artikeln kommer att tryckas i ett kommande nummer av *Nordisk Tidsskrift för Kriminalvetenskap*.

<sup>8</sup> Vid tolkningen av figur 1 bör beaktas att den svenska brottsstatistiken räknar enskilda brott medan offerstatistiken räknar personer (som uppger att de varit utsatta för våld med synlig resp. icke-synliga kroppsskada, 16-74 år). Detta försvårar exakta jämförelser. Källor: Brottsförebyggande rådet och SCB.

2. Båda metoderna – offerundersökningar och polisstatistik – kan användas för att mäta våldsutvecklingen, men de mäter olika segment av ett vidsträckt våldsspektrum. Offerundersökningar beskriver framför allt det våld som sker i socialt anpassade medborgares livsmiljöer (delvis med undantag för våld inom familjen), medan polisens brottsstatistik också fångar de typer av våld som inte omfattas av offerundersökningarna (t.ex. våld i starkt marginaliserade grupper eller våld i skolan). Jämfört med den första förklaringen tillmäts eventuella förändringar av anmälningsbenägenheten ingen eller i varje fall avsevärt mindre betydelse.

Det är inte min avsikt att här tränga djupare in i dessa frågor. Däremot vill jag visa att uppfattningen om vad som betraktas som våld är av grundläggande betydelse för såväl offerundersökningar som polisstatistik, och att båda statistikgrenarna påverkas av de förändringar som sker över tid i fråga om vad som upplevs och betraktas som våld. Min utgångspunkt är att våld är ett fenomen som konstitueras på varierande sätt i skilda sociala sammanhang, geografiska rum och tidsperioder (jmf Imbusch, 2003:33-35). Vad som upplevs och definieras som våld är starkt kontextberoende – långtifrån allt tillfogande av fysisk eller psykisk skada/smärta uppfattas som våld av de berörda eller tredje part.

I det följande tänker jag illustrera dessa definitionsprocesser med material från den svenska historien. Att jag väljer Sverige som exempel hänger naturligtvis ihop med att jag är mer förtrogen med svenska förhållanden än med utvecklingen i andra länder. Men jag utgår från att den svenska historien uppvisar tendenser som kan betraktas som generella, åtminstone i ett europeiskt perspektiv. Det huvudsakliga skälet för detta antagande är att utvecklingen i Sverige historiskt inte verkar skilja sig på något avgörande sätt från den i andra länder. Jag inskränker mig till att diskutera våldsanvändning mellan individer – framför allt i form av mord, dråp och misshandel. Detta innebär att andra former av våldsutövning, t.ex. våldtäkt och rån, inte tas upp här. Våldtäkt och rån exkluderas för att göra framställningen någorlunda hanterbar. Av samma skäl exkluderas också olika former av kollektivt våld, som till exempel krig, förföljelse, terror och folkmord.<sup>9</sup>

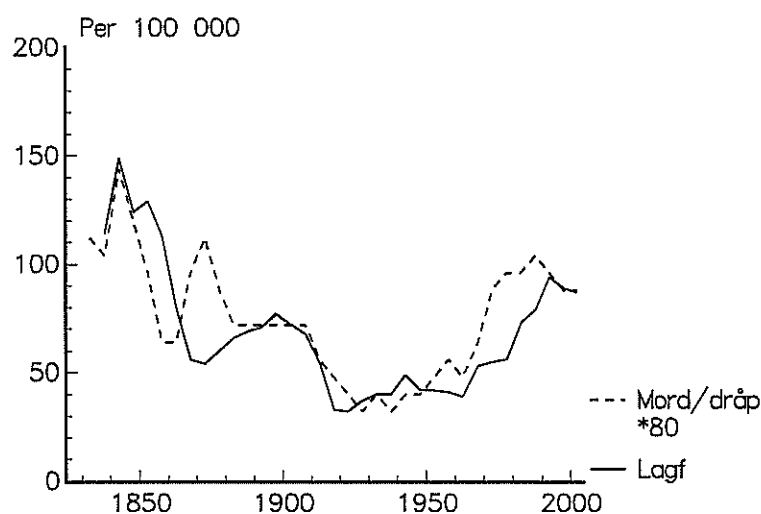
### ***Den historiska utvecklingen***

Vi har idag en bra överblick över hur åtminstone det dödliga våldet (mord, dråp, misshandel med dödlig utgång) utvecklats i stora delar av Europa under de senaste 500-600 åren. Detta tack vare Manuel Eisners (2001; 2003a; 2003b) förtjänstfulla sammanställningar, enligt vilka det dödliga våldet har avtagit kraftigt under denna tidsperiod.<sup>10</sup> Som lägst var nivån under mellankrigstiden. Sverige kan med lätthet infogas i den allmänna europeiska utvecklingen (Jansson, 1998; Kaspersson, 2000) och när det gäller Sverige kan man dessutom visa att utvecklingen av dödligt våld samvarierar med utvecklingen av lagföringar för misshandel sedan början av 1840-talet (figur 2). För såvitt denna parallellitet inte uppfattas som en ren tillfällighet, kan den tolkas som att det i Sverige finns förhållandevis tillförlitliga historiska indikatorer på – kriminaliserad – våldsanvändning mellan individer (jmf Eisner, 2003a:44).

---

<sup>9</sup> När det gäller det kollektiva dödandet framstår 1900-talet som särskilt våldsamt. Hummel (freedomspiece.blogspot.com/2005/11/reevaluating-chinas-democide-to-be.html; 2006-05-20) skattar att totalt 212 miljoner människor dött till följd av statligt våld ("democide") och 38 miljoner till följd av krig.

<sup>10</sup> Se även Kaspersson (1999). – Utan referenser till Eisners eller Kasperssons arbeten har nyligen Næshagen (2005) ifrågasatt våldsminskningen för Norges del. Istället anser han att dagens våldsnivå i Norge skulle motsvara 1500-talets, om medicinens framsteg att rädda liv tas med i beräkningen.



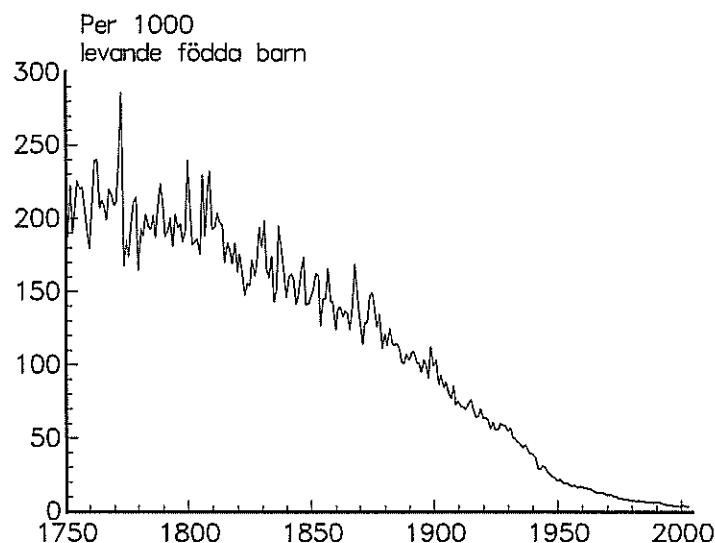
Figur 2. Sverige: Mord, dråp och misshandel med dödlig utgång (enl. dödsorsaksstatistiken, uppräknat med faktorn 80) samt för misshandel lagförda personer (enl. lagföringsstatistiken), 1841-2004. Per 100 000 invånare. 5-års medeltal.

Enligt figur 2 kan utvecklingen i Sverige under de senaste 160 åren beskrivas på följande sätt: under den andra hälften av 1800-talet minskar det kriminaliserade våldet, botten nås under första hälften av 1900-talet men mot slutet av epoken sker en ökning. I den internationella litteraturen finns likartade förlopp beskrivna (t ex Christie, 1975, Gurr, 1981; Franke, 1994; Eisner, 1995; Westfelt, 2001; Killias, 2002)

Innan jag ger mig in på en närmare tolkning av utvecklingen i Sverige, vill jag först ta upp frågan varför man bör ta hänsyn till *skiftande situationsdefinitioner* när våldsutvecklingen ska tolkas. Mina idéer är högst spekulativa och ska ses som ett försök att komplettera traditionella förklaringar (t.ex. Eisner, 2003b), som tar avstamp i civiliserings-, disciplinerings- och individualiseringsprocesser. Dessa ansatser försöker förklara förändringar av den *faktiska* våldsanvändningen (dvs. om fler eller färre utöver respektive utsätts för våld) utan att direkt beröra frågan om den historiskt skiftande förståelsen av själva fenomenet "våld". Min utgångspunkt är att utvecklingen kännetecknas av en stigande känslighet för våld (jmf Soman, 1980; Gurr, 1981), vilken i sin tur kan hänga ihop med faktiska förändringar i moderniseringsprocessen. Mina spekulationer utgår från tre specifika iakttagelser i kombination med en materialistisk historieförståelse.

### Iakttagelse 1: Minskade störningar

På grund av framsteg under de senaste 250 åren har moderna samhällen uppnått en allt större kontroll över naturen. Åtminstone i Europa och andra utvecklade delar av världen har detta inneburit en långtgående minskning av störningar i samhällslivet förorsakade av naturkatastrofer, hungersnöd, epidemier, farsoter, insektsangrepp och liknande. Vardagslivet har blivit betydligt mer förutsebart. Avvikelser från en förväntad normalitet sker mera sällan. Data över spädbarnsdödligheten i Sverige mellan åren 1751 och 2004 kan åskådliggöra denna förändring (figur 3). Såväl antalet döda spädbarn som den årliga variationen av dödsfall har minskat kraftigt under de senaste 250 åren.



Figur 3. Sverige: Spädbarnsdödligheten under det första levnadsåret. Per 1 000 levande födda barn, 1751-2004.

### **lakttagelse 2: Utvidgade standardiseringar och normeringar**

Den ovan beskrivna ökande kontrollen över naturen är till viss del förknippad med skapandet av normer och riktvärden (t ex normaltids, DIN, SI, ISO). Det var just sådana standardiseringar och normeringar som möjliggjorde en betydande del av kontrollen över omvärlden och produktionsökningen. Standardiseringen av vikter, mått och tid under den senare hälften av 1800-talet är "milstolpar" i denna utveckling.<sup>11</sup> Standardiseringar och normeringar påverkade dock inte enbart produktionssätten utan även människors liv i stort. Idag är det privata liksom det sociala livet i hög utsträckning normerat i våra typer av samhällen.<sup>12</sup> Utrymmet för variation och avvikelse har systematiskt krympt (samtidigt som människors valfrihet har ökat påtagligt).

### **lakttagelse 3: Växande intolerans och ökad känslighet för smärta**

Dessa två sammanflätade processer, å ena sidan den växande kontrollen över naturen och å andra sidan den tilltagande normeringen av vardagen, tycks ha inverkat på människors förväntningar på så sätt att toleransen mot avvikelser har avtagit. Beredskapen att acceptera störningar i den vardagliga rutinen har minskat. Denna hypotes ligger i linje med det som William H McNeill (1977) har uttryckt på följande sätt i sin historiska studie "Plagues and Peoples" (s. 257):

*A world where sudden and unexpected death remains a real and dreaded possibility in everyone's life experience makes the idea that the universe is a great machine whose motions are regular, understandable and even predictable, seem grossly inadequate to account for observed reality. Epidemic disease, after all, strikes erratically as well as unpredictably, and can never be dismissed as insignificant by those exposed to it. Before the findings of the astronomers and*

<sup>11</sup> År 1875 grundades Internationella byrån för mått och vikt i Paris. År 1884 standardiserades klocktiden vid en konferens i Washington, och 1889 infördes meter-måttet. Det följdes av grundandet av DIN i form av Normenausschuss der deutschen Industrie (NADI) 1917, grundandet av ISO (International Organisation for Standardisation) 1947 och SI (Système International d'Unités) 1960.

<sup>12</sup> Exempelvis är mina kläder och mina glasönglas normerade, liksom mjölken i mataffären, pappersarken jag skriver på, den dator jag använder, den tid enligt vilken jag går upp och går till sängs, huset som jag bor i liksom en mängd arbetsprocesser.

*mathematicians of the seventeenth century could become a basis for popularized world view, therefore, epidemic disease had also to relax its dominion over human mind and bodies.*

Något liknande gäller troligen också i fråga om toleransen mot elände, nöd, umbäranden, sjukdomar och smärta. Det utbredda lidandet har minskat inom ramen för moderniseringsprocessen; många sjukdomar har utrotats eller kan åtminstone behandlas. Smärtupplevelser har i viss mån blivit kontrollerbara. Denna omfattande minskning av faktiskt lidande har sannolikt samtidigt sänkt den subjektiva toleranströskeln i förhållande till smärta, och därigenom på längre sikt höjt känsligheten för smärta. Smärta är ju alltid att betrakta som en *subjektiv* upplevelse.

I äldre samhällen gjorde det bokstavligen talat ont att leva. Där fanns den ständigt närvarande hungern; det hårda kroppsarbetet som flertalet kvinnor och män var tvungna att utföra (tvätta kläder i kallt vatten eller skura golv på sina bara knän); reumatiska sjukdomar på grund av dåligt uppvärmda bostäder; operationer utan bedövning; bristen på smärtstillande medel; med mera. Därför är det högst förståeligt att de stora världsreligionerna – buddhismen, hinduismen, islam, juden- och kristendomen – betraktar lidandet som ett existentiellt grundvillkor.<sup>13</sup>

I det moderna samhället har fysisk smärta däremot blivit en social undantagsföreteelse – upplevd och definierad som onaturlig – tack vare en mängd teknologiska, ekonomiska och medicinska framsteg, exempelvis smärtstillande läkemedel – ”pain killers”. Den särskilda historien om kemisk smärtlindring är förhållandevis kort och sträcker sig – precis som historien om standardisering – tillbaka till andra hälften av 1800-talet.<sup>14</sup>

### ***Tesen: minskad tolerans för smärta – ökad känslighet för våld***

Om jag nu ska summera mina tre iakttagelser – normalisering, standardisering och avtagande smärttolerans – blir slutsatsen, att de här beskrivna processerna kan ha medfört ökad känslighet för våld i såväl fysiskt som psykiskt hänseende. För det som är typiskt för våldshändelser är just karaktären av oväntad, plötslig störning, och upplevelsen av denna störning får antas vara desto mera negativ ju större förväntningar man har på en normalitet fri från störningar. Följaktligen blir det som upplevs och definieras som otillbörlig våldsanvändning genom historien en allt vidare kategori, på samma gång som det sker en faktisk och dokumenterad minskning av individens faktiska våldsanvändning. Denna dubbla och komplexa process bestående av en social vidgning av det som upplevs som straffvärt våld och en minskning av den faktiska våldsanvändningen kan åskådliggöras på ett exemplariskt sätt, dels genom historien om den legala våldsanvändningen i Sverige, dels genom det dokumenterade våldets utveckling (jmf Gurr, 1981).

---

<sup>13</sup> I Uppenbarelseboken 21:4 heter det exempelvis att ”ingen sorg och ingen klagan och ingen smärta” ska finnas i det tillkommande Gudsriket (<http://www.bibeln.se>; 2006-05-20).

<sup>14</sup> Som stationer på vägen kan nämnas upptäckten av den bedövande och smärtstillande effekten av eter, kloroform, lustgas och klorhydrat runt 1800-talets mitt; kokain, aspirin och barbiturater vid sekelskiftet; sömnmedlet evipan i mitten av 1930-talet, antibiotika (t.ex. penicillin) på 1930- och 1940-talen, lugnande medel (t.ex. valium) i början av 1960-talet och antidepressiva läkemedel (t.ex. Prozac) i slutet av 1980-talet.

Båda utvecklingarna kan sammanfattas i tablåform. Det angivna årtalet hänför sig till den tidpunkt då åtgärden formellt infördes eller avskaffades; i praktiken kan det naturligtvis ha inträffat både tidigare och senare.

### Avskaffandet av kroppsbestraffningar

1855	Avskaffandet av kroppsstraff som straffrättslig påföljd för vuxna personer
1858	Avskaffandet av husbondens rätt att aga tjänstefolk (män över 17 år och kvinnor över 15 år)
1865	Avskaffandet av mannens rätt att aga kvinnan inom äktenskapet
1868	Avskaffandet av kroppsstraff som disciplinåtgärd inom det militära
1905	Avskaffandet av kroppsstraff som straffrättslig påföljd för minderåriga
1920	Fullständigt avskaffandet av rätten att aga minderåriga inom hushållet eller företaget
1921	Avskaffandet av dödsstraffet i fredstid
1922	Avskaffandet av rätten att aga på handelsfartyg
1928	Avskaffandet av rätten att aga i realskolan
1938	Avskaffandet av kroppsstraff som disciplinåtgärd i fängelset
1958	Avskaffandet av rätten att aga i folkskolan
1960	Avskaffandet av rätten att aga minderåriga inom barnavården
1973	Avskaffandet av dödsstraffet i krigstid
1979	Avskaffandet av föräldrars lagliga rätt att aga sina barn

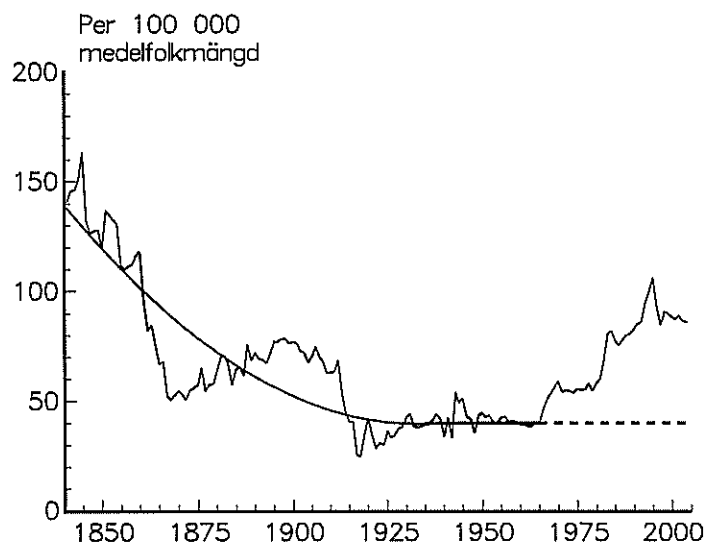
### Utvidgningen av våldsdefinitionen

1944	Grov misshandel faller under allmänt åtal
1957	<i>Missbruk</i> av förälders rätt att aga blir straffbart, även om det enbart innebär lindrig misshandel, genom att SL 14:16 upphävs
1965	Begreppet misshandel utvidgas till att även omfatta tillfogande av smärta; fängelsestraff införs som normal påföljd i straffskalan
1965	Förbud mot våldtäkt inom äktenskapet
1969	Förbud mot professionella boxningsmatcher <sup>15</sup>
1982	Förbud mot kvinnlig omskärelse
1984-2005	Flera utvidgningar av våldtäktsbegreppet
1998	Upprepat våld inom äktenskapet eller samboförhållandet blir ett eget brott (kvinnofredskränkning)

Det framgår av denna uppställning att så gott som alla befogenheter att använda våld i både den privata och den offentliga sfären avskaffades mellan mitten av 1800-talet och mitten av 1900-talet. Vidare, från och med mitten av 1900-talet kan man se en tydlig tendens till utvidgning av det straffbara området. Sammantaget betyder detta att det skett en omfattande kriminalisering av användning av våld. Den bild som tecknas av statistiken över för misshandelsbrott lagförda personer kan utan större svårigheter infogas i detta utvecklingsschema. Parallellt med att den legala våldsanvändningen inskränktes, minskade också den privata våldsanvändningen under den senare hälften av 1800-talet – i varje fall när det gällde våld *mellan vuxna män*, för det var framför allt den typen av våld som

<sup>15</sup> Regeringen har dock år 2006 överlämnat en remiss till Lagrådet som föreslår en ny lag om att tillstånd ska krävas för att anordna vissa kampsportmatcher i framtiden. Syftet är att enbart förbjuda sådan kampsport där deltagarnas säkerhet inte är godtagbar. Den nya lagen ska ersätta den nuvarande lagen om förbud mot professionell boxning (<http://www.regeringen.se/sb/d/6356/a/57546>; 2006-05-20).

avhandlades i domstolarna på den tiden (jmf Eisner, 2003a:51). För Sveriges del har också den restriktiva alkoholpolitiken starkt bidragit till denna utveckling (Lenke, 1990).



Figur 4. Sverige: För misshandel lagförda personer, 1841-2004. Per 100 000 av medelfolkmängden.

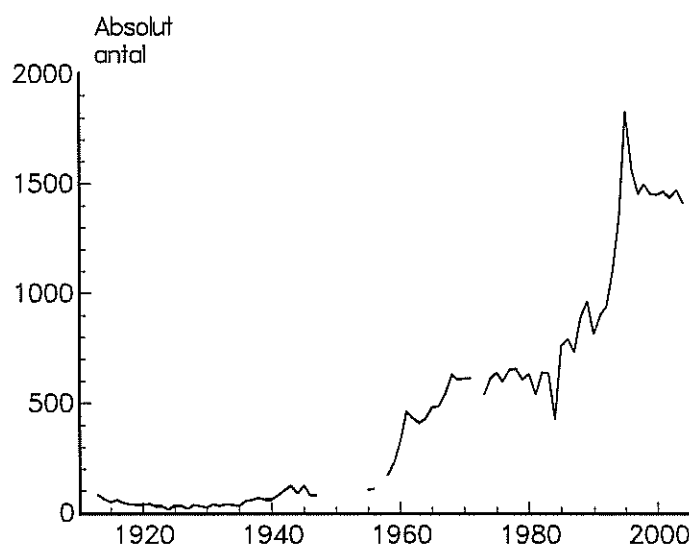
När det gäller *mord och dråp* har Maria Kaspersson för mellankrigstiden (1920-1939) formulerat hypotesen att det dödliga våldet som fanns kvar under denna tid skulle kunna betraktas som en *rest*, dvs. ”det våld som inga samhällsförändringar, ändrade beteendemönster eller förbättrade medicinska och andra kunskaper /.../ rår på – det är det våld som samhället inte kan bli av med” (Kaspersson, 2000:213).

### Förnyad ökning

Att det synliga våldet inte förblev stabilt efter andra världskriget utan i stället ökade igen hänger ihop med dels *faktiska*, dels *konceptuella* förändringar. Ökningen som sådan är inte ett isolerat svensk fenomen, utan inträffade också i många andra västliga industriländer (Eisner, 2003a:55; Falck m.fl., 2003:9). När det gäller faktiska förändringar i Sverige ökade våldet – framför allt under 1960- och 70-talen – i samband med omfördelningen av alkoholkonsumtionen från små- till storkonsumenter; med utvecklingen av en grupp kriminellt belastade personer samt det faktum att Sverige blivit ett invandringsland (von Hofer, 2003: Kap 1). Alkoholkonsumtion (Room, 1983), fattigdom och marginalisering (Crutchfield & Wadsworth, 2003) samt migration och segregation (Short, 2003) betraktas inom den empiriska forskningen som betydelsefulla våldsdrivande faktorer.

Men ökningarna när det gäller misshandel är också en konsekvens av konceptuella förändringar i form av lagändringen år 1965 (ett vidgat misshandelsbegrepp börjar tillämpas) och förändrade kontrollprioriteringar. Således har ökningen efter 1980 delvis samband med ändringen av åtalsreglerna vid misshandel år 1982, som innebar att fler *vuxna* män som misshandlat kvinnor kom att lagföras och straffas (Knutsson, 1985). Ett annat uttryck för ändrade kontrollprioriteringar är även den tydliga ökningen av exempelvis mycket *unga* män i lagföringsstatistiken.





Figur 5. Sverige: För misshandel lagförda ungdomar (15-17 år), 1913-2004. Absolut antal.

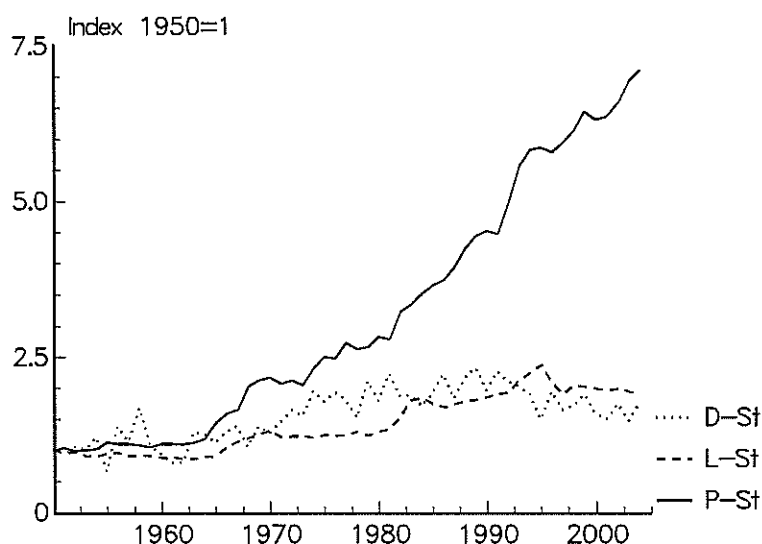
Det framgår av figur 5 att den straffrättsliga kontrollen av unga män i princip var obetydlig fram till slutet av 1950-talet. Dessförinnan definierades inte unga mäns våldsyttningar som kriminellt våld, även om bråk och slagsmål var vanligt förekommande på den tiden (Eriksson, 1939; Nilsson, 2004). De händelser som överskred gränserna för det socialt acceptabla reglerades genom den informella sociala kontrollen i exempelvis skolan, på arbetsplatsen eller i grannskapet. Numera används straffrätten allt oftare i dessa sammanhang. Estrada (1999) har analyserat utvecklingen sedan mitten av 1980-talet närmare och bland annat uppmärksammat att det skett en förskjutning av definitionerna i skolvärlden. I synnerhet definieras *lättare* former av våld mellan elever i växande utsträckning som ett straffrättsligt problem, som därmed anses ligga utanför skolans kompetensområde. Liknande tendenser kommer för övrigt till uttryck i utvecklingen av *mobbning* som socialt problem. Det som tidigare generationer sett som naturliga inslag är idag oacceptabelt och förbjudet (Tham, 2001:33).

Samtidigt kännetecknas tidsperioden av en etablering av intresseorganisationer med målet att skydda barn och kvinnor från våld (Lindgren, 2004). År 1971 grundades exempelvis BRIS, Barnens Rätt i Samhället. År 1978 slog den första kvinnojouren upp portarna och 1984 bildades ROKS, Riksorganisationen för Kvinnojouren i Sverige. Fyra år senare, 1988, konstituerade sig BOJ, Brottsofferjourenas Riksförbund. Även i detta avseende följer utvecklingen i Sverige ett internationellt mönster (Zedner, 2002) och utvecklingen kan tolkas i termer av ett "human rights"-perspektiv som gör sig gällande, där politiskt svaga grupper som barn, ungdom och kvinnor i tilltagande grad tillerkänns rättigheten att inte behöva utsättas för övergrepp (Tham, 2001:31).<sup>16</sup>

<sup>16</sup> Se t.ex. FN:s "World Youth Report 2003" (2004) och WHO:s "Multi-country Study on Women's Health and Domestic Violence Against Women" (Garcia-Moreno m.fl., 2005) och de bakomliggande kvinno- och barnkonventionerna ([http://www.manskligarattigheter.gov.se/extra/page/?action=page\\_show&id=61&module\\_instance=10;2006-05-20](http://www.manskligarattigheter.gov.se/extra/page/?action=page_show&id=61&module_instance=10;2006-05-20)).

Under 1980-talet blir anti-våldsdiskursen<sup>17</sup> allmängods i den dagspolitiska diskussionen i Sverige och den får återverkningar på lagstiftningens, polisens och domstolarnas praktik. Våld mot kvinnor och barn prioriteras högre än tidigare och bedöms mera allvarligt av rättssystemet; alla grader av misshandel görs till brott som faller under allmänt åtal; anmälningsplikten vid misstanke om våld vidgas systematiskt för flera myndigheter. Även brottstatistikens redovisningssätt ändras: sedan 1981 redovisas misshandelsbrotten uppdelade på typ av brottsoffer – barn, ungdom, kvinnor och män.

Stigande frekvenser i kriminalstatistiken, särskilt i polisens statistik, är den omedelbara följderna av denna problemomdefiniering och förskjutningar äger rum när det gäller brottsoffer. Under åren 1981-83 avsåg 41 procent av de polisanmälda misshandelsbrotten våld riktat mot kvinnor och barn; i slutet av perioden (åren 2002-04) var motsvarande andel 46 procent.<sup>18</sup>



Figur 6. Sverige: Anmälda misshandelsbrott (polisstatistik, P-St), för misshandel lagförda personer (lagföringsstatistik, L-St) samt våldsamma dödsfall (dödsorsaksstatistik, D-St, 2003-2004 preliminära uppgifter), 1950-2004. Per 100 000 invånare. Index 1950=1.<sup>19</sup>

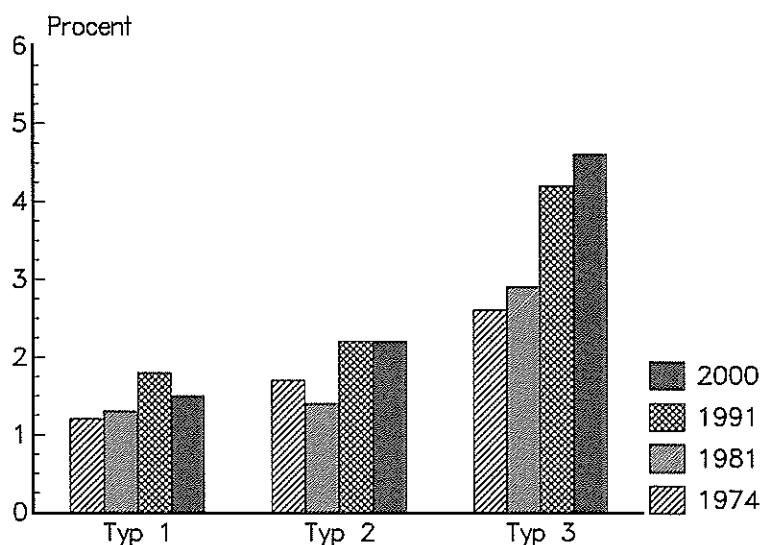
<sup>17</sup> Det finns ett intressant undantag. Medan kvinnoorganisationer exempelvis har lyckats definiera pornografiska framställningar som en form av våld och nästan fullständigt fått bort pornografi från det offentliga rummet, har våldsskildringar ökat kraftigt i filmens, TVs, video- och datorspelens fiktiva värld. Det är främst en följd av att importen av utländska våldsskildringar skyddas av frihandelsavtal och grundlagsskyddade bestämmelser om konstnärlig frihet och allmän yttrandefrihet. Det har inte bildats några intresseorganisationer för att bekämpa det så kallade underhållningsvåldet. Vad som finns är *Våldsskildringsrådet* (som 2004 bytt namn till *Medierådet*, [www.medieradet.se](http://www.medieradet.se)), vilket grundades 1990 på regeringens initiativ med det vaga syftet att "utbilda och informera mediekritiska medborgare". – Det första åtalet för olaga våldsskildring i ett datorspel (*Postal 2*) väcktes 2005 (Justitiekanslerns beslut 2005-01-20, Dnr 1548-04-33). Målet är ännu inte avgjort (se [http://hd.se/helsingborg/2005/11/25/vaaldsamt\\_datspel\\_raetten](http://hd.se/helsingborg/2005/11/25/vaaldsamt_datspel_raetten); 2006-05-20).

<sup>18</sup> Tyvärr saknas motsvarande statistiska uppgifter för tiden före 1980-talet. Under 1950-talet fanns dock i brottsstatistiken uppgifter om uppklarade fall av "hustrumisshandel". 1950: 325; 1951: 426; 1952: 437; 1953: 415; 1954: 474; 1955: 579; 1956: 595; 1957: 532; 1958: 517; 1959: 408; 1960: 408 (*Brott som kommit till polisens kännedom år 1950*, Tab. 2 och motsvarande tabell i senare årgångar). Dessa uppklarade fall av hustrumisshandel motsvarar ca 7 procent av samtliga under perioden uppklarade misshandelsbrott.

<sup>19</sup> Vid tolkningen av figur 6 ska beaktas att den svenska polisstatistiken räknar enskilda brottsliga händelser medan lagföringsstatistiken räknar den lagförda personens huvudbrott. Detta försvårar exakta jämförelser.

## Slutsatser

I ett historiskt perspektiv har den faktiska användningen av våld mellan individer minskat. Flera europeiska länder, inklusive Sverige och andra nordiska länder, kännetecknas dock av att det officiellt registrerade våldet ökat under de sista årtiondena på 1900-talet. Ökningen är dels reell (se framför allt dödsorsaksstatistiken), dels konceptuell, dvs. den hänger samman med sociala och juridiska förändringar av vad som betraktas som straffvärt våld.<sup>20</sup> Tydligt kommer denna förskjutning till uttryck i offerundersökningar (se Figur 7). Förändringarna under de senaste 25 åren är desto större ju lindrigare våld som använts. Detta tyder på att de berörda personerna i växande utsträckning tolkar gränsfall som "våldsamma" eller "hotfulla", vilket ligger helt i linje med den ovan postulerade ökade känsligheten för våld.<sup>21</sup>



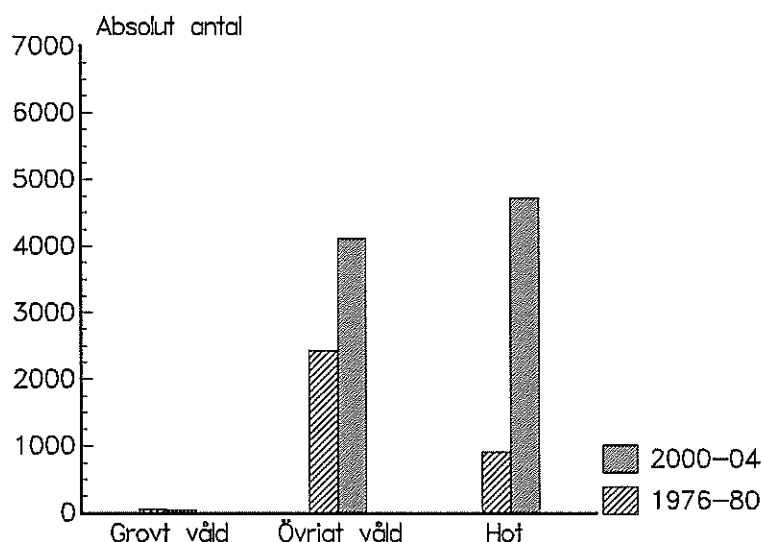
Figur 7. Sverige: Offerundersökningar (LNU), 1974-2000. Andel tillfrågade (i procent) som uppger att de under de senaste tolv månaderna blivit utsatt för våld med synlig skada (Typ 1), för våld utan synlig skada (Typ 2) respektive enbart hot (Typ 3). Källa: Levnadsnivåundersökningar genomförda av Institutet för social forskning (SOFI), Stockholms universitet.

En liknande utveckling kan utläsas ur brottsstatistiken när det gäller anmälningar om våld och hot mot tjänsteman (Kap. 17 BrB; se Figur 8). Den kraftigaste ökningen uppvisar hotbrotten, medan de fåtaliga fallen av grovt<sup>22</sup> våld är oförändrade (knappt 50 brott årligen 1976-80 och knappt 40 brott årligen 2000-04).

<sup>20</sup> Konceptuella förändringar omfattar även eventuella förändringar av anmälningsbenägenheten. Enligt tillgängliga offerundersökningar har anmälningsbenägenheten exempelvis ökat i Danmark (1971-2005; Balvig & Kyvsgaard, 2006:39), men uppenbarligen inte i Sverige (1978-2002; Häll, 2004:73).

<sup>21</sup> Jfr. den parallella utvecklingen i Holland när det gäller rättsväsendets reaktion på fall av lindrig misshandel (Althoff & Egelkamp, 2006:36).

<sup>22</sup> Med "grovt" avses här våld som lett till arbetsoförmåga i minst ett dygn. Enligt kodningsinstruktionerna avser denna brottstyp enbart poliser, inte övriga tjänstemän eller väktare. – År 2001 har uteslutits ur redovisningen i figur 8. EU-toppmötet i Göteborg detta år påverkade statistikens utfall på ett onormalt sätt. Statistiken kom att redovisa ovanligt många fall av "övrigt våld" och onormalt få fall av "hot".



Figur 8. Våld och hot mot tjänsteman (Kap.17 BrB). Anmälda brott i absoluta tal, 1976-80 och 2000-04 (exkl. 2001: EU-toppmötet i Göteborg). Källa: Uttag ur Brå:s brottsdatabas 2005-12-29.

I polisens statistik och i lagföringsstatistiken hittar man nu också grupper som tidigare lyste med sin frånvaro. När det gäller gärningsmän handlar det om mycket unga män och när det gäller brottsoffer är det fråga om barn, ungdom och vuxna kvinnor. Dessa förändringar är inte i första hand en konsekvens av förändringar av den faktiska våldsanvändningen utan snarare en följd av förändrade kontrollstrategier och maktstrukturer. Unga mäns våldsyftningar regleras i tilltagande utsträckning med straffrättsliga medel, samtidigt som våld mot barn, ungdom och framför allt kvinnor numera inte bara anses som socialt oacceptabelt, utan också som straffvärt. Eftersom straffrätten alltid också är ett uttryck för maktutövning, betyder detta att maktbalansen sakta förskjuts till förmån för kvinnor och barn och till nackdel för (unga) män.

## Litteratur:

Althoff, Marina & Egelkamp, Margreth, (2006), "Innere Sicherheit und Kriminalitätsentwicklung. Ambivalenzen der niederländischen Kriminalpolitik", *Neue Kriminalpolitik*, 18(1):33-37.

Balvig, Flemming & Kyvsgaard, Britta, (2006), *Volden i Danmark 1995 og 2005*. <http://www.jm.dk/image.asp?page=image&objno=74779> (2006-05-18)

BJS, (1993), *Highlights from 20 Years of Surveying Crime Victims*. The National Crime Victimization Survey, 1973-92. Office of Justice Programs. Bureau of Justice Statistics. October 1993, NCJ-144525. Department of Justice/Washington D.C..

Brott som kommit till polisens kännedom år 1950, (1952), *Brott som kommit till polisens kännedom år 1950* av Statistiska centralbyrån. Statistiska centralbyrån/Stockholm.

Christie, Nils, (1975), *Hvor tett et samfund?* Christiam Ejlers' Forlag/Universitetsforlaget /København & Oslo.

Crutchfield, Robert D. & Wadsworth, Tim, (2003), "Poverty and Violence". I: Wilhelm Heitmeyer & John Hagan (red.), *International Handbook of Violence Research*, s. 67-82. Kluwer Academic Publishers/Dordrecht/Boston/London.

Dodd, Tricia, Nicholas, Sian, Povey, David & Walker, Alston, (2004), *Crime in England and Wales 2003/2004*. Home Office Statistical Bulletin 10/04. Home Office/London.

Eisner, Manuel, (1995), "The effects of economic structures and phases of development of crime". I: *Crime and economy*. Reports presented to the 11<sup>th</sup> Criminological colloquium (1994). European Committee on Crime Problems, Criminological reserach, Vol. XXXII, s. 13-51. Council of Europe Publishing/Strasbourg.

Eisner, Manuel, (2001), "Modernization, Self-Control and Lethal Violence. The Long-term Dynamics of European Homicide Rates in Theoretical Perspective", *British Journal of Criminology*, 41:618-638.

Eisner, Manuel, (2003a), "The Long-Term Development of Violence: Empirical Findings and Theoretical Approaches to Interpretation". I: Wilhelm Heitmeyer & John Hagan, *International Handbook of Violence Research*, s. 41-59. Kluwer Academic Publishers/ Dordrecht/Boston/London

Eisner, Manuel, (2003b), "Long-term historical trends in violent crime", *Crime and Justice: A Review of Research*, 30:83-143.

Eriksson, Torsten, (1939), *Brott och samhälle*. Albert Bonnier/Stockholm.

Estrada, Felipe, (1999), *Ungdomsbrottsligheten som samhällsproblem*. Utveckling, uppmärksamhet och reaktion. Avhandlingsserie Nr 3. Kriminologiska institutionen. Stockholms universitet/Stockholm.

Falck, Sturla, von Hofer, Hanns & Storgaard, Anette, (2003), *Nordic Criminal Statistics 1950-2000*. Report 2003:3. Department of Criminology. Stockholm University/Stockholm.

Franke, Herman, (1994), "Violent crime in the Netherlands. A historical-sociological analysis", *Crime, Law & Social Change*, 21:73-100.

García-Moreno, Claudia, Jansen, Henrica A.F.M., Ellsberg, Mary, Heise, Lori & Watts, Charlotte, (2005), *WHO Multi-country Study on Women's Health and Domestic Violence against Women*. Initial results on prevalence, healthoutcomes and women's responses. World Health Organization/Geneva.  
[http://www.who.int/gender/violence/who\\_multicountry\\_study/en/](http://www.who.int/gender/violence/who_multicountry_study/en/) (2006-05-20)

Gurr, Ted Robert, (1981), "Historical Trends in Violent Crime: A Critical Review of the Evidence", *Crime and Justice: An Annual Review of Research*, 3:295-350.

von Hofer, Hanns, (2003), *Brott och straff i Sverige*. Historisk kriminalstatistik 1750-2000. Diagram, tabeller och kommentarer. Seminarieversion augusti 2003. Kriminologiska institutionen/Stockholm. [Stencil]

Häll, Lars, (2004), *Offer för våld och egendomsbrott 1978-2002*. Levnadsförhållanden. Rapport 102. Statistiska centralbyrån/Stockholm.

Imbusch, Peter, (2003), "The Concept of Violence". I: Wilhelm Heitmeyer & John Hagan (red.), *International Handbook of Violence Research*, s. 13-39. Kluwer Academic Publishers/ Dordrecht/Boston/London:

Jansson, Arne, (1998), *From Swords to Sorrow*. Homicide and Suicide in Early Modern Stockholm. Acta Universitatis Stockholmiensis. Stockholm Studies in Economic History 30. Almqvist & Wiksell/Stockholm.

Kaspersson, Maria, (1999), "Dödligt våld i Sverige och andra europeiska länder", *Nordisk Tidsskrift for Kriminalvidenskab*, 86(2):117-136.

Kaspersson, Maria, (2000), *Dödligt våld i Stockholm på 1500-, 1700- och 1900-talen*. Kriminologiska institutionen. Avhandlingsserie Nr 4. Stockholms universitet/Stockholm.

Killias, Martin, (2002), *Grundriss der Kriminologie*. Eine europäische Perspektive. Stämpfli Verlag/Bern.

Knutsson, Johannes, (1985), "Ändrade åtalsregler vid misshandel: Vad har effekten blivit?", *Brå aprpöå*, 11(2):12-18.

Lenke, Leif, (1990), *Alcohol and Criminal Violence*. Time Series Analyses in a Comparative Perspective. Almqvist & Wiksell International/Stockholm.

Lindgren, Magnus, (2004), *Brottsoffer i rättsprocessen – Om ideala brottsoffer och goda myndigheter*. Jure Förlag/Stockholm.

McNeill, William H., (1977), *Plagues and People*. Basil Blackwell/Oxford.

Nilsson, Roddy, (2004), Unga våldsbrottslingar vid mitten av 1800-talet. I: Eva Österberg & Marie Lindstedt Cronberg (red.), *Våldets mening. Makt, minne, myt*, s. 197-218. Nordic Academic Press/Lund.

Næshagen, Ferdinand Linthoe, (2005), "Den kriminelle voldens U-kurve fra 1500-tall til nåtid", *Historisk tidsskrift*, 84(3): 411-427.

Oberwittler, Dietrich & Höfer, Sven, (2005), "Crime and Justice in Germany. An Analysis of Recent Trends and Research", *European Journal of Criminology*, 2(4):465-508.

Room, Robin, (1983), "Alcohol and Crime. 1. Behavioral Aspects". I: Sanford I. Kadish (red.), *Encyclopedia of Crime and Justice*, Band 1, s. 35-44. The Free Press/New York.

Short, James. F., (2003), "Ethnic Segregation and Violence". I: Wilhelm Heitmeyer & John Hagan (red.), *International Handbook of Violence Research*, s. 83-96. Kluwer Academic Publishers/ Dordrecht/Boston/London.

Sirén, Reino & Honkatukia, Päivi (red.), (2005), *Victimisation to Violence in Finland*. Results from 1980–2003 National Surveys.

<http://www.om.fi/optula/uploads/s3hi4e.pdf> (2006-05-20)

Soman, Alfred, (1980), "Deviance and Criminal Justice in Western Europe, 1300-1800: An Essay in Structure", *Criminal Justice History*, 1:1-28.

Stene, Reid Jone & Rønning, Elisabeth, (2005), *Ungdom er mest utsatt for lovbrudd*.  
<http://www.ssb.no/emner/03/05/vold/> (2006-05-20)

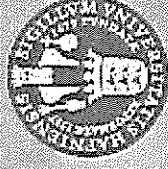
Tham, Henrik, (2001), "Brottsoffrets oppkomst och framtid". I: Malin Åkerström & Ingrid Sahlin (red.), *Det motspänstiga offret*, s. 27-45. Studentlitteratur/Lund.

Wittebrod, Karin & Junger, Marianne, (2002), "Trends in violent crime: A comparison between police statistics and victimization surveys", *Social Indicators Research*, 59:153-173.

Westfelt, Lars, (2001), *Brott och straff i Sverige och Europa*. En studie i komparativ kriminologi. Avhandlingsserie Nr 5. Kriminologiska institutionen. Stockholms universitet/Stockholm.

World Youth Report 2003, (2004), *World Youth Report 2003*. The global situation of young people. United Nations/New York.  
<http://www.un.org/esa/socdev/unyin/wyr03.htm> (2006-05-20)

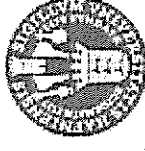
Zedner, Lucia, (2002), Victims. I: Mike Maguire, Rod Morgan & Robert Reiner (red.), *The Oxford Handbook of Criminology*. 3:e uppl., s. 419-456. Oxford University Press/Oxford.



# Politiets brug af skydevåben i Danmark

Lars Holmberg, lektor, ph.d  
Det Juridiske Fakultet, Københavns Universitet

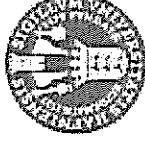




## Dansk politis bevæbning

---

- Som udgangspunkt ubevæbnede frem til 1965
- Herefter rutinemæssigt bevæbnede med Walther 7,65 mm pistol, samt i særlige situationer maskinpistol
- Udskiftning af pistoler iværksat 1998 og frem, ny model 9 mm Heckler og Koch



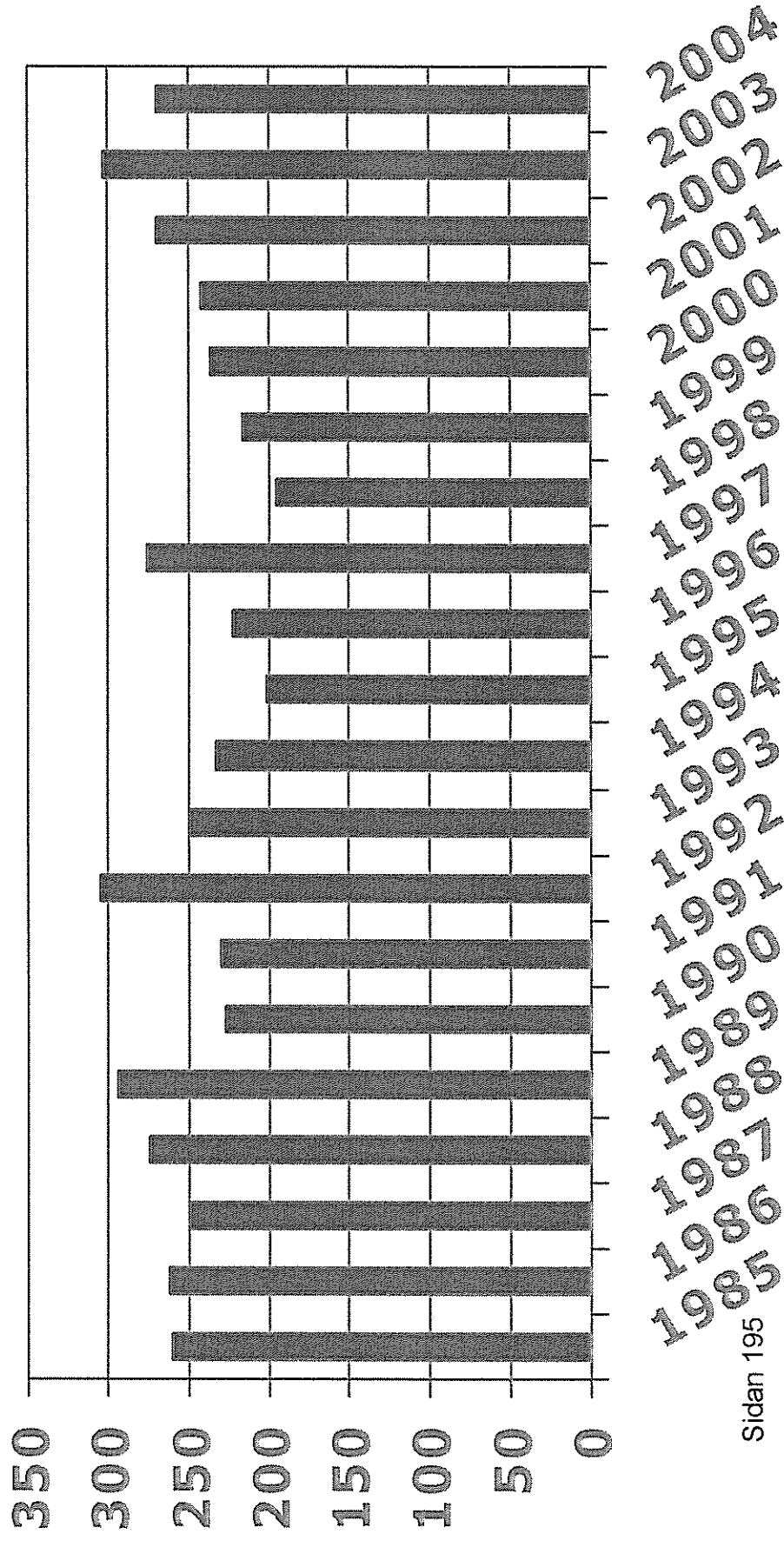
## Indberetningspligt vedr. brug af skydevåben

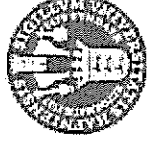
---

- Al brug af skydevåben indberettes til Rigspolitiet
  - Trusler regnes som brug
  - Vådeskud indberettes ikke
- Årsrapporter findes fra ca. 1960 og frem
- Elektronisk database over brug af skydevåben oprettet 1995, data findes fra 1996 og frem.
  - Seneste opdatering frem til 2002 – ny undersøgelse undervejs



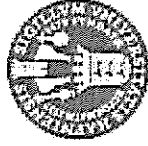
## Antal indberetninger om politiets brug af skydevåben, Danmark 1985-2004



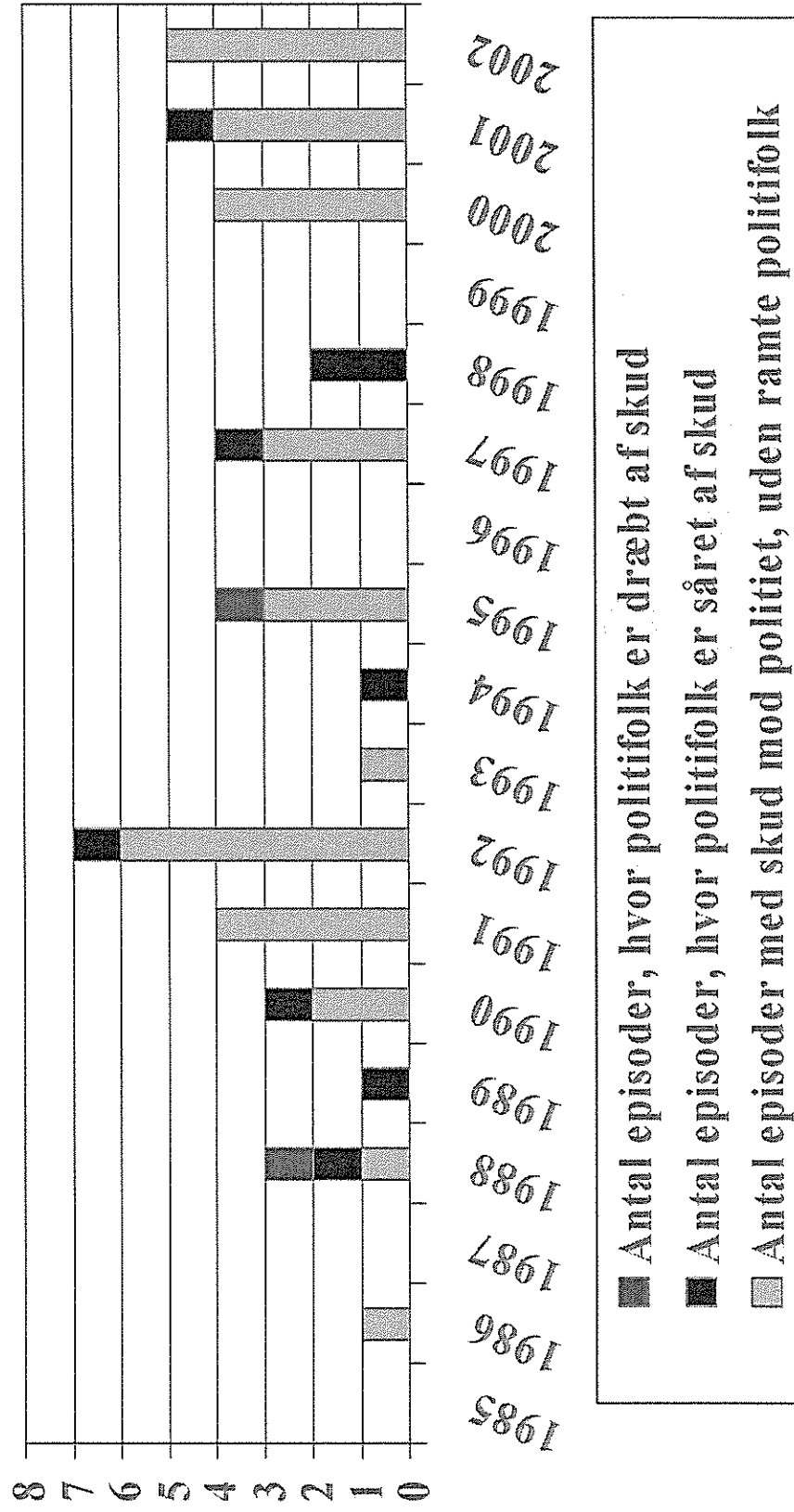


## Hvor ofte skyder politiet – perioden 1985-2002

- Politiet afgiver skud i gennemsnit 15 gange pr. år
  - Svinger mellem 7 og 23
- Svarer til 6 procent af alle indberetninger



## Episoder med skud mod politiet - dansk politi 1985-2002



## Hvornår anvendes skydevåben? Perioden 1996-2002

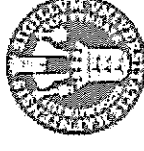


- 62 procent af indberetningerne (trusler og skud) drejer sig om pludseligt opståede situationer
- 86 procent af skudepisoderne var pludseligt opståede



## Politiets modpart

- I 29 procent af alle indberetninger var modparten rapporteret bevæbnet med skydevåben – uden at dette var tilfældet
- Modpart var bevæbnet i 46 procent af alle indberetninger
- Modpart var bevæbnet i 56 procent af episoder, hvor politiet afgav skud



## Sammenhæng mellem brug af gasvåben og andre våben - Perioden 1996-2002

- Gasvåben er anvendt i 7 procent af alle indberetninger
- Der er afgivet sigtede skud i 3 procent af alle indberetninger
- Brugen af gasvåben påvirker *ikke* andelen af sigtede skud i episoderne





## Nye vs. gamle pistoler Perioden 1998-2002

	Skud-episoder	Afgivne skud	Sigtede skud	Ramte skud
Pistol 7,65 mm	29	98	57	12
Pistol 9 mm	33	66	29	11



## Politiets nye pistoler Perioden 1998-2002

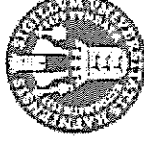
Pistol 7,65 mm: 14 personer ramt, heraf 5 afgået ved døden

Pistol 9mm: 6 personer ramt, heraf 1 afgået ved døden



## Politiets brug af skydevåben i Norden

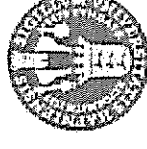
Kilde: Knutsson & Noree (2005)



## Brug af skydevåben i Sverige

---

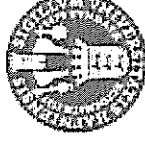
- Politiet rutinemæssigt bevæbnet
- Der findes ingen oplysninger om brug af våben som trussel
- Der skydes hyppigere end i resten af Norden
  - Antal sårede/dræbte svarer til DK
- Vådeskud indgår i statistikken



## Brug af skydevåben i Finland

---

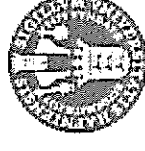
- Politiet rutinemæssigt bevæbnet
- Væsentligt fald i brug af skydevåben i Finland fra 1997 og frem
- Skydevåben bruges langt sjældnere som trussel
- Der skydes lige så ofte som DK
  - Færre sårede/dræbte end i resten af Norden
- En del af forklaringen siges at være nye magtmidler
  - Teleskopstav
  - Peberspray
- En anden del er en ny politik på området
  - Sigter mod at begrænse anvendelsen af skydevåben mest muligt



## Brug af skydevåben i Norge

---

- Politiet ikke rutinemæssigt bevæbnet
  - Våben findes i såkaldt 'fremskudt depot'
  - Brug af våben kræver bevæbningsordre
  - I akutte situationer kan den enkelte bevæbne sig
- Skydevåben bruges kun sjældent som trussel
- Der løsnest sjældent skud
  - Antal sårede og dræbte mindre end i resten af Norden



## Skydevåbenbrug pr. 1 mio. indbyggere

### • Sverige topper listen

- Muligvis flest trusler
- Flest skudepisoder
- Flest episoder med ramte personer

### • Danmark følger efter

- Mange trusler
- Lidt færre skudepisoder end S
- Lidt færre episoder med ramte personer

Sidan 207d S

### • Finland

- Væsentlig færre trusler end DK
- Antal skudepisoder svarer til DK
- Færre episoder med ramte personer end DK

### • Norge

- Flere trusler end F
- Færre skudepisoder
- Færre ramte personer

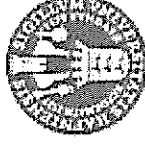
## Politiets brug af skydevåben – Det centrale spørgsmål



Har politiets adgang til skydevåben betydning for politifolkenes risiko for at komme til skade?

- Kan ikke afklares endeligt
  - Der findes ikke sammenlignelig skadestatistik i de nordiske lande
  - I DK findes ikke mulighed for at adskille skader ifm. skudepisoder fra skader ifm. andre indsatser





## Skydevåbenundersøgelse: Konklusioner

---

- Sveriges politi bruger skydevåben mest
  - Regler om brug af skydevåben mindst klare
  - Registreringspraksis ikke så omfattende
- Det er muligt at påvirke brug af skydevåben gennem regler og *policy*

**"The Norwegian holocaust was not defined as acts of violence. How could that be? (The worse the crime; the better from the offender's point of view.)**

**Johansen, Per Ole**

### **1. Jødeforfølgelsene i Norge (The Norwegian holocaust; mainlines)**

Den tyske okkupanten ga ordre, og norsk politi fulgte dem som om de var deres egne. Tyskerne var svært opptatt av at nordmenn frontet for dem, for å unngå at jødene ble urolige og at andre nordmenn protesterte. Radioapparater i jødisk eie ble inndratt allerede i mai 1940, som en innledende test fra tysk side. I 1941 ble jødisk eiendom registrert, og passene til jødene stemplet med en rød J. Vinteren 1942 ble alle jøder i Norge kartlagt i den store statistiske undersøkelsen "*Jøder i Norge*", som la grunnlag for "den endelige norske løsningen" høsten 1942, med påfølgende "opprensknings-aksjoner" vinteren og våren 1943. Alt som jødene eide ble "inndratt", og overlatt tyskerne eller ansatte i statspolitiet. Til slutt ble livspolisene og passene tatt fra dem. Klarere kunne det ikke sies.

### **2. Tilfellet Knut Rød (The Knut Rød trails)**

Inspektør i statspolitiet, en av de mest sentrale politiembetsmenn, kanskje den mest sentrale i den praktiske gjennomføringen av de norske jødeforfølgelsene. Han ble arrestert etter krigen, og satt over ett år i varetekt. Unnskyldte seg først med at han kun hadde fulgt ordre, at han ikke hadde noe personlig imot jøder, at han hadde beordret sine underordnede til å vise konduite og at han hadde forsøkt å hjelpe tre navngitte jøder. Først senere fremhevet han at han angivelig hadde samarbeidet med motstandsfolk i statspolitiet. På vei til hovedforhandling og videre inn i rettsprosessen forandret saken totalt karakter: Rød ble omtalt som en sentral motstandsmann av politikolleger fra krigen. Rød gikk kun inn i NS og statspolitiet for å motarbeide tyskerne, hevdet de i sine samstemte forklaringer. Retten kjøpte disse påstandene ukritisk, og frikjente ham først i 1946 og deretter i en ny rettssak i 1948.

### **3 Tilfellet dr Hans Eng (Hans Eng; the Norwegian SS doktor)**

Statspolitiet sjefslege. Ansvarlig for statspolitiets "politiske legevirkosomhet." Tilsyn med politiske fanger og jødiske fanger, som han konsekvent forsømte. "*Kan hentes, sign dr Hans Eng*" var klarsignal for umiddelbar pågrepelse og deportasjon av syke og gamle jøder. Eng sto meget sentralt i den norske jødejakten. Dessuten hadde han "utendørstillegg" og var til stede ved henrettelser av norske patrioter. Eng forsvarte seg med at hans legegjerning i statspolitiet var som en hvilken som helst annet legestilling; objektiv, nøytral og uten politiske føringer. Han husket mye i detalj, men svært lite om sin medvirkning til deportasjonen av jødene, som han oppga å ikke ha noe i mot "personlig." Jødeutryddelsene ble han ikke kjent med før etter krigen. I den første tiltalen, som var meget krass, ble han tiltalt for sitt medisinske hovedansvar for de norske jødeforfølgelsene. I revidert tiltale var alt som hadde med jødene å gjøre, av ukjente grunner, tatt ut. Retten fant intet å utsette på hans legegjerning i statspolitiet, snarere svært i mot. Han fikk syv års

fengsel for andre forhold, og rett til igjen å arbeide som lege i et "nødlidende distrikt" etter en kort karantenetid.

#### **4. Hvordan var dette mulig? (How could that be?)**

Et generelt trekk ved det norske rettsoppgjøret: Jødeforfølgelsene ble meget lavt prioritert forhold til straffesaker hvor ikke-jødiske nordmenn var ofrene. Noe egentlig rettsoppgjør med det norske ansvaret for jødeforfølgelsene fant ikke sted. Samme mønster var typisk for rettsoppgjørene i andre europeiske land. Utryddelsen av jøder, sigøynere og homofile ble lite påaktet. (Krigsårenes forfølgelse av de norske taterne var en annen ikke-sak.)

##### **4.1 Retten basert seg på en tradisjonell forestilling av vold**

Fysiske overgrep, antatt personlig ondskap og tilsiktet (fortsettlige) grov behandling ble påtalt, i motsetning til administrativ og "polititeknisk" medvirkning, med skrivebord og telefon som operasjonsbase. Retten la avgjørende vekt på om tiltalte hadde vært "ondsinnert" eller "hensynsfull," og anså det som formildende om tiltalte hadde hatt personlig imot jødeaksjonene, selv om han likevel deltok. I saken der det var tvil om de subjektive straffbarhetsvilkårene; om tiltalte "mente det slik" og innså konsekvensene av sine handlinger, var det norsk tradisjon å frifinne eller anføre det som en formildende omstendighet. Så også under rettsoppgjøret. Dertil ble det lagt vekt på at de tiltalte "kun" hadde fulgt ordre, at de ikke hadde noe valg, at deres rolle var underordnet og at deportasjonen av jødene ville ha funnet sted selv om norske politifolk og byråkrater hadde nektet å medvirke. En rekke jøder som overlevde tilintetgjørelsesleirene i Polen uttalte seg i samme vendinger da de kom hjem: De skilte mellom brutale, antisemittiske politifolk og andre norske politi som hadde opptrådt høflig da de arresterte jødene og gitt dem tid til å smøre matpakker og finne frem varme klær. Sistnevnte – som hadde oppført seg dannet – ville de ikke anmelde, selv om frihetsberøvelsen var den samme. Den norske eksilregjeringen i London var i forkant av rettsoppgjøret ved å forby medlemskap i Nasjonal Samling. Tilsvarende juridiske grep for å gjøre domstolene rustet til å forholde seg til folkemordet på jødene ble ikke prioritert.

##### **4.2 Norske domstoler hadde ingen erfaring med folkemord.**

Hver sak ble vurdert for seg. I de få tilfelle hvor delaktighet i jødeforfølgelsene var med i tiltalen var det ett av mange tiltalepunkter. Tempoet i rettsoppgjøret var høyt. Sakene fikk en fragmentarisk behandling, uten henvisning til saker av samme type på andre tidspunkt, andre steder i landet. Følgen var at domstolene opplevde jødeforfølgelsene på den samme fragmentariske måten som de tiltalte hevdet de gjorde under krigen. Dessuten forholdt retten seg kun til muntlige vitneprov i retten. De fellende bevis i krigsarkivene ble ikke lagt frem for dommerne. Folkemordets maskineri, med noen få store hjul og mange små som bare "gjorde noe" – men var like nødvendige, gikk tingshus forbi.

##### **4.3 Folkemordet på jødene; ett av mange anliggende i rettsoppgjør og offentlig debatt**

Påtalemyndigheten prioriterte andre sakstyper. Norsk presse var påfallende uinteressert i det norske ansvaret for jødeforfølgelsene, muligens fordi så mange journalister hadde vist den samme unnfalende holdning overfor okkupasjonen som deler av politiet. Overgriperne

ble utelukkende - og uriktig hva generaliseringen angår - fremstilt som *nazister*, men de var jo ikke "gode nordmenn." Nazistenes og dere ugjerninger var oss fremmed. Heller ikke jødene ble oppfattet som "egentlig nordmenn", enten de var første generasjons innvandrere eller hadde bodd i Norge hele livet. Det offentlige Norge hadde også en fortid når det gjaldt antisemittisme og aktive tiltak for å forhindre fremveksten av den man i det departementale språk omtalte som "en norsk jødekoloni." Prioritering av offerfokus; at man brydde seg mest om de som "var som oss" – var et kjent mønster i rettsoppgjørene etter (både) den første og andre verdenskrig i andre europeiske land også. Konklusjon: I Norge var sannsynligheten for å bli dømt for *passivt* medlemskap i det nazistiske parti (NS) uendelig mye større enn for å bli dømt for *aktiv* deltagelse i jødeforfølgelsene.

## Vold mellom fremmede

**Johansen, Nicolay B.**

”Den fremmede” har spilt en sentral rolle i menneskehetens historie. Begrepet er ofte brukt om de som kommer utenfra det som til en hver tid er definert som fellesskapet. Tilstedeværelsen av den fremmede ufordrer den indre orden i de forskjellige samfunn, og med den tiltakende og etter hvert akselererende urbaniseringen har tematikken blitt stadig mer aktuell. I sosiologihistorien har man brukt mye tid og energi på å forstå samfunnet med utgangspunkt i den type relasjon som den fremmede tar med seg. Skal man, som de klassiske sosiologene søkte å gjøre, forstå hvordan forskjellige samfunn henger sammen, må man i det minste tematisere begrepet ”den fremmede”, når det nå hevdes at over halvparten av jordens befolkning bor i byer. Det er riktig, som blant annet Hannerz (1980) hevder, at man også finner andre og mer tradisjonelle relasjoner mellom mennesker som bor i byer, men de fremmede har en helt særlig betydning. Bauman hevder for eksempel at det er ”frykten for den fremmede som konstituerer byen” som sosial organisasjonsform (Bauman 2000). Sennett legger tilsvarende vekt på møter mellom fremmede i sin undersøkelse av offentlighetens historie (Sennett 1991).

Fra forskjellige undersøkelser vet vi at en stor andel av den vold som registreres hos politiet, handler om mennesker som er ukjente for hverandre, eller kun har en kort historie sammen. I det følgende skal jeg ta for meg spørsmål om fremmedes vold mot hverandre, og se dette i forhold til noen hovedtrekk i bysosiologien.

Vi har hatt to store voldsundersøkelser i Norge etter 2YK. Pape og Stephansen leverte rapporten ”Den skjulte volden?” i 2004, om ”Oslobefolkningens utsatthet for trusler, vold og seksuelle overgrep”. Haaland, Clausen og Schei leverte rapporten ”Vold i parforhold” i 2005. Dette er de største voldsundersøkelsene som noen gang er foretatt i Norge, med henholdsvis nesten 10 000 og 8000 respondenter. Men ingen av disse har tatt for seg vold mellom fremmede helt særskilt. Begge har hatt en spesielt fokus på vold i nære relasjoner. En som har undersøkt vold mellom fremmede utførlig er Balvig i artikkelen ”Fjernhedsvold” (Balvig 2000, kapittel 15). Balvigs analyse er basert på ”Rigspolitichefens voldsundersøgelse” som ble gjennomført 1995/96 (presentert i Balvig 2000, kapittel 11). I denne undersøkelsen ble 26 000 dansker spurt om deres erfaringer med vold.

I Norge har vi ingen undersøkelser av tilsvarende format. Det vi har av offerundersøkelser ved siden av de nevnte studiene, er de årgangene av ”Levekårsundersøkelsene” (LKU) til Statistisk Sentralbyrå (SSB) der det stilles spørsmål om utsatthet for vold. Slike spørsmål ble stilt i undersøkelsene som er publisert 1983, 1987, 1991, 1995, 1997, 2001 og 2004. I hver av disse ble et representativt utvalg på 5000 personer kontaktet. Svarprosenten har ligget mellom 70 og 80, de siste gangene har den vært under 70, men ca 3500 mennesker har deltatt i disse undersøkelsene.

Hver for seg er disse undersøkelsene tilstrekkelig store til å fortelle om befolkningens utsatthet for fysiske krenkelser og andre former for utsatthet for lovbrudd. Her gir også tallene deres klare tale om et stabilt nivå.

	1983	1987	1991	1995	1997	2001	2004
Utsatt for vold siste 12 mnd, Bostedsstrøk i alt	2,3	3,0	2,7	3,3	3,1	2,5	2,6

I gjennomsnitt er dette 2,8 %. Men tallene blir lett for små, når man bryter ned på flere variabler. For eksempel sier ca en tre at gjerningsmannen er "ukjent". Skal man undersøke disse nærmere, blir tallgrunnlaget spinkelt. 2,8 % av 3500 er ca 100. Det betyr at ca 35 personer utgjør tallgrunnlaget. En måte å kompensere for dette, er å slå sammen tallene i alle undersøkelsene. Til sammen har mer enn 25620 personer deltatt i disse undersøkelsene. Ser vi på de forskjellige svarprosentene finner vi at til sammen 710 personer har svart bekreftende på spørsmål om de har vært utsatt for vold siste 12 mnd. Stene har analysert dette materialet samlet (Stene 2005), han har også hatt et særlig blikk på det han kaller "familiefaser". Men også publikum er invitert til selv å bruke de tallene, i noe de i SSB har kalt "Statistikkbanken". Her har de lagt ut tallene fra LKU om utsatthet for lovbrudd på nett, slik at den enkelte bruker kan sette sammen sine egne tabeller. Riktignok er man prisgitt de kategoriseringer og utvalg av variabler som redaktørene har bestemt, men her finnes det muligheter for å undersøke spørsmål om vold mellom fremmede. Man kan ikke som Stene, analysere tallene samlet, men det er mulig å følge enkelte variabler selvstendig.

Balvig presenterer både scenen og deltagerne i det han kaller "fjernedsvold". Det viser seg å være et tydelig mønster i hvordan offer og gjerningsmann møtes. Ofrene er unge menn, og scenen er offentlige steder i byene. Gjerningsmannen er merkbart påvirket av alkohol (4/5). Hendelsen finner for det meste sted i weekenden (2/3), om aftenen eller nattetid (2/3). I tillegg viser Balvig at det er en sterk overvekt av lavere utdannede og unge menn med et marginalt forhold til arbeidslivet (Balvig 2005, kapittel 15).

Balvigs bilde av fjernhetsvold viser altså unge menn som deltar i de urbane "forlystelsesliv". Jeg har valgt å kalle dette en "figur". Det finnes tilfeller i materialet som ikke passer inn i mønsteret, men denne figuren er så dominerende i materialet at den nærmest kommer til å representere det som kalles fjernhetsvold.

Den samme figuren er gjenkjennelig i statistikkbankens tallgrunnlag. Jeg har ikke hatt samme anledning som Balvig og Stene til å ta utgangspunkt i tallene for de som sier har vært utsatt for vold med ukjent gjerningsmann, jeg har således måttet nøye meg med å regne gjennomsnitt av prosenter for alle årgangene som har stilt spørsmål om de forskjellige forholdene, med unntak av spørsmål om kjønn og alder. (for de som er interessert i tallgrunnlaget, vil jeg henvise enten til Statistikkbanken (<http://statbank.ssb.no/statistikkbanken/>) eller min fremtige PhD-avhandling).

2,8 % har i snitt har rapport om utsatthet for vold alle LKU. Dette gjelder 3,4 % av mennene og 2,2 % av kvinnene. I aldersgruppen 16-24 svarer 7,5 % at de har vært utsatt for vold siste år. Det er også de unge som dominerer oversikten over de som forteller om vold fra ukjent gjerningsmann. Mens vold fra ukjent utgjør 34 %, ligger den uforholdsmessig lille alderskategorien 16-24 på 43 %. Av alle svar på spørsmål om lokalisering av voldshendelsen svarer 38 % offentlig sted. På spørsmål om tidspunkt på døgnet svarer nesten 60 % "kveld og natt". 43 % forteller at hendelsen fant sted enten fredag eller lørdag.

Tallmaterialet for sosioøkonomisk status er etter mine vurderinger ikke brukbart til våre formål.

Når vi ser på tallene for offentlig sted og relasjon brutt ned på kjønn og alder, ser vi at det er de unge mennene som dominerer. Ved å legge tallene ovenpå hverandre, kan vi antyde noe om hvor stor gruppen med alle egenskapene maksimalt kan være. Vi har et utgangspunkt der litt mer enn en tredjedel sier de er utsatt for vold fra ukjent person. Det jeg prøver nå er å avgrense den figuren vi har sett konturene av. Hver for seg er de egenskapene vi har trukket fram, spredd i hele befolkningen av de som har rapportert at de har opplevd vold siste år. Alders og kjønns sammensetningen antyder likevel at det er en viss overlapp mellom dem. Ser vi på den minste prosent, får vi en avgrensning av hvor stor gruppen av ofre som kan stemme med denne figuren kan være. Den laveste andelen er 34 %. Den vold som forekommer slik, utgjør altså maksimum en tredjedel av den totale volden som fanges opp av LKU. Samtidig er det en annen relasjonsbetegnelse som sannsynligvis overlapper med "ukjent", og som figuren til Balvig aktualiserer i denne sammenhengen. I oversikten over relasjoner mellom ofre og gjerningsmenn sies det at 10 % er "tilfeldig bekjente". Dette er en betegnelse som nok kan romme svært mange som møtes i og rundt restauranter og andre skjenkesteder, altså sentrale arenaer i det før nevnte forlystelseslivet. Til sammen blir dette 44 %. I letingen etter en maksimal utstrekning av figuren, finner vi minsteandelen 38 %, for de som sier de har blitt utsatt på offentlig sted.

Slik sett kan man si at materialet i statistikkbanken gjenfinner det bildet som Balvig presenterte i rigspolitichefens voldsundersøgelse. Det Balvig kaller fjernhedsvold, og som her er tegnet opp med utgangspunkt i hendelser der offer og gjerningsmann er "ukjente", domineres av en kjent figur. Offeret er en ung mann, som er blitt utsatt på et offentlig sted i en by, kveld eller natt til lørdag eller søndag. Gjerningsmannen er påvirket av alkohol. Dette er en figur som på mange måter er kjent. For det første er han kjent fra tidligere beskrivelser av lovbrøyttere, noe også Balvig gjør oppmerksom på. Det er godt mulig at offer og gjerningsmann ligner hverandre i en stor andel av disse tilfellene. For det andre er det en figur som er gjenkjennelig fra mediedekningen av vold de siste årene.

Når jeg løfter fram dette som figur, er det ikke for å antyde at det ikke finnes rom for andre typer av hendelser innenfor de tallene som blir presentert. Poenget er at denne figuren har kommet til å representere det som kalles vold mellom fremmede. Balvig har jo for eksempel uttrykket "fjernhedsvold" i tittelen på sin artikkel. Og selv om han eksplisitt gir uttrykk for at den figuren han fremstiller ikke representerer fjerne relasjoner som sådan, ligger det en begrepsmessig forbindelse her, jeg synes det er påkrevet å oppløse.

Med fremmede sikter jeg til minst to mennesker som kun har kategorisk kjennskap til hverandre. Det de ikke har, er biografisk kunnskap. Denne måten å betrakte fremmedhet er hentet fra Lofland (1985). Lofland definerte en fremmed som en vi ikke vet noe om, men som er synlig for oss. En måte å identifisere de fremmede på, er gjennom det vi kan se av personen, vedkommendes fremtreden. Konkret dreier det seg for eksempel om klesdrakt, gester og hudfarge.

Loflands definisjon står i en viss kontrast til Simmels mer kjente måte å nærme seg dette fenomenet, fra artikkelen "The stranger" (Simmel 1964). For Simmel er det vesentlig at fremmedhet er en relasjon. Den fremmede er en del av et samfunn, men et slik deltager som hele tiden har mulighet for å forlate dette samfunnet.

Jeg skal ikke gå i detalj på forskjellene i disse betraktningsmåtene her, foruten at det ikke faller naturlig å snakke om forsamlingen av mennesker i en by som et fellesskap. Det er

likevel et poeng som bør fremheves, og det er at for både Lofland og Simmel er det åpent for at fremmede er relasjonelt forbundet. Dette innebærer at de omtaler mennesker som er forbundet, om enn svakt. Fremmedhet er ellers et ord som vekker assosiasjoner til det motsatte av relasjoner og forbindelse (bånd). Et vesentlig poeng ser ut til å være at det er vanskelig å se for seg en ikke-relasjon, selv om det på mange måter er det begrepet fremmede gir assosiasjoner til. Simmel antyder at det da måtte være snakk om vesener fra andre planeter.

Poenget med å nevne dette, er å differensiere mellom grader av fremmedhet. Et poeng som ofte fremheves i beskrivelser av samfunnsutviklingen fra tradisjonelle til mer moderne samfunn, er at man for det første begynner å forholde seg til hverandre som roller. Dette innebærer en relasjonell distansering sammenlignet med samfunn preget av relasjoner preget av multiplekse forbindelser. For det andre innebærer moderniseringen at man beror på slike forbindelser i stadig flere av livets faser.

Modernisering kan ikke isoleres fra urbanisering. Overgangen fra tradisjonelle samfunn er nært forbundet med utviklingen av store byer. Antropologen Hannerz satte seg fore å etablere en egen byantropologi, basert på en analyse av de roller og relasjoner man finner der. I Hannerz' begrepsverden er det blitt slik, at alle typer relasjoner omtales som roller, så vel forbindelser til familie, til naboer, til kollegaer, til folk man deler fritid med (venner?), og ikke minst til mennesker man kun har et "trafikalt" forhold til.

- Husholdning/familie
- Naboer
- Kollegaer
- Fritid/venner
- Trafikale relasjoner

Trafikkrelasjoner har man til de man utelukkende treffer på i offentlige rom, som man kun forholder seg til i sin manøvrering på gater, parker, offentlige transportmidler og lignende. Det er nettopp den trafikale relasjonen som tilsvare det som vanligvis assosieres med begrepet fremmedhet. Og således tegner det seg et skjema i Hannerz oppregning av rolletyper i byen, en gradering fra svake til sterke relasjoner. Familien er sterkest, kanskje er venner også sterke, dernest har vi kolleger, kunder/klienter/forhandlingspartner og overordnede i arbeidssituasjonen, og naboer, før vi finner de trafikale andre ytterst i skalaen mot svake relasjoner/roller.

For at denne oppregningen av roller skal være fullstendig er det en rolle som mangler, rollen som kunde/klient i forlengelsen av det å drive husholdningen. Det er dog mulig Hannerz subsumerer denne form for aktivitet under det han kaller "husholdning". Det er åpenbart at det er forskjell på det å forholde seg til en annen person som arbeider i en forretning, og det å forholde seg til en person som man ikke vet annet om, enn at vedkommende har de egenskaper som umiddelbart er synlige, og at vedkommende befinner seg i umiddelbar nærhet av en selv. Vi vet for eksempel hvor den butikkansatte arbeider, foruten en rekke andre sekundære egenskaper (som at vedkommende arbeider). Jeg vil peke på det faktum at vedkommende er oppsporbar på en helt annen måte enn en person man passerer på gaten. Vedkommende kan med andre ord ikke forsvinne og løpe fra det ansvar som en krenkelse eller en annen form for tildragelse medfører. Men begge faller på samme måte inn under betegnelsen "fremmede".



Om de ansatte i forretninger og lignende, har vi en form for biografisk viten. (Men dette gjelder ikke motsatt vei.) Dette står da i kontrast til det å omgås på gaten. Om disse menneskene vet vi lite annet enn det deres klær og kroppsform avslører, samt det deres tilstedeværelse der de blir sett måtte innebære. Som Lofland påpekte, mennesker uten personlig informasjon om hverandre.

Mitt poeng er at fremmedhet kan arte seg forskjellig. Og det er mitt neste poeng, at det å ikke differensiere mellom disse formene for relasjoner/fremmedhet, det å mangle et blikk for disse nyansene får alvorlige konsekvenser for hvordan vi forstår byen som sosial organisasjon. For eksempel kommer man da til å stille tilfeldig forbipasserende – i trafikale forhold – i samme kategori som unge menn som til dels svært beruset havner i slåsskamp med hverandre sent fredag og lørdag kveld.

Med Loflands begreper fremstår disse fremmedhetsrelasjonene litt forskjellig. Som ansatt og kunde i en forretning møtes man asymmetrisk, i den forstand at kunden vet mer om den ansatte enn omvendt. Begge kan gjøre en bedømmelse av hverandre ut fra den informasjon de avgir med klesvalg og lignende, også stemmeføring og dialekt vil spille inn når partene går inn i verbal utveksling. Men kunden vil vite hvor den ansatte arbeider, og kan spore opp vedkommende om det skulle være nødvendig. Denne type relasjon er ikke viktig for forståelsen av vold mellom fremmede, på annen måte enn at det er form for relasjon som viser til variasjonsbredden i fremmedhetsrelasjoner. Den skiller seg også fra den type relasjon som er tegnet opp i gjennomgangen av vold mellom fremmede.

Unge menn som deltar i festlivet i de urbane sentrumsområder, vet vi litt om. Vi vet akkurat det! At de er unge menn som deltar i festlivet. Dette er en type forbundet med visse forventninger, slik det for eksempel er forventninger knyttet til det å være ungdom. Visse forventninger knyttes også til det å bli sett i og omkring restauranter og barer sent om kvelden. Festlivet er dessuten homogent satt sammen, om enn unge kvinner nødvendigvis også utgjør en halvdel.

Når man snakker om fremmede i bysosiologien er det verken kunder/ansatte eller unge menn(-esker) fulle av alkohol som fremheves. Det er snarere heterogenitet, og flere typer av offentlige rom enn skjenkesteder og fortauene utenfor disse. Offentlige rom fylles av mennesker i alle aldre, festløver og sofagriser. Dette er også noe som fremheves som spennende med byen. Når Simmel skriver om at man blir utsatt for store mengder inntrykk i byen, handler det blant annet om at mennesker er forskjellige og fremtrer forskjellig. Denne type møter er så lite spesifikk, at den ikke har noe navn. Det nærmeste vi kommer er å omtale dem som ”forbipasserende”. Og nettopp det understreker mitt poeng.

Den figuren som trer frem i analysene av selvrapporteringsundersøkelser om utsatthet for vold, gjenspeiler på ingen måte det mangfold av møter mellom mennesker som preger byer. Det dreier seg om en liten og avgrenset del av møter mellom mennesker som ikke har biografisk kjennskap til hverandre. Dette poenget er påpekt av Balvig. Blant annet nevner han det påfallende faktum at svært få anmeldelser gjelder hendelser som har funnet sted på offentlige transportmidler.

**”Det kan konkluderes, at uden for de sene aftentimer og de tidlige nattetimer i weekenden – og på afstand af alkohol hos en selv og andre – er risikoen for at blive udsat for vold fra personer, man ikke kender, overordentlig begrænset. Fjernhedsvolden er altså ikke, som bekymringen for den synes at være, et alment træk ved selve omgangen med personer, man ikke kender i det moderne samfund” (Balvig 2000: 210).**

Det kan på denne bakgrunn virke litt underlig at han velger begrepet "fjernhedsvold" som felles(ve)nevner på det fenomen han beskriver. Dette begrepet refererer jo nettopp til det store mangfold av møter som kjennetegner byen, og som han påpeker, er den volden som viser seg i tallkolonnene sosiologisk langt mer avgrenset og forutsigbar, enn som så. Balvig åpner også sin tekst med en liten tematisk avgrensning, hvor han også begrunner valget av navn for det som skal undersøkes.

"Der findes en form for vold, som i særlig i grad er knyttet sammen med grundvilkårene i det moderne bysamfund. Det er den form for vold, der udspiller sig på den offentlige scene, dvs. i gadebilledet, offentlige transportmidler mv., og som er kendetegnet ved, at såvel ofre som gerningspersoner er civile, og at de ikke kender hinande forud for voldshendelsen. Denne vold er med større eller mindre præcision i begrepsanvendelsen blebet kaldt for bl. a. gadevold, offentlig vold og fjernhedsvold. I og med at 'det fjerne' forekommer mig at være nærmere centrum for, hvad der sædvanligvis legges i ordet modernitet, end 'gade' og 'det offentlige', vælges her begrebet fjernhedsvold" (Balvig 2000: 197).

Balvig setter her sin drøftelse inn i en større modernitetsdiskusjon, og dessuten knytter han denne modernitetsdiskusjonen til fremveksten av byer. Men senere avslører han altså at denne volden slett ikke handler om de relasjoner som særpreger byen. Det kan godt hende han mener at forlystelseslivet i særlig grad er et urbant fenomen, men det vil være et kontroversielt synspunkt.

Min konklusjon er ikke overraskende litt annerledes. Når man ser på de egenskaper som avtegner seg med utgangspunkt i de som sier de er blitt utsatt for vold siste 12 måneder, er det nettopp fraværet av fremmedhetsrelasjoner som er påfallende. Det å være fremmed, ser ut til å være svært lite forbundet med utsatthet for vold. Og det til tross for de kritiske merknader man måtte ha, mot samfunnsutviklingens tendenser, modernitetens utvikling og urbanisering.

## Litteraturliste:

Balvig, Flemming (2000): *Det voldsomme samfund. Bind I*. Jurist- og økonomiforbundets Forlag.

Bauman, Zygmunt (2000): *Flytende Modernitet*. Vidarforlaget, Oslo.

Fossen, Erling (1997): *EcstaCity*. Pax, Oslo.

Hannerz, Ulf (1980): *Exploring the City*. Columbia University Press.

Haaland, Thomas, Sten-Erik Clausen og Berit Schei (2005): *Vold i parforhold - ulike perspektiver*. NIBR-rapport; 2005:3. Norsk institutt for by- og regionforskning, Oslo.

Lofland, Lyn H (1985): *A World of Strangers*. Basic Books, New York.

Pape, Hilde og Kari Stefansen (2004): *Den skjulte volden?* Nasjonalt kunnskapssenter om vold og traumatisk stress, Oslo.

Sennett, Richard (1991): *The Fall of Public Man*. Faber & Faber, London, Boston.

Simmel, Georg (1964): *The Stranger*. I Wolff, Kurt H: *The sociology of Georg Simmel*. The Free Press.

Statistikkbanken: <http://statbank.ssb.no/statistikkbanken/>

## Jenter og vold

**Jon, Nina**

De siste årene har jenters voldsbruk fått mye oppmerksomhet i norsk offentlighet, og avisene har stadig overskrifter som "Frykter mer jentevold" (Aftenposten Aften 14.04.05), "Voldsbølge blant unge jenter" (VG 31.05.05), "Tre tenåringsjenter ranet to 14-åringer" (Dagbladet.no 7.12.05).

Slåsskamper og voldsbruk hører sammen med gutter og menn. Når jenter slåss og bruker vold bryter dette sterkt med våre forestillinger om hvordan en jente skal være. Og spørsmålet blir hvordan man skal forstå denne voldsbruken. Teorier om vold er i høy grad knyttet til teorier om gutter og menns voldsbruk – og det etterspørres egne ord og perspektiver på hvordan jenters vold skal forstås.

Men trenger vi egne ord og perspektiver på jenters voldsbruk?

I 1983 publiserte Cecilie Høigård artikkelen "Kvinnelige lovbrøyttere", og i artikkelen går Høigård gjennom de viktigste teoretiske bidragene som på denne tiden forsøkte å forklare kvinners økte andel i kriminalstatistikkens kolonner – "*Kjønnsrolleteorien*", "*Deltagelsesteorien*" og "*Kontrollteorien*". Høigård problematiserer disse teoriene, og lanserer i artikkelen en egen modell for å forstå kvinners kriminalitet, som hun kaller (s.57): "Utestøtelsesteorien. Eller hvordan kvinner spaltes selvstendig i sosiale klasser." Høigård vektlegger at man i forsøk på å forklare kvinners kriminalitet ikke må glemme det man vet om kriminalitet ut fra studier av menns kriminalitet. Å anlegge et særegent sett av forklaringer på kvinners kriminalitet, er å forfølge det sporet Lombroso la ut i 1895, påpeker Høigård (s.68). For Lombroso fremsto kvinner så å si som et eget artsvesen, og dermed måtte kvinners atferd forklares på en grunnleggende annen måte enn menns atferd. Deltagelsesteoriene har arvet noe av dette tankegodset, hevder Høigård, og hun spør (s.st.): "Hvorfor i all verden skal kvinners økte muligheter føre til kriminalitet?" Dette er jo "stikk i strid" med hva vi vet om menns kriminalitet. Kjennetegnene ved de registrerte mannlige lovbrøyttere, er jo ikke at de deltar. Tvert i mot er det de menn som har et problematisk forhold til arbeidslivet, og som støtes ut fra normal deltakelse som fanges opp av rettsapparatet. Som Høigård formulerer seg (s.69): "For å vinne må man delta. Men også for å tape må man delta." Høigårds tese er at økt likestilling og økt deltagelse blant kvinner fører til at kvinner får en selvstendig plass i det sosiale landskapet – kvinnen blir uavhengig av sin far eller ektemanns status. Men dermed øker også risikoen for å falle ut, for å støtes ut og for å marginaliseres – og derigjennom for å bli registrert som lovbrøytter.

Det er likheter, og ikke forskjeller som bør stå i fokus når kvinner øker sin andel av det registrerte kriminalitetsbildet.

I nyere kjønnsforskning er det etablert en forståelse av at kjønn ikke er noe man *har*, eller *er* – i stedet vektlegges kjønn som praksis, som noe vi "gjør" (jfr. West og Zimmerman, 1987), innenfor et system av kjønnsforhold. Kjønn må altså ses som en kontinuerlig prosess, og ikke som noe fastlagt og statisk. Videre innebærer en forståelse av kjønn som prosess, som noe vi gjør, en vektlegging av femininitet og maskulinitet som "institusjonelle

praksiser og kulturelle former” som Lorentzen formulerer det (2005:8). Dette innebærer at en ”ikke tar utgangspunkt i et gitt og ikke problematisert forskjell mellom kjønnene” men at en isteden undersøker de ”kulturelle betydninger” som en ide om to ulike kjønn ” har skapt i forskjellige kontekster” (Mühleisen, 2002:36).

Dette innebærer at også jenter gjør maskulinitet, og gutter gjør femininitet. Det er viktig å ikke sidestille maskulinitet med menn, og femininitet med kvinner. Som Heidi Eng (2000:106) påpeker i en artikkel vil forskning der man studerer maskulinitet utelukkende ved å studere menn og femininitet ved å studere kvinner, bidra til å opprettholde koblingen om at maskulinitet = menn og femininitet = kvinner.

Sosiologen Selma Therese Lyng (2004) identifiserer og gir treffende karakteristikk av ulike elevtyper som trer frem i ungdomsskolens sosiale landskap i en observasjons- og intervjuestudie i to ulike ungdomsskoler – en byskole på Østlandet og en landskole på Vestlandet. Når det gjelder jentenes ulike elevroller har Lyng identifisert disse fire: Jålejenta, Spurvejenta, Gulljenta og Villkatten.

**Jålejenta** er den kuleste av jentene på ungdomsskolen. Hun er svært opptatt av gutter, klær og sminke, og de andre elevene kaller henne *beib* eller *berte* (s. 56). **Gulljenta** derimot er ikke så kul, og hun kommer ikke noe særlig høyt opp i ”kulhetshierarkiet” (s.55). Hun er opptatt av å få gode karakterer på skolen, og det får hun. De andre elevene mener gulljentene *smisker*, og er *gullunger* og *englebarn*. **Spurvejentene** omtales av de andre elevene som ”*stillejentene*” (s.53). Med elevene sier om Spurvejenta at hun er *snill og grei*, hun *kodder ikke med noen* – samtidig synes de hun er *litt barnslig*. **Villkatten** skiller seg ut blant de andre jentene ved å være i åpenlys opposisjon til foreldre, lærere og medelever. Utenom skolen er hun ofte sammen med eldre og ”tvilsomme” ungdommer, og de andre oppfatter ofte Villkatten som en som har *skeia helt ut*. De andre elevene kaller henne *hurpe* og *bitch*. Men de gir også uttrykk for at de synes synd på Villkatten, samtidig som de er litt redde henne og de vennene hun har utenfor skolen. En av Jålejentene sier om en Villkatt (s. 52): ”jeg tør ikke si no til a som gjør atte hun... —for hun kjenner så mange fra byen og fra andre skoler og andre miljøer som, liksom ikke er helt som de skal. Og som kan—liksom ”ja, bank hu’ ”, så kommer de, liksom, og tar deg.”

Ett slående trekk ved disse fire jenterollene er at de alle er svært feminine. Selv Villkatten, den opprørske jenta – som bryter mest med tradisjonell femininitet, fremstår som feminin og opprøret ser ut til å ha et seksualisert preg. Når de andre er redd for henne, er det Villkattens nettverk av andre, større ungdommer som fremheves som farlig, ikke Villkatten i seg selv.

Jeg er nok ikke den eneste som i møte med det rollerepertoar Lyng fremsetter, begynner å lete etter meg selv. Hvem var jeg av disse rolletypene på ungdomsskolen? Og jeg finner ikke meg selv igjen blant disse fire typene.

Blant jentenes rollerepertoar savner jeg roller for jenter som i høyere grad ”gjør maskulinitet”. Jeg savner rett og slett guttejenta, som i større grad er ”en av gutta” enn det disse fire rolletypene til Lyng ser ut til å iscenesette. Jeg vil derfor legge til noen typer. Jeg tenker at det blant guttejentene kan finnes flere varianter.

En type er hun som vil *være gutt*. Hun som bare vil være sammen med gutter, og gjøre ”gutteting”. Og som tar avstand fra alt som er feminint konnotert og nekter å ha skjørt, langt hår, smykker og sminke. Skulle jeg selv lage en type guttejente som jeg selv ville

kunne kjenne meg igjen i så ville det være *sportsjenta* som ikke bedriver jazzballett eller rytmisk sportsgymnastikk, men som spiller fotball eller håndball. Det er vanskelig å få foldeskjørt og perlekjede på en slik sportsjente, selv om hun absolutt også er feminint opptatt av utseende og klær, har langt hår og sminke til fest – men ikke så mye til daglig; hun skal jo snart på trening likevel.

Disse to, tenkte variantene av en posisjon som guttejente er begge streite og i liten grad i opposisjon mot foreldre, lærere og medelever. Det trengs altså ytterligere en posisjon – så jeg vil legge til posisjonen som *gangsterjente*. Gangsterjenta tenker jeg har mange fellestrekk med Lyngs Villkatter i form av opposisjon mot lærere, foreldre og voksensamfunnet for øvrig – men som i større grad enn Lyng fremhever for Villkattene, ”gjør maskulinitet”. Og det er blant disse jentene jeg tenker vi kan finne de jentene som også lar slåsskamper og vold bli en sentral del av opprøret, og som vi i mediebildet hører det stadig blir flere av. Og som jeg vil argumentere for ”gjør maskulinitet”, og bør forstås ut fra det.

Eller mer presist: Den maskulinitet disse jentene iscenesetter, er ikke en generell form for maskulinitet. Det dreier seg om en helt spesifikk form for maskulinitet – som de deler med gutter som ofte slåss og begår vold og annen kriminalitet – det jeg vil betegne som *cowboymaskulinitet* (Jon, 2005). Dette er et maskulinitetsprosjekt som i høy grad vektlegger selvkontroll, mot, tøffhet, individualitet og forakt for feighet, og som langt på vei sammenfaller med det Connell (1995) betegner som *protestmaskulinitet* og Messerschmidt (1993) kaller *opposisjonsmaskulinitet*. Når jeg velger å ikke bruke noen av disse betegnelse er det fordi jeg mener disse begrepsvalgene i for stor grad legger vekt på at gutter som begår kriminalitet handler i opposisjon eller protest *mot* noe. Jeg har ønsket å løfte frem hva de ser ut til å trekke veksler på, og velger cowboyen som representant for mange sentrale vestlige mannsmyter som jeg mener de henter inspirasjon fra. Cowboymaskulinitet, er etter min mening, et begrep om guttenes maskulinitetsprosjekter som ivaretar fokuset på at det like gjerne som protest og opposisjon, handler om å ”ta det helt ut”.

Ett sentralt trekk i et slikt maskulinitetsprosjekt er å vise frem en ”Ikke kødd med meg”-holdning. Ulike empiriske studier viser at gutter i gjeng presenterer seg selv som tøffe gutter uten frykt, og med høy grad av selvkontroll. *Respekt* er et sentralt stikkord for guttene, og respekt oppnås gjennom å vise at man ikke lar seg kødde med, og at man tør å slåss og delta i slåsskamper.

Empiriske studier av jenter i gjeng som bruker vold viser at jentene spiller på de samme elementene som guttene. En slik studie er en dansk speciale oppgave fra center for kulturstudier av Mette Gram og Laura Sofie Ricardt fra 2005 med tittelen ””-og så lavede vi bare en bande” om det de betegner som ”vilde pigers” gruppefelleskaper. I studien til Gram og Richard kommer disse jentene i høy grad til orde, og lesningen av de ”vilde pigers” beskrivelse av seg selv, vennskapet til sine venner og venninner, hva som frembringer slåsskamper og vold fremstår som en ren blåkopi av de beskrivelser av seg selv gutter i gjeng gir.

Disse jentene lar seg ikke pille på nesa, og viker ikke unna. Og det sentrale kriteriet blir da å vise seg frem som modig, og bevise at man både kan og er villig til å bruke vold. Nulltoleransen og årvåkenheten for signaler om at de ikke respekteres, fører til – som for flere guttegjenger – at det skal lite til før jentene griper til slåsskamp og vold. Et blikk kan

være nok. "Elevatorblikket" kaller jentene det de oppfatter som nedlatende blikk - som vurderer dem opp og ned - og et slikt blikk kan være utløsende for at jentene overfaller blikk-senderen (s. 57).

Jentene, som bruker vold, ser selv ut til å ha en høy bevissthet om nettopp dette at de ikke posisjonerer seg feminint, men at de "gjør maskulinitet". Et fellestrekk som fremkommer i flere studier (Gram og Richard, 2005; Natland, 2003 og 2004) av jenter som slåss, er at jentene omtaler seg selv som "guttejenter", og fremviser en sterk forakt for "jente-jenter", som de mener er ensidig opptatt av utseende og seg selv – altså slike jenter Lyng (2004) kaller "Jålejenta".

Disse jentene, som iscenesetter et prosjekt preget av cowboymaskulinitet, plasser seg selv inn et maskulint hierarki – hvor de mener at de selv kommer høyt opp: De ser seg selv som "tøffe jenter" som er "en av gutta". Og også de plasserer femininitet langt ned i hierarkiet – og fremhever forskjellen mellom seg selv og feminine jenter. Ikke bare slutter jentene seg til en oppfatning av at femininitet er mindreverdige. Jentene har også overtatt et sexistisk syn på jenter fra den macho-orienterte hip-hop-kulturen. Gangsterjentene Gram og Richard (2005:101) har intervjuet deler det kvinnelige kjønn opp i ulike jenteroller: gangsterjenter, "luddere" og poptøser – som også omtales som jente-jenter. "Poptøsen" sammenfaller med Lyngs Jålejenter: Dette er jenter som er svært opptatt av sitt utseende, og de snakker bare om gutter og kjærester ifølge gangsterjentene.

Grensene mellom en "poptøs" og et "ludder" er flytende, men det er ingen tvil om at det verste en jente kan være ifølge gangsterjentene er å være ludder. Og det er ikke så mye som skal til: Jenter som går i stramtsittende klær, har for mange kjærester, er seksuelt aktive eller er sammen med for mange gutter er, ifølge gangsterjentene, luddere.

Når jentene på denne måten fremstiller seg selv som "en av gutta" og iscenesetter et prosjekt preget av cowboymaskulinitet, mener jeg at vi må se det som det - selv om utøverne er jenter. Hvis vi ikke gjør det, men fokuserer på jentene som femininitet og leter etter egne begreper og perspektiver for å forstå disse jentene, mener jeg at man står i fare for å opprettholde forestillingen om at maskulinitet = gutter/menn og femininitet = jenter/kvinner.

Og man fortsetter å forfølge det sporet Lombroso la ut i 1895.

## Referenslista:

- Connell, Robert. W. (1995): *Masculinities*. Cambridge : Polity Press.
- Dagbladet.no 7.12.2005, "Tre tenåringsjenter ranet to 14-åringer"  
<http://www.dagbladet.no/nyheter/2005/07/451517.html> [lesedato 7.12.2005]
- Eng, Heidi (2000): "Maskulinitet = menn?" i *Tidsskrift for kvinneforskning* nr. 3-4/00
- Gram, Mette og Laura Sofie Ricardt (2005): "*og så lavede vi bare en bande*" - *En kulturanalyse af vilde pigers gruppefællesskaber*. Speciale, Kultur og Formidling, Center for kulturstudier. Syddansk Universitet.
- Høigård, Cecilie (1983): "Kvinnelige lovbrøtere" i *Kvinnens skyld: en nordisk antologi i kriminologi*. Cecilie Høigård & Annika Snare (red.). Oslo : Pax forlag.
- Jon, Nina (2005). "*En skikkelig gutt. Arbeidet med å forme en passende maskulinitet. Foldin verneskole 1953-1970*". Avhandling levert for Dr.polit-graden. Institutt for kriminologi og rettsosjologi, Universitet i Oslo.

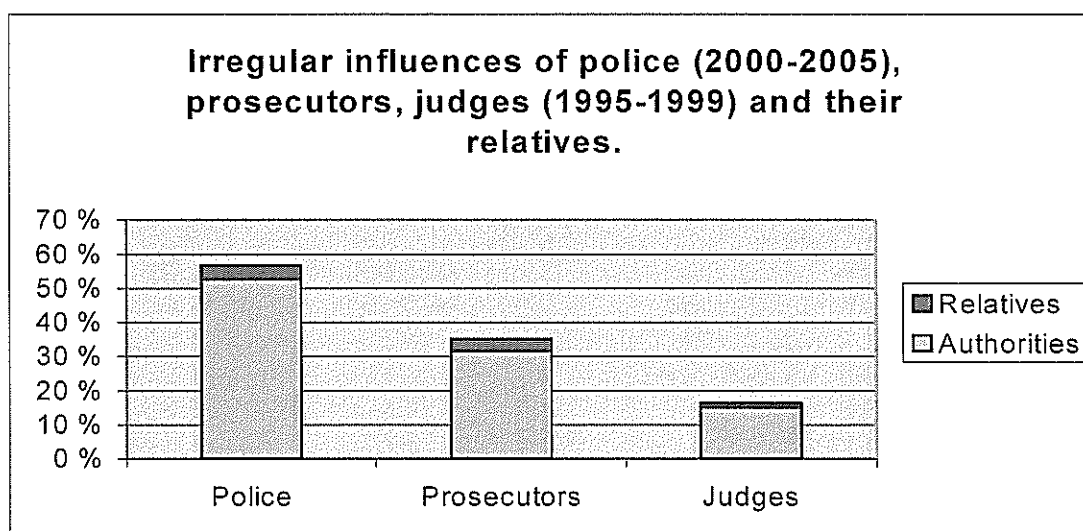
- Lorentzen, Jørgen (2005): "Mannsforskningens historie." I : *Arr. Idéhistorisk tidsskrift*, nr 3.
- Lyng, Selma Therese (2004): *Være eller lære? Om elevroller, identiteter og læring i ungdomsskolen*. Oslo : Universitetsforlaget.
- Messerschmidt, James W. (1993): *Masculinities and Crime*. Maryland : Rowman & Littlefield Publishers.
- Mühleisen, Wenche (2002): *Kjønn i uorden. Iscenesettelse av kjønn og seksualitet i eksperimentell talkshowunderholdning på NRK fjernsynet*. Avhandling for Dr.art.-graden. Det historisk-filosofiske fakultet, Universitetet i Oslo.
- Natland, Sidsel (2003): "'Jentevold': overskridelse av normer for kjønn og alder" i *Tidsskrift for kvinneforskning* nr. 3/03
- Natland, Sidsel (2004): "'Bare barn" eller "en av gutta"?" i *Tidsskrift for kulturforskning* nr. 1/04
- VG 31.05.2005, "Voldsbølge blant unge jenter"
- West, Candace og Don H. Zimmerman (1987): "Doing Gender." I : *Gender and Society* nr. 1, s. 125-151.

## Irregular influences of Finnish justice authorities in the turn of the 21st century

**Junninen, Mika**

This presentation put together two studies of irregular influences of Finnish justice authorities. The first study is irregular influences of judges and prosecutors in the years 1995-1999, and it is comparative study of Finnish and Lithuanian situation. The second study is irregular influences of Helsinki Criminal police investigators in the years 2000-2005 (end of august), and it was a pilot work of nationwide police study. The both studies contained similar kind of questionnaire to all judges and prosecutors in Finland, and police pilot contained Helsinki city criminal police criminal investigators. The response rate of the judges' sample was 74,2%, in the prosecutors' sample 78,4% and in the police sample 65,3%. As a whole response rates can considered good, but Helsinki city area authorities seemed to be problematic in all conducted studies.

The study results show that many of Finnish authorities have faced irregular influence during the measured years. The picture below shows the total number of the cases where Finnish authorities have been threatened.



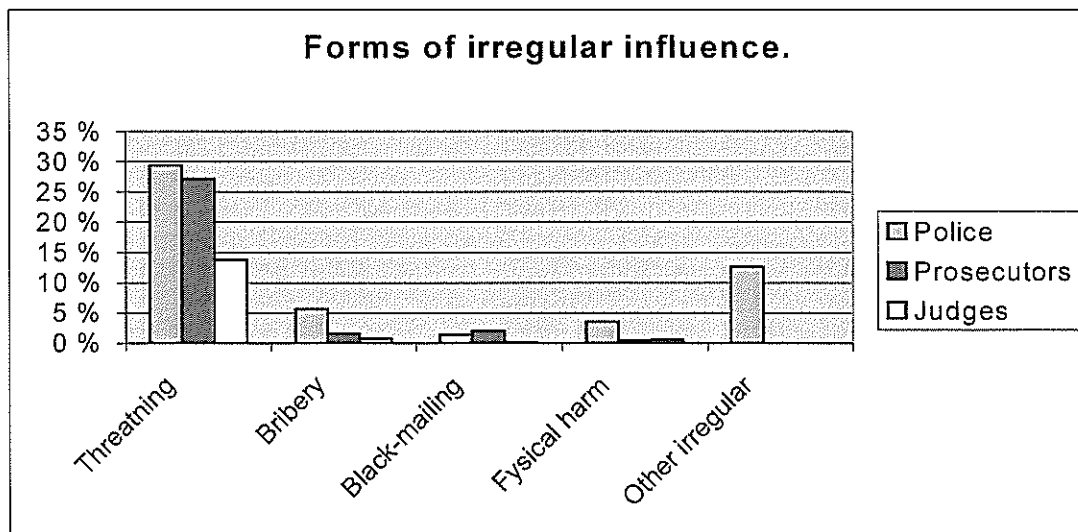
As picture above shows, the police face more irregular influence than the other justice authorities. Over fifty percent of Helsinki criminal police criminal investigators have experienced irregular influences during the past five years. Nearly one third of prosecutors and every sixth of judges had faced irregular influences during the measured years. Only few percent of authorities relatives had been victimised because of their partners, parents and children's work.

The asked forms of irregular influences varied from threatening to physical harm. The main form of irregular influence was threatening. Nearly one third of Helsinki city criminal police investigators had faced threatening in the past five years. Over twenty-five percent of prosecutors had been victims of threatening during the measured years. Judges situation was better; only every sixth of them had faced threatening during the measured years.

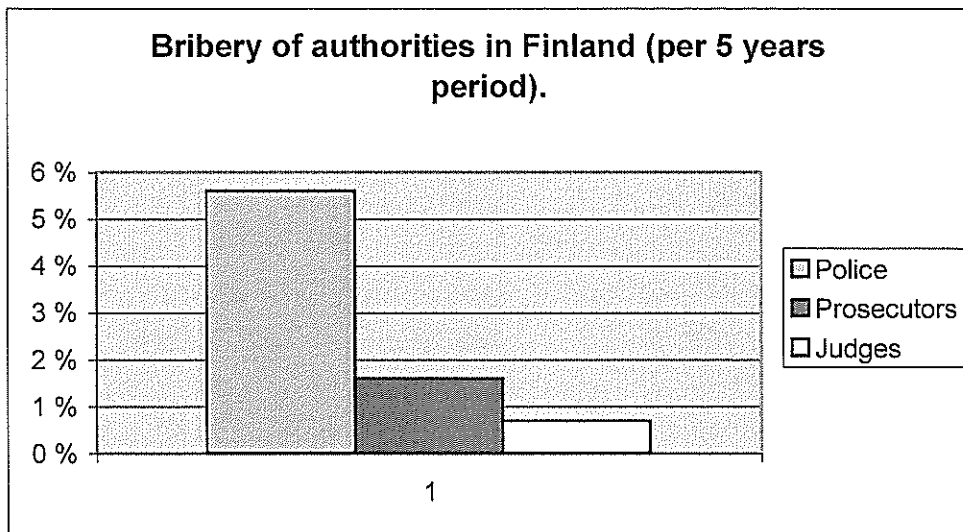


Bribery in general seemed to be uncommon problem. Blackmailing and physical harm of authorities seemed to be rare. The question of other kind irregular influence to authorities work was added to the questionnaire after the prosecutors and judges' report. Nearly every sixth of the police officers had faced other than asked kind of attempts to affect their work. In the judges and prosecutors questionnaire them were counted as threats.

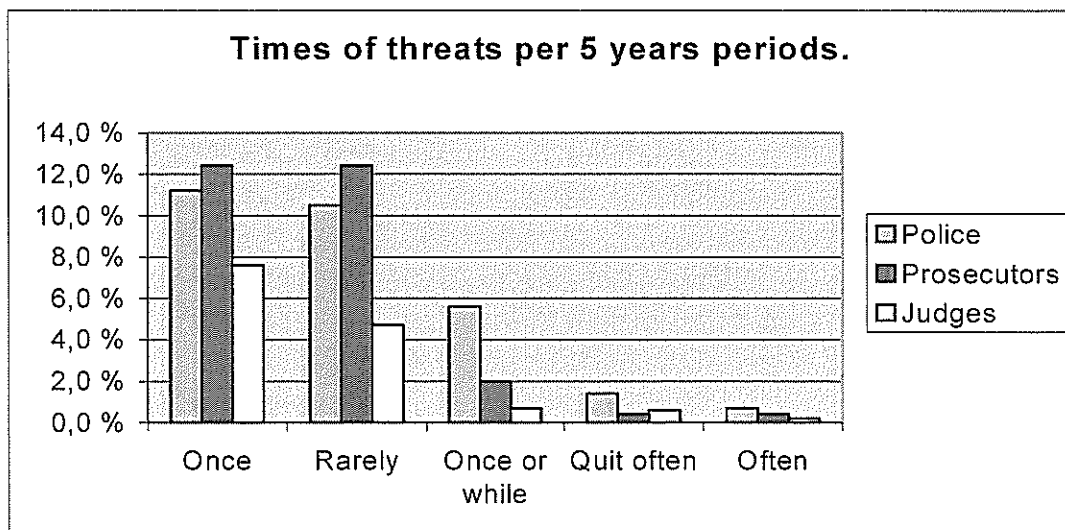
Nearly all-irregular influence occurred when the authorities were first time in touch with the customer. So mostly the actions were done in the spur of moment and were not planned beforehand. Authorities were seen as provocative representative of the control system not as individuals, and that justified actions.



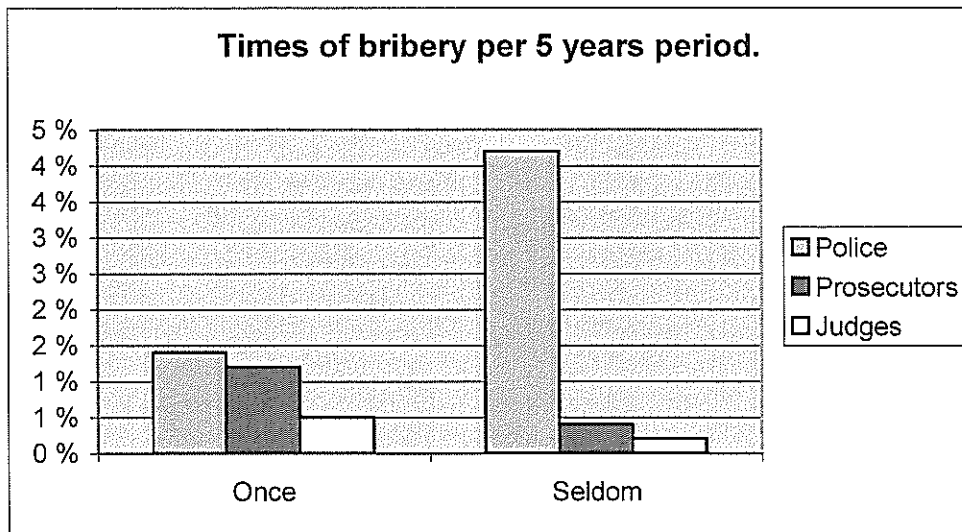
One interesting example of the irregular influence in the Finnish case might be the bribery of the justice authorities. In the Transparency International measures Finland has mentioned one of the least corrupted country in the world during the past years. These two studies gave a hint of different kind of situation. In these two studies self-reported bribery attempts were far over the recent international TI studies. The explanation of the difference is quit obviously the fact that TI only measures the officially reported cases that ends into the public consciousness. These two questionnaires were counting self-reported bribery attempts that might never end into the official knowledge and statistics. Nearly six percent of police officers reported attempts of bribery during the past five years that is shown in the picture below.



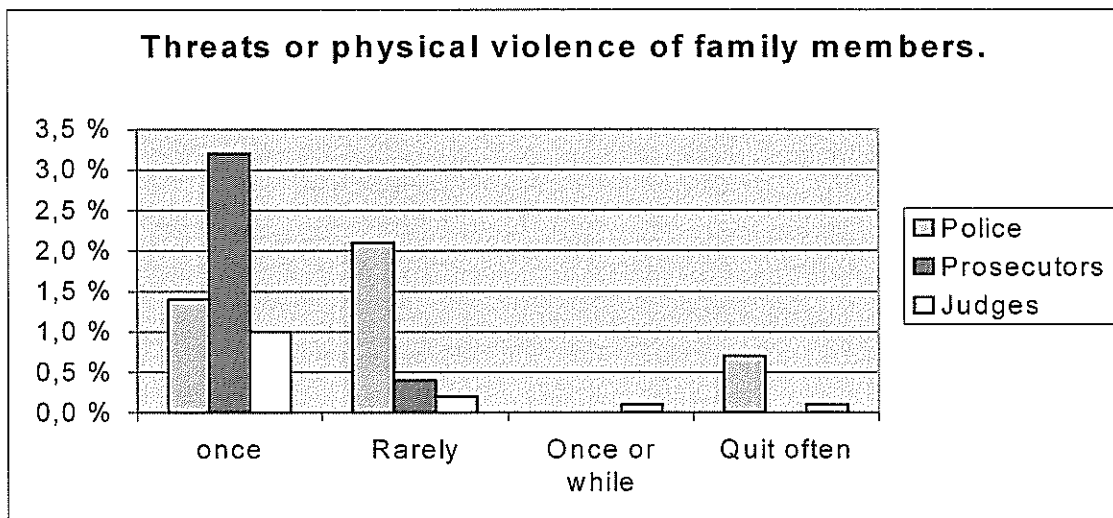
Times of the treats varied from one to often. Around forty percent of the responded authorities had faced threats once during the measured time and the same amount had faced threats rarely. Around ten percent of the authorities had experienced threats more often during the measured period of time. In the most of the cases it seemed so, that actions are done in the spur of moment, and anything else not happened when the authorities had made their decisions and the case moved on the next level in justice system. The data does not show, if the same authority was threatened more than once by same person, but the open-answers gave a hint, that sometimes offenders had threaten authorities also after the sentence.



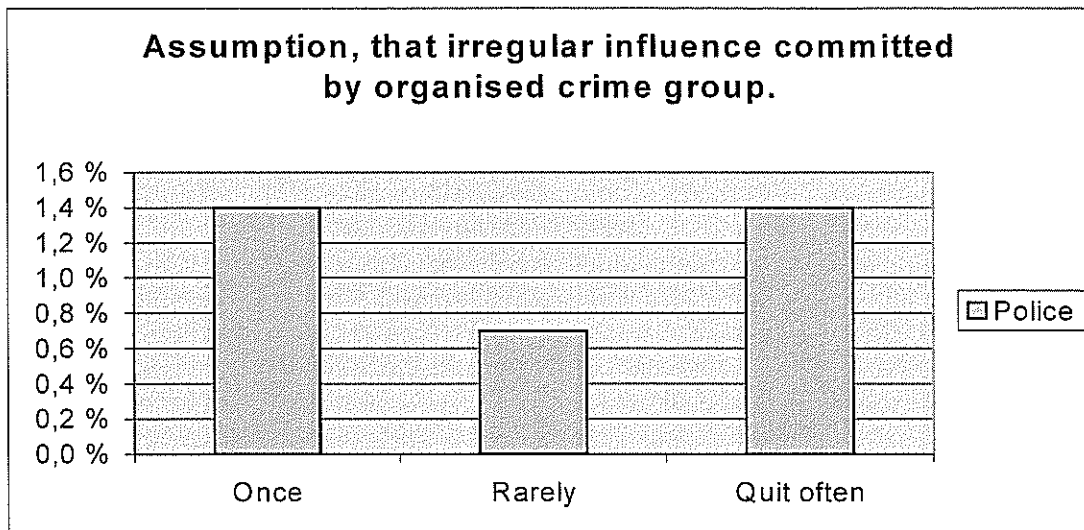
The bribery attempts of authorities have occurred once or seldom during the measured period of time. So bribing of the authorities is not probably that common in Finland after all. In the picture below is showed the times of bribery attempts.



Even the authorities had faced irregular influences fairly often, their families and relatives had been in quit safe. Only few percentages of the family members had been victims of irregular influence because of their spouse or parents work. Around three percentages of the prosecutors' family members had been victims of threat or physical violence during the measured time. The most victimised family members of authorities were the police families. The family members had not been victims of other forms of irregular influence, like bribery or blackmailing. The findings of family members irregular influence are shown in the picture below.



Even the Finnish authorities face a lot of irregular influence in their work. Organised crime is not a problem for the Finnish authorities. Only few percentages of the irregular influence cases are made by organised crime groups. This same thing comes also out from my other researches. Professional criminals consider all kind of publicity bad for business and because money is the object number one, personal filings and revenge are left behind. The figures below show the distribution of the police questionnaire.



The conclusion of the presentation is that even though Finnish authorities numerically face a great deal of irregular influence because of their work, contentually it is not that serious. Other thing worth of mentioning is that when authorities face irregular influence they do not stop sub-judice the case. On the contrary the authorities will search the case in the full treatment, because irregular influence make them more suspicious and determined bring the case into justice.

## **Victim-offender mediation in Finland: does the new legislation meet the principles of restorative justice?**

**Kinnunen, Aarne**

Mediation has a long history in Finland. The first experimental projects were put up already in 1982. One special feature of victim-offender mediation in Finland is its success at the grassroots level. The mediation services are provided by cities, municipalities or NGOs and guidance and supervision by State authorities have been minimal. Furthermore, it is important to stress that the practical work of mediating is done by volunteers. These volunteers are trained to serve as mediators and they receive only nominal reimbursement for their expenses. There are currently about 900 volunteer mediators in Finland handling more than 4,500 criminal cases annually.

Out-of-court mediation has a relatively major impact on decisions of the police, public prosecutors and the courts, because since 1997 such settlements may constitute grounds for not pressing charges and not proceeding to trial. However, the process of organizing mediation is left to institutions outside the criminal justice system. The role of criminal justice officials - and especially that of public prosecutors - is limited to referring to mediation the cases that they deem suitable. Furthermore, no formal conditions for non-prosecution have been prescribed with respect to the results of the mediation process. From the beginning of 2004 an out-of-court mediation is viewed as grounds for mitigating punishment according to the general principles of the Finnish Penal Code. In principle the courts may, like public prosecutors, take into account any mediation or any reconciliation efforts of the offender when considering whether to waive or adjust the sentence.

Finland has introduced a new legislation on victim offender mediation since 1.1.2006. The aims of the new legislation are to ensure adequate funding from the State budget for organising such services, to arrange governmental guidance and supervision, and to establish conditions for future development, education and observation. Furthermore, by introducing new legislation the authorities seek to make mediation practises more uniform and to provide more effective guarantees for the legal rights of both the offender and the victim. The out-of-court mediation system is for now being organised by the State Provincial Offices and generally administered and monitored by the Ministry of Social Affairs and Health. The services are provided by municipalities or any other public or private service providers according to a commission agreement made with the State Provincial Office.

By introducing a new legislation on victim-offender mediation Finland has started a “new era” in the field of restorative justice. Originally very much grassroots level and voluntariness-based approach has now been legitimised by the State authorities. Currently the State authorities are responsible for arranging and financing mediation. The question is how much is left from the original theoretical foundations and principles of restorative justice in Finland?

The purpose of this paper is to discuss how the new legislation in Finland meets the principles of restorative justice. First we take a look at some of the theoretical ideas and international standards of the restorative justice and victim-offender mediation.

## ***The principles of the restorative justice and victim-offender mediation***

In Finland and internationally victim-offender mediation is the most important application of restorative justice. The core idea of victim-offender mediation is that the offender and the victim of a crime are provided an opportunity to meet confidentially through an independent mediator, to discuss the mental and material harms caused to a victim by crime and, on their own initiative to agree on measures to redress the harm. The parties are on the centre of the process, they are themselves responsible for the outcomes of the process, and the mediator acts only as a facilitator in the process.

According to the theories of restorative justice mediation should offer a real alternative to the criminal justice system. It has been seen – for example – that the parties involved in crime “own” their case, and that the criminal justice system shouldn’t “steal the conflict” and try to solve it above parties head (Christie 1977). Parties should be allowed to be active in solving their own conflicts and restoring the damage. While the offender is expected to take a responsibility over the crime, a lot of emphasis is laid also on victim’s rights and needs. The *process* of conflict solving has been seen as important, not only the result.

Mediation offers the victims of crime an opportunity to meet the offender and explain the outcome of the offence. At the same time, the offender has an opportunity to apologise and to seek to make amends for the damage caused. Compared to other countries, the Finnish mediation system has been unique for its focus on social work and youth work (see eg. Miers & Willemsens 2004). This emphasis on “social learning” has labelled the mediation practises all the way from the beginning (Järvinen 1993). Mediation procedures are not viewed solely from the point of view of the legal system as an alternative way of dealing with criminal cases, but at least equally important is their function in seeking to re-integrate the offender socially. Mediation offers an opportunity to develop the sense of responsibility of young people, prevent reoffending and break out of the cycle of criminal behaviour at an early stage.

## ***The international standards of the restorative justice on victim offender mediation***

International organisations have been interested in the ideas of restorative justice as a new and innovative way to improve functioning of criminal justice systems in different countries. The most important international standards are laid down in Council of Europe Recommendation No R(99) 19 of the Committee of Ministers to Member States concerning mediation in penal matters and in United Nations Economic and Social Council resolution 2002/12 concerning Basic principles on use of restorative justice programmes in criminal matters.

According to these standards mediation in penal matters should only take place if the parties freely consent and there is sufficient evidence to charge the offender. The victim and the offender should normally agree on the basic facts of a case. The parties should be able to withdraw such consent at any time during the mediation. Agreements should be arrived voluntarily and should contain only reasonable and proportionate obligations. Discussion in mediation must be confidential and may not be used subsequently, except

with the agreement of the parties. The safety of the parties and disparities leading to power imbalances should be taken into consideration in conducting restorative process.

Furthermore, mediation in penal matters should be a generally available service and mediation should be available at all stages of the criminal justice process. Mediation services should be given sufficient autonomy within the criminal justice system.

### ***The international standards vs. the Act on Mediation In Criminal and Certain Civil Cases in Finland***

In this presentation it is not possible to go through international standards and Finnish legislation with detail and analyse if the standards are met in the Finnish legislation. We therefore take up only a few crucial points.

The purpose of the new act in Finland was to extend mediation to cover the entire country so that it is possible to have the opportunity to obtain good-quality mediation service regardless of the place of residence. Furthermore, the aim was to ensure sufficient governmental funding, to organise the national management, supervision and monitoring of mediation services and to create conditions for long-term monitoring and development. The purpose was to make the procedures of mediation standardised and to ensure the procedural rights and safeguards of the parties attending the mediation process. The mediators still are volunteers, but their training should be standardised and improved. The Advisory Board on Victim-Offender Mediation has been appointed by the Government for the purposes of national supervision, monitoring and development of mediation services.

Although this new approach has meant a shift from the original grassroots level approach to more state authority centred approach, the new legislation has brought a great benefit to mediation in Finland. As the international standards require, the mediation in Finland is now generally available service and the procedural rights and safeguards of the parties attending the mediation process can now be assured better than before.

What is quite unique in the Finnish legislation is that mediation in Finland stands out of the criminal justice system although, if successful, the outcome of the mediation most often has a direct impact on the criminal proceedings of the case. In the international standards of the Council of Europe and the United Nations mediation is seen more closely attached to the criminal justice system. The legislators in Finland have decided not to “overregulate” mediation. For example, there are no definitions which categories of crimes can be mediated but the decision is trusted on one hand on the police and prosecutor when deciding which crimes they refer to mediation and the other hand on the mediation office when deciding which cases to mediate. The Police Department of the Ministry of the Interior has given out guidelines for the police and the Office of the Prosecutor General has dealt with the issues that concerns prosecutors in the Act on Mediation.

Most importantly, in the Finnish legislation mediation is seen as “public service” where anybody can take their case to mediation even without the referral from the police or prosecutor. (Cases of domestic violence pose an exception to this general rule. Only the police and the prosecutor have a right to submit cases of domestic violence to mediation.) The general rule of “public service” is a clear exception from the international standards. According to the Council of Europe recommendation “[A] decision to refer a criminal case to mediation, as well as the assessment of the outcome of a mediation procedure, should be reserved to the criminal justice authorities.”

In this way, the Finnish mediation system stands outside of the criminal justice process and still has a flavour of original grassroots level approach. On the other hand, if the mediation process is succeeding, it has a direct influence on the criminal proceedings allowing prosecutor to dismiss the case or court to mitigate the sentence. However, it must be stressed that the prosecutor and the court do not *have to* take the mediation into account. The mediation process does not overrule the right of decision of the prosecutor or court. The mediation service can never make “a promise” to the offender that the case will be dismissed or the sentence will be mitigated if the mediation process is successful. Thus, also in this sense the Finnish system of mediation stands out of the criminal justice proceedings in a way that differs from the international standards.

### ***Some points for discussion***

Generally it can be said that the new legislation of the victim-offender mediation in Finland meets the international standards very well. The greatest difference is that the mediation in Finland stands out from the criminal justice quite clearly. The legislation is loose and allows room for decisions which cases can be mediated and which not. The prosecutor and the court still have a power to decide whether or not they are willing to take the result of mediation into account.

These disparities from the international standards and mediation structures in several other countries lead to some points for discussion:

- Is the loose structure of the legislation sufficient or should the regulation be stricter and more detailed?
- Is there a need to define the crimes that can be mediated?
- Are the legal safeguards of the offender and the victim protected?
- Can volunteer mediators be trained sufficiently?
- How confidential the mediation process should be?
- What will be the role of the Advisory Board on Victim-Offender Mediation in supervision of the services?

These important questions can not be discussed in this presentation. However, we are convinced that in the coming years these issues provide a fruitful ground for research activities and international comparisons.

### **References**

Christie Nils (1977) ‘Conflicts as Property’, *British Journal of Criminology* 17, pp 1-15.

Council of Europe Recommendation No R(99) 19 of the Committee of Ministers to Member States concerning mediation in penal matters.

Hulsman Louk (1986) ‘Critical Criminology and the Concept of Crime’. In Bianchi H. & van Swaaningen R. (ed.): *Abolitionism. Towards a Non-Repressive Approach to Crime*. Free University Press. Amsterdam.



Järvinen Saija (1993) Rikosten sovittelu Suomessa. Sovittelukäytännöt ja vaihtoehtoisuuden arviointi. [Mediation of Offences in Finland. Mediation in Practice and an Assessment of Mediation as an Alternative to the Criminal Justice System.] Stakes Publications 21. National Research Institute of Legal Policy, Publications 116. Helsinki.

Miers David and Willemsens Jolien (2004) Mapping Restorative Justice: Developments in 25 European Countries. Leuven, Belgium: European Forum for Victim-Offender Mediation and Restorative Justice.

United Nations Economic and Social Council resolution 2002/12 concerning Basic principles on use of restorative justice programmes in criminal matters.

## En evaluering af Pension Skejby - et socialt eksperiment.<sup>23</sup>

**Minke, Kjær Linda**

I Skejby, som er en mindre by uden for Århus, blev der i 1973 etableret et afsoningssted som et socialt og kriminalpræventivt eksperiment.<sup>24</sup> På dette sted blander man mennesker med og uden kriminel belastning ud fra en antagelse om, at der sker en positiv normoverførsel, når de kriminelt belastede udtyndes med ikke-kriminelle. Inspirationen til at blande kriminelt belastede og ikke kriminelt belastede personer skal findes i en dansk militærpsykologisk undersøgelse fra 1970. I denne undersøgelse blev 5000 personer under session klassificeret efter graden af sociale belastninger. Klassifikationen tog bl.a. udgangspunkt i, om vedkommende var tidligere straffet. Personerne blev herefter inddelt i tre grupper på baggrund af deres belastningsgrad: De socialt egnede, de socialt mindre egnede og de socialt uegnede. Efter værnepligten blev der lavet en follow-up undersøgelse vedrørende de 5000 personer. Ikke overraskende viste denne, at de personer, der var klassificeret som socialt uegnede, var dem, der blev tildelt flest militærstraffe under værnepligten. Det overraskende var derimod, at når de socialt belastede placeredes i delinger med mange socialt egnede, fik de ikke så mange straffe. Omvendt påvirkede de socialt uegnede ikke de socialt egnede i forhold til antallet af militærstraffe. Sagt med andre ord gjorde de kriminelle hinanden mere kriminelle – men ikke de andre. Undersøgelsen viste endvidere, at påvirkning i retning af konventionelle normer havde den største effekt, når påvirkningen foregik i jævnbyrdige relationer – altså i kammeratskabsgrupper. Perspektiverende anbefalede Rieneck en diskussion af, om det var muligt erstatte placering i fængsler med placering i gunstige personmiljøer (Rieneck et al. 1970). Da pension Skejby blev integreret i dansk fængselsvæsen i 1973 blev det besluttet, at 40 procent af pladserne kunne anvendes til ustraffede personer.

På pension Skejby er der i dag 26 pladser. Størrelsesforholdet mellem kriminelt belastede og ikke kriminelt belastede er 40:60, men fordelingen kan variere. De kriminelt belastede betegnes som plusbeboere, og de ikke kriminelt belastede betegnes som minusbeboere. På pensionen er beboerne inddelt i fire grupper med fem til syv beboere i hver gruppe. Hver gruppe består af såvel plus som minusbeboere. Grupperne holder møde én gang om ugen med fast dagsorden. Gruppens økonomi gennemgås, og der foregår en uddelegering af opgaver mellem beboerne bl.a. omkring indkøb og madlavning. Under punktet 'siden sidst'

---

<sup>23</sup> Artiklen er et uddrag af den samlede rapport, der kan findes på [www.jm.dk](http://www.jm.dk).

<sup>24</sup> Pension Skejby blev oprindeligt oprettet i 1969 som en traditionel ungdomspension under det daværende 'Dansk Forsorgsselskab'. I 1973 blev stedet – ligesom det skete for de øvrige pensioner under 'Dansk Forsorgsselskab' – integreret i Dansk Fængselsvæsen.

fortæller vedkommende om personlige forhold. Nytilkomne beboere præsenterer sig for gruppen, herunder kriminalitetens art. Dette åbne princip betyder, at alle ved, hvad hinanden er dømt for. Medarbejderne har en tilbagetrukket rolle omkring de sociale processer, der udspiller sig mellem beboerne i såvel dagligdagen som på gruppemøderne. Konceptet er, at gruppemedlemmerne skal have en høj grad af vi-følelse med ansvar for og viden om hinanden. Derigennem foregår der en påvirkning i retning af konventionelle værdier og normer. Pensionens ideologiske og teoretiske grundlag kan derfor i flere henseende perspektiveres til teorien *differential association*.

Den amerikanske professor i kriminologi Edwin Sutherlands (1883-1950) endelige formulering af teorien differential association findes i værket *Principles of Criminology* (1947). De væsentligste teoretiske postulater er, at al kriminel adfærd - både teknikker og attitude - indlæres i primærgruppen f.eks. kammeratskabsgrupper. Denne gruppe har ingen eller sparsom kontakt med det konventionelle samfund. Med udgangspunkt i teorien opsatte Sutherlands elev og senere samarbejdspartner Donald Cressey (1919-1987) en række idealbetingelser i behandling af kriminelt belastede, hvor formålet er at ændre adfærden i retning af konventionelle normer:

- Den kriminelt belastede fjernes fra sociale sammenhænge, hvor kriminalitet giver status. I stedet skal vedkommende assimileres i gruppesammenhænge, der betoner lovlydig adfærd.
- Resocialisering skal være et erklæret mål for gruppen.
- Der skal være et stærkt sammenhold i gruppen med en udpræget grad af »vi-følelse«. Systemrepræsentanternes rolle skal derfor reduceres.
- De konventionelle normer i gruppen skal tildeles høj status.
- Den mest effektive måde at gennemføre ovennævnte form for gruppepres er ved at sammensætte grupper således, at den består af både kriminelt belastede og ikke belastede (Cressey 1955: 118-120).

Jævnfør lighedstrækkene mellem pension Skejby's struktur og de af Cressey & Sutherlands fremførte teoretiske overvejelser, er det nærliggende at postulere, at pension Skejby angår en applikation vedrørende differential association. Hovedsigtet med undersøgelsen har dog ikke været en empirisk test af teorien men en undersøgelse af, om uddynding med ikke kriminelt belastede bevirker et formindsket recidiv samt har betydning for uddannelsesmobilitet.

### **Undersøgellesdesign**

Undersøgelsen af, hvordan Skejby-modellen forvaltes i praksis, er funderet i et kvalitativt og kvantitativt undersøgelsesdesign. Den kvalitative undersøgelse er gennemført over en periode på tre måneder fra august 2004 til november 2004. Undersøgelsen omfatter observationsbesøg i 12 døgn, hvor der er gennemført interview med samtlige beboere og

medarbejdere. Der er foretaget 21 kvalitative interview med plusbeboere og ni med minusbeboere. Der er endvidere foretaget feltsamtaler med tidligere plus- og minusbeboere samt andre besøgende på pensionen.

Den kvantitative analyse af effekten af pension Skejby omhandler recidiv til ny kriminalitet. Recidiv i eksperimentalgruppen (pension Skejby) sammenlignes med recidiv i en kontrolgruppe, der består af personer, der har haft ophold på andre, sammenlignelige pensioner inden for Kriminalforsorgen. Det kan også formodes, at de ikke-kriminelt belastede, som hyppigt er unge studerende, kan stimulere de kriminelt belastede til at forbedre de ofte meget ringe skolekundskaber, de har. Der er derfor også gennemført en analyse af, hvordan det går personerne i henholdsvis eksperimental- og kontrolgruppen på det uddannelsesmæssige område.

### Eksperimentalgruppe og kontrolgruppe

Populationen i undersøgelsen består af personer, der har taget ophold på en af Kriminalforsorgens pensioner. Klientellet på pensionerne udgøres af, personer der afsoner frihedsstraf i medfør af straffuldbyrdelseslovens § 78,<sup>25</sup> personer der er under tilsyn af Kriminalforsorgen, indsatte under udgang fra fængslet, indsatte der er udstationeret fra fængslet, samt personer, der anbringes i medfør af retsplejelovens § 765 (varetægtsurrogat). Undtagelsesvis kan andre personer også optages (Engbo 2005). Hovedparten afsoner ubetingede domme for overtrædelser indenfor straffelovsområdet. En regel for ophold på pensionerne er, at den dømte som hovedregel er beskæftiget med arbejdsplads eller uddannelse i dagtimerne. Som udgangspunkt er det pensionens geografiske placering, der har betydning for, om en afsoner kommer det ene eller det andet sted. Der sigtes således på, at personen placeres på en pension, der er nærmest personens familie og/eller bolig.

Eksperimentalgruppen består af personer, der har taget ophold på pension Skejby i mindst én uge i perioden fra den 1.1.1990-1.11.2002. Kontrolgruppen består af personer, der i samme tidsrum har taget ophold i pensionerne Brøndbyhus, Engelsborg, Fanø og Lyng.<sup>26</sup> De nævnte pensioner i kontrolgruppen er udvalgt, fordi de, ligesom Skejby, først og fremmest modtager klienter ud fra geografiske kriterier, jf. det senere. Desuden blev det, inden afgrænsningen af kontrolgruppen, undersøgt, om personerne i eksperimental- og kontrolgruppen er sammenlignelige med hensyn til arten af den kriminalitet, de er dømt for, og som ligger bag anbringelsen på pensionen. Det har vist sig at være tilfældet. Det er videre undersøgt, hvorledes visitationen af klienter til de pensioner, der er omfattet af undersøgelsen, foregår. Der er tale om en vis selektion af klienterne til nogle af pensionerne i kontrolgruppen. I og med der i undersøgelsen kontrolleres for eventuelle

---

<sup>25</sup> Alternativ afsoningssted til fængsel.

<sup>26</sup> Andre pensioner – Lysholmgård, Kastanienborg og Kontraktpensionen på Fyn – indgår derimod ikke i kontrolgruppen, idet de enten omfatter særlige behandlingsprogrammer for beboerne, kun modtager snævrere grupper af afsonere, eller er af nyere dato.

forskelle med hensyn til personernes kriminelle karriere mv., er det dog vurderet, at det er acceptabelt at afgrænse kontrolgruppen på den nævnte måde, også fordi det geografiske kriterium i alle tilfælde er det primære ved fordelingen af klienter mellem pensionerne. Der er altså ikke tale om en total tilfældig fordeling mellem pensionerne, men om en tilnærmelsesvis tilfældig fordeling.

Spørgsmålet er imidlertid også, om der er sket en form for selvselektion blandt klienterne på Skejby. I og med at Skejby adskiller sig fra de øvrige pensioner ved at omfatte minusbeboerne, kunne det tænkes, at de, der i særlig grad er motiverede for at komme ud af en kriminel omgangskreds og starte en kriminalitetsfri tilværelse, hellere søger at komme på Skejby end på nogen af de øvrige pensioner. Så vidt det har været muligt at kontrollere, skulle dette imidlertid ikke være tilfældet, idet personer, når de kommer på Skejby, ikke er bekendt med de særlige forhold, der hersker der. Det har under alle omstændigheder ikke været tilfældet for de beboere, der er interviewet til denne undersøgelse. Efter ledelsens udsagn har det heller ikke i øvrigt været tilfældet.

## Datamaterialet

Fra pension Skejby samt de fire pensioner, der udgør kontrolgruppen, er der indsamlet oplysninger om stort set samtlige afsonere i perioden 1.1.1990-1.11.2002. Oplysningerne inkluderer til- og afgangsdato og forløbs karakter, f.eks. om vedkommende har fuldført opholdet eller er blevet tilbageført til fængsel.<sup>27</sup>

Efterfølgende er disse oplysninger via Danmarks Statistik knyttet sammen med oplysninger om strafferetlige afgørelser i perioden 1980-2003. Oplysninger om kriminalitet både før og efter opholdet på pensionen er inkluderet i undersøgelsen. Fra Danmarks Statistiks IDA database er der videre indhentet oplysninger om bl.a. uddannelse, beskæftigelse og indkomstforhold.

Der er indhentet oplysninger for i alt 3353 personer, men der er langt flere observationer, idet nogle personer har opholdt sig på pensionerne flere gange i perioden. I analysen tæller ét ophold som en selvstændig observation. Hvert ophold betragtes altså i analysen som en unik begivenhed, hvor effekten vurderes gennem eventuelt efterfølgende recidiv. Analysen angår 330 personer fra pension Skejby og 3041 fra kontrolgruppen.<sup>28</sup>

## **Den kvantitative undersøgelse og metode**

For at kontrollere sammenlignelighed mellem eksperimentalgruppe og kontrolgruppe er der testet for signifikante forskelle mellem grupperne gennem en analyse af residualerne.<sup>29</sup> I undersøgelsen er der anvendt forskellige kriterier for recidiv:

---

<sup>27</sup> Personer, der er blevet tilbageført til fængslet eller er blevet varetægtsfængslet, er inkluderet i analysen.

<sup>28</sup> Bortfald på grund af manglende oplysninger og kortvarige ophold angår omtrent 450 forløb.

<sup>29</sup> Residualværdien angiver P værdien for den enkelte celle. Jo højere værdi desto større sandsynlighed er der for, at der er forskel mellem de to grupper. Er værdien over 2, er der 95 pct. sikkerhed for, at der er forskel (Agresti & Finlay 1997: 260).

- En analyse af recidiv generelt, hvorved forstås, at der recidiveres til alle afgørelser inklusiv bødestraf og tiltalefrafald.
- En analyse til recidiv til afgørelser højere end bøde.
- Recidiv til straffelovsovertrædelser uanset sanktionens art.
- Recidiv til personfarlig kriminalitet, som angår vold, drab, seksualforbrydelser, røveri og brandstiftelse.

Indledningsvist er der foretaget en simpel recidivmåling af eksperimentalgruppens og kontrolgruppens recidivprocenter. I denne analyse er der ikke taget højde for andre forklarende variable f.eks. køn, alder, antal forstraffe mv. Derudover er der foretaget en multivariat analyse, der tager højde for andre forklarende variable end blot pensionens karakter. Den multivariate analyse kontrollerer endvidere for de forskelle omkring køn, alder, antal forstraffe mv., der kan være mellem grupperne. Denne analyse tager udgangspunkt i en overlevelsesanalyse (Cox's regressionsanalyse). Fordelen ved overlevelsesanalyse er bl.a., at den tager højde for, om en person forsvinder fra datasættet, f.eks. på grund af dødsfald eller emigration. Man kan i disse tilfælde censurere oplysningerne for derved at markere, at personen ikke længere optræder i datasættet.<sup>30</sup> Oplysningerne indtil dødstidspunktet eller emigration bliver dog i analysen. Nogle personer vender desuden tilbage efter en emigrationsperiode. I disse tilfælde starter recidivmålingen fra tidspunktet, hvor vedkommende igen optræder i datasættet. I overlevelsesanalysen er anvendt metoden lifetest som giver et sammenligningsgrundlag for, hvorvidt overlevelseskurven er den samme for en eksperimentalgruppe og kontrolgruppe (Allison 2004: 46ff). I denne analyse testes der endvidere for sammenhænge mellem tidspunkterne for recidiv.

Hver persons relative risiko (hazard raten) for recidiv er beregnet i tidsrummet fra afgangsdatoen på pensionen frem til ikendelse af eventuel ny strafferetlig afgørelse.

Hazard regressionen<sup>31</sup> beregner den relative sandsynlighed for recidiv for eksperimentalgruppen og kontrolgruppen, når flere variable holdes konstant, såsom køn, alder ved løsladelse, uddannelse, antal forstraffe, opholdslængde og gerningstype.

Sandsynligheden for recidiv beregnes efter en basisperson, der er udvalgt statistisk. I denne undersøgelse har basispersonen følgende karakteristika:

- En mand.
- Er mellem 15-29 år.
- Fra en anden pension end Skejby.
- Har et ophold på op til to måneder.
- Ingen alvorlige forstraffe.
- Er idømt en frihedsstraf.
- Har begået en ejendomsforbrydelse.

<sup>30</sup> Ved hjælp af en censor angives, at der ikke er kendskab til personens videre forløb efter et bestemt tidspunkt (Allison 2004:9ff).

<sup>31</sup> Se uddybende i Allison 2004: 15ff.

- Har en grundskoleuddannelse.

Endelig er der foretaget en logistisk regressionsanalyse af uddannelsesmobilitet. Den logistiske regressionsmodel beskriver, hvordan sandsynligheden for en hændelse afhænger af forklarende variable.<sup>32</sup> En betingelse for analysen er, at den afhængige variabel er binær kodet (Kreiner 1999:415). Analyserne gennemført ved hjælp af såvel programpakken SAS som SPSS. Statistiker Svend Kreiner har efterfølgende gennemset og godkendt output fra Cox's regressionsanalyse og den logistiske regressionsanalyse.

## **Resultater fra den kvalitative undersøgelse**

### **Plusbeboernes vurdering**

Hovedparten af plusbeboerne angiver, at stemningen på pensionen opleves som langt mere positiv end på andre afsoningssteder. En plusbeboer beskriver det på følgende måde:

»De der minuser er fede nok. Da jeg kom her første gang til optagelse, da kunne jeg mærke den der positivitet, der var i huset her. Det overraskede mig faktisk ekstremt, at der kunne være sådan en positivitet i noget, der er en del af et fængsel. Vi er jo en del af et fængsel, fordi det jo stadigvæk er afsoning. Jeg var noget overrasket over, at jeg kunne mærke den der positivitet, og folk var glade. Jeg sad og tænkte over, at folk de bliver sgu glade for at sidde inde. Det var bare for vildt. Nu har jeg jo været muggen i godt 11 måneder indtil jeg kom her«.

Pension Skejby er minusbeboernes permanente bolig og har derfor en hjemlig karakter. De vælger frivilligt at opholde sig på pensionen og qua det frivillige princip er der naturligvis ikke modstand mod stedet. Den positive stemning opstår endvidere, fordi minusbeboerne ikke bærer negative oplevelser fra fængslet med sig. Oplevelserne fra fængslet manifesterer sig i en høj grad af modstand mod det sted, hvor man er placeret, og modstand i forhold til de personer, der er blevet sat til at kontrollere ens gøren og laden. Konflikter og frustration mod systemet og de ansatte nivelleres blandt beboergruppen, fordi frustrationen ikke vinder genklang blandt samtlige beboere. Negativiteten til systemet og de ansatte optager derved den samlede beboergruppe mindre.

Ifølge hovedparten af de interviewede opleves den sociale interaktion med ikke-kriminelle, der samtidig *ikke* repræsenterer et system, som betydningsfuld. På kryds og tværs af plus- og minusstatus diskuteres normer og holdninger:

»Jeg har set mange minuser have lange samtaler med plusser om, at 'det her kan du ikke være bekendt' og 'kan du ikke se det'? Og nogen gange er det bare skænderier, men andre gange har de sat sig ned og snakket. De lærer sgu noget af det, og det synes jeg er godt«.

Gennem samtalen med dem som man bor sammen med, bliver plusbeboerne bevidstgjorte om at en bestemt adfærd eller måde at tale på, kan virke grænseoverskridende eller bryde de gængse normer for samvær med andre mennesker. Normpåvirkningen og det opdragende samvær foregår blandt jævnaldrende gennem den uformelle sociale kontrol. Havde det været en systemrepræsentant, der havde sagt »det her kan du ikke være

---

<sup>32</sup> Via logaritmen til odds for hændelsen (Kreiner 1999:415).

bekendt« eller »kan du ikke se det«, havde personen, der korrigeres, antageligt, vendt sig imod det sagte.

Det er endvidere essentielt, at personerne ikke deler samme belastningsgrad. Er det tilfældet, fastholder man hinanden i en bestemt jargon eller adfærd:

»Hvis jeg havde stået og brokket mig til en anden fange, så har jeg sagt 'kraftedeme, de er nogen svin alle sammen, og vi skal smadre det hele, og det hele er bare noget lort. Fuck det her lortested'. Der er meget større chance for at have en fornuftig dialog her. Og minuserne præger en til at tænke på en anden måde og udvikle og have en fornuftig jargon i stedet for at hænge fast i den der fængselsjargon med, at 'vi hader hele verden'. Og det sidder jo selv i mig, og jeg brokker mig over sådan noget lort, så siger de 'ja men har du tænkt på at sådan og sådan'. I stedet for at jeg siger det til én, der siger 'ja sådan noget lort'«.

Plusbeboerne kan til tider opleve en afmagt og frustration over for stedet og stedets ansatte, fordi de ansatte har nogle magtbeføjelser over for dem f.eks. administration af udgang, urinprøvekontrol eller andre kontrolfunktioner. Utilfredsheden med udøvelsen af disse funktioner går til tider ud over den ansatte eller det system, der er sat til at varetage funktionen, hvorfor denne person eller systemet generelt kan blive udsat for voldsom kritik. Minusbeboerne deltager ikke i kollektive bagtalelser om hverken ansatte eller systemet. Begrundelsen er, at de ikke står i et modsætningsforhold til hverken de ansatte eller systemet. Derfor kan en ansats handlemønstre og reaktionsmønstre tolkes på andre måder end den tolkningsmulighed, der er umiddelbart tilgængelig. Minusbeboeren forholder sig ikke til de ansatte som et »dem«, og den dikotomiske opfattelse »os versus de ansatte« giver ikke længere mening – heller ikke for plusbeboeren. Minusbeboerne får derved plusbeboerne til at se på tingene på en anden måde, hvorimod hvis vedkommende taler med en ligestillet indsat, bliver han bekræftet i negativitet og systemmodstanden. En konfronterende og pågående adfærd bliver fralært hos flere under opholdet på pension Skejby, og en plusbeboer fortæller om den proces, der foregår:

»Da jeg kom fra fængslet, havde jeg den der hårde tone, og folk stod og kiggede på mig, og sagde 'slap nu af og få de der arme ind'. Jeg går jo og spiller bred en gang imellem. Det kan man ikke lade være med. Det kommer af sig selv. Så det er gået stille og roligt i sig selv igen«.

Denne plusbeboer har oplevet en gradvis proces omkring at fralægge sig en hårdkogt og afvisende attitude. Processen er igangsat på baggrund af kommentarer om adfærden fra medbeboerne – plusbeboere såvel som minusbeboere. Det er imidlertid essentielt, at der *skal* være nogle, der kontinuerligt kommenterer adfærden, og at adfærden vurderes til at være unødvendig inden for de givne rammer. Når vedkommende har været en del af en kriminel subkultur og/eller har afsonet i flere år og været en del af fængselsmiljøet, tager det selvfølgelig et stykke tid, før personen »får armene ind til kroppen« igen og fralægger sig bestemte talemåder eller en bestemt adfærd, hvorfor processen omkring at fralægge sig fængselsjargonen kan være langvarig. For de plusbeboere, der kun har et kortvarigt ophold på pensionen, betyder det således også, at nogen forlader pensionen ligeså brede, som da de kom.



Når man blander kriminelt belastede med ikke-belastede er kriminalitet ikke længere den fælles referenceramme og samtalens indhold ændrer karakter under opholdet på pension Skejby:

»Jeg oplever det som havende en meget stor effekt. Alene de emner der tales om. Det er det tydeligste eksempel på, hvor man kan se effekten. Og det er ikke fordi, at der går pædagoger rundt. Det er ikke dem, der styrer samtalerne. Det er simpelthen fordi, at der i alle grupperingerne er forskellige typer sammen, og så snakker vi om almindeligheder såsom, hvad foregår der i hverdagen. Og det er jo langt bedre end det, som man oplever i det åbne fængsel, hvor der tales en hel del om kriminalitet, og der laves lidt små numre. Der er nogen, der skal have smuglet lidt ind, og nogen skal have smuglet lidt ud. Så får hele miljøet karakter af, at det går lidt ud på at snyde systemet. Det oplever man ikke her. Her går det ikke ud på at snyde systemet, men at leve. Det tror jeg gør en kæmpe forskel i forhold til opfattelsen af, hvordan vi kommer videre i systemet«.

Citatet indikerer, at der sker en påvirkning i positiv retning, fordi påvirkningen foregår mellem mennesker, der opfatter sig som ligestillede på det sted, hvor de befinder sig. Af citatet fremgår det endvidere, at han forholder sig til den samlede beboergruppe ud fra en 'vi' opfattelse. Der er altså ikke tale om henholdsvis en pluslejr og en minuslejr ud fra hans forståelse.

### Minusbeboernes vurdering

Minusbeboerne har en gennemsnitsalder på 24 år. Hovedparten er studerende eller beskæftiget indenfor det sociale område. Flertallet af minusbeboerne søgte optag på pensionen efter at have gennemlæst pensionens annoncering efter nye beboere i diverse dagblade. Det er muligheden for personlig udvikling samt muligheden for at udfolde sig kreativt på pensionen, f.eks. med foto, keramik, tegning, musik og styrketræning, der virker tiltrækkende. Det fællesskabsrettede omkring at få en dagligdag til at fungere gruppevis med indkøb, madlavning, regnskaber, konfliktløsning og andet opleves som udfordrende. Det er ligeledes ønsket om at lære mennesket bag massemediernes fremstilling af 'forbryderne', der bærer interessen for nogle minusbeboere:

»Jeg har en drivkraft imod noget, der er spændende. Imod steder hvor der sker noget. Steder som kan give en social erfaring. Jeg er meget interesseret i mennesker, og denne her verden er også lidt spændende at udforske. Det er en verden, som man meget ser gennem medierne, men hvad den egentlig går ud på, det vil jeg gerne finde ud af. Altså ikke fordi jeg gerne vil være kriminel, men det handler om at få noget erfaring«.

Motivationen for at flytte ind blandt kriminelt belastede er viljen og interessen for at gøre en forskel socialt og menneskeligt. Det vil sige, at *social interesse* er et væsentligt incitament for indflytning. Minusbeboerne optræder ikke som »undercover« systemrepræsentanter overfor plusbeboerne. De har ikke en bestemt attitude eller adfærd, men de forholder sig til diverse problemstillinger på andre måder end plusbeboerne umiddelbart gør. Gennem den hverdagslige praksis viser de f.eks., hvordan man lever et ganske almindeligt liv med arbejde og uddannelse. De fremstår som eksempel på, at det

kan lade sig gøre at overleve på en SU, og at man kan strukturere sin hverdag og fritid ad hoc, modsat en inddeling af tiden, der følger den totale institutions døgnrytme.

Minusbeboerne opfatter sig som ganske almindelige beboere og udtrykker endvidere, at de ikke føler sig som »mere værd« end plusbeboerne, blot fordi de ikke har begået en lovovertrædelse.

På pension Skejby opstår sympatier og antipatier på tværs af henholdsvis plus- og minusgrupperne. Nogle relationer er bæredygtige og betyder, at plus og minusbeboere interagerer og bliver en del af hinandens netværk. I nogle tilfælde fortsætter kontakten mellem plus- og minusbeboer efter opholdet på pensionen. For plusbeboerne betyder dette, at de får mulighed for at knytte kontakt til mennesker, der ikke er en del af et kriminelt miljø, men lever et ganske almindeligt liv.

Flere minusbeboere fortæller, at de eller deres besøgende har opfattet andre minusbeboere som plusbeboere og omvendt – at man har opfattet plusbeboere som minusbeboere.

Minusbeboerens tilstedeværelse skaber med andre ord forvirring omkring en forholdsvis ubevidst kategorisering, der foregår, når mennesker færdes i sammenhænge, hvor der er kriminelt belastede til stede. Det får den overordnede betydning, at den person der f.eks. afsoner en dom for drab, ikke mødes med negative forestillinger i sit første møde med en fremmed, fordi personen ved første øjekast ligeså vel kan være en ustraffet minusbeboer. Personen mødes dermed med samme sæt forventninger, som andre mennesker mødes med. Effekten af stemplingen, hvor personen mødes med negative forventninger, bliver således minimeret, når man blander mennesker med forskellige typer af problemstillinger.

Minusbeboerne udtrykker, at de ikke ser nogen gevinst omkring at begå kriminalitet, hverken før eller efter de tog ophold på pensionen. Deres opfattelse af personerne bag den kriminelle gerning, og af motivet har ændret sig, men ikke deres opfattelse af gerningen i sig selv, som de stadig tager afstand fra. Omvendt hævder en minusbeboer, at såfremt man skal betragte minusbeboerne som repræsentative for den danske befolkning, kommer en af disse på et tidspunkt i karambolage med loven. Det skyldes ikke opholdet på pensionen, men andre omstændigheder. I Holstein et. al.'s ikke afsluttede undersøgelse fra 1977, blev der foretaget en follow up undersøgelse af strafferetlige opgørelser på 34 minusbeboere.<sup>33</sup> I denne opgørelse fremgår det, at én person efterfølgende er straffet med 10 dages hæfte for spirituskørsel (Holstein et al. 1977: 44). Det kan derved ikke konkluderes, at der er forekommet en afsmitning af kriminelle normer fra plusbeboerne til minusbeboerne. Rienecks undersøgelse fra 1970 konkluderer det samme. De ikke-kriminelt belastede bliver ikke mere kriminelle af at omgås de kriminelt belastede.

---

<sup>33</sup> Med en gennemsnitlig observationstid på 15 måneder (Holstein et. al. 1977:44).

## Resultater fra den kvantitative analyse

Er der forskel mellem eksperimentalgruppen og kontrolgruppen?

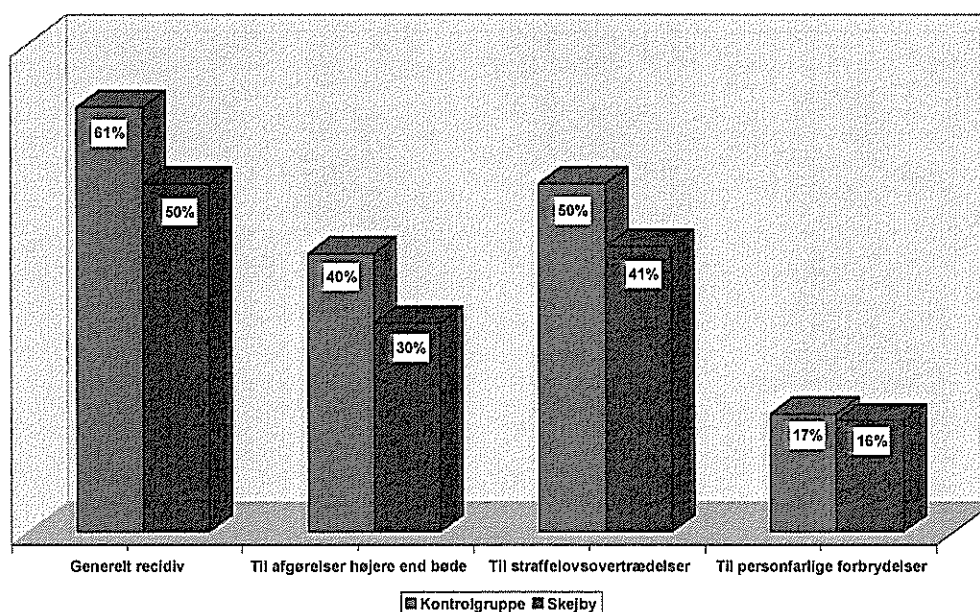
Analysen viser, at der er nogle mindre forskelle mellem eksperimental- og kontrolgruppen. Aldersmæssigt er der således flere yngre personer på Skejby, og der er færre personer med blot en grundskoleuddannelse på pension Skejby.

Klienterne på pensionerne må generelt karakteriseres ganske kriminelt belastede. De fleste har flere alvorlige straffe bag sig, og knap halvdelen er tidligere straffet for personfarlig kriminalitet. Skejby har flere personer med 2-5 forstraffe og færre personer med mange forstraffe end kontrolgruppen. På pension Skejby er der endvidere lidt flere personer, som er dømt for røveri, mens kontrolgruppen har lidt flere, der er dømt for narkotika.

### Resultaterne fra den simple recidivmåling

En simpel recidivmåling, hvor der ikke er taget højde for ovennævnte forskelle, viser følgende:

Figur 1. Sempel recidivmåling.



Som det fremgår af figur 1, er recidivprocenten for kontrolgruppen på 61 og på 50 for pension Skejby, når det gælder recidiv generelt. I forhold til recidiv til højere straf end bøde er kontrolgruppens recidivprocent på 40 mod 30 for pension Skejby. I forhold til recidiv til straffelovsovertrædelser er kontrolgruppens recidivprocent på 50, mens Skejby er på 41. Af de tre målinger fremgår det, at der er statistisk signifikant forskel mellem pension Skejby og kontrolgruppen. Når der måles på recidiv til personfarlig kriminalitet, er der ingen statistisk signifikant forskel mellem pension Skejby og kontrolgruppen.

## Resultaterne af Cox's regressionsanalyse

Jf. det tidligere tager Cox's regressionsanalyse højde for de forskelle, der kan være mellem eksperimentalgruppe og kontrolgruppe. Analysen viser, at sandsynligheden for, at en person recidiverer (uanset recidivets art) er 21 procent lavere for eksperimentalgruppen end for kontrolgruppen. Gælder det sandsynligheden for, at en person recidiverer til afgørelser højere end bøde, er forskellen ligeledes på 21 procent lavere for eksperimentalgruppen end for kontrolgruppen. Sandsynligheden for, at en person recidiverer til straffelovsovertrædelser, er 17 procent lavere for eksperimentalgruppen end for kontrolgruppen. For så vidt angår det fjerde recidivkriterium, recidiv til en personfarlig forbrydelse, er der ikke signifikant forskel mellem Skejby og kontrolgruppen.

Tabel 1 viser den endelige model.<sup>34</sup> Variablens navn er angivet i første kolonne. Næste kolonne angiver signifikansværdien. Signifikansen skal være mindre end 0,05 for at variabelen har forklaringskraft. Nogle kategorier har dog en signifikansværdi, der er større end 0,05, f.eks. boglig uddannelse. Kategorien indgår dog fordi hovedvariablen uddannelse er signifikant. Den efterfølgende kolonne Exp. angiver hazardraten. Den er et udtryk for, hvor stor sandsynlighed en person, der tilhører pågældende gruppe, har for at recidivere i forhold til basisgruppen. Den sidste kolonne 95,0 % angiver med 95 pct. sandsynlighed, hvor den 'sande' værdi skal findes. Der angives med en nedre og øvre grænseværdi.

---

<sup>34</sup> I denne artikel er det udelukkende tabellen over sandsynligheden for recidiv generelt der fremstilles.

Tabel 1. Sandsynlighed for recidiv generelt

	Sig.	Exp(B)	95,0 % CI for Exp(B)	
			Lower	Upper
<b>Pension</b>				
<i>Ikke Skejby</i>		1,000	1,000	1,000
Skejby	,006	,789	,667	,934
<b>Alder</b>	,000			
<i>15-29 år</i>		1,000	1,000	1,000
30-44 år	,000	,561	,503	,625
45+ år	,000	,372	,302	,458
<b>Opholdets varighed</b>	,000			
<i>1 uge-2 mdr.</i>		1,000	1,000	1,000
> 2 mdr. – ½ år	,000	,693	,627	,766
Mere end ½ år	,000	,626	,528	,742
<b>Uddannelse</b>	,003			
<i>Grundskole</i>		1,000	1,000	1,000
Erhvervsfaglig uddannelse	,003	,799	,690	,925
Boglig uddannelse	,099	,799	,613	1,043
Afbrudt uddannelse	,188	1,119	,946	1,323
<b>Antal forstraffe højere end bøde</b>	,000			
<i>Ingen alvorlige forstraffe</i>		1,000	1,000	1,000
1 alvorlig forstraf	,004	1,268	1,080	1,489
2-4 alvorlige forstraffe	,000	1,947	1,697	2,233
5-10 alvorlige forstraffe	,000	2,914	2,510	3,382
Over 10 alvorlige forstraffe	,000	4,988	4,095	6,075
<b>Gerningstype</b>	,000			
<i>Ejendomsforbrydelser (inkl. røveri)</i>		1,000	1,000	1,000
Alvorlig vold og drab	,017	,789	,649	,959
Vold i øvrigt (inklusive våbenlov)	,010	,820	,705	,953

Seksuelforbrydelse	,000	,447	,334	,599
Narkotika og lov om euforiserende stoffer	,011	,838	,732	,960
Øvrige lovovertrædelser	,000	,699	,598	,818

Overordnet viser analysen, at såfremt vedkommende er placeret på Skejby, er sandsynligheden for, at vedkommende recidiverer, på 0,789 i forhold til kontrolgruppens 1,000. Denne sandsynlighed er til stede, også når der er kontrolleret for forskelle mellem eksperimental- og kontrolgruppe med hensyn til køns- og aldersfordelingen, antallet af forstraffe, gerningstype etc. Sandsynligheden for, at en person fra Skejby recidiverer, er med andre ord 21 pct. mindre, end hvis vedkommende havde været placeret på en af de fire andre pensioner.

I øvrigt ses af tabel 1, at jo ældre personen er, desto mindre sandsynlighed for recidiv. Set i forhold til aldersgruppen 15-29 år, er sandsynligheden for, at en person ældre på over 44 år recidiverer, 63 pct. lavere.

Opholdets varighed har også indflydelse på recidiv, idet sandsynligheden for recidiv er mindre, desto længere tid personen har været placeret på pensionen. Er vedkommende placeret på pensionen i mere end ½ år, er sandsynligheden for recidiv 37 pct. lavere, end det er for personer med kortvarige ophold (op til 2 mdr.).

Personens uddannelsesniveau har også en vis forklaringskraft. Vurderet i forhold til personer med højest grundskoleuddannelse har personer med en (erhvervsfaglig) uddannelse 20 pct. lavere risiko for recidiv.

Antallet af forstraffe har, som det også tidligere er set, stor indflydelse på sandsynligheden for recidiv. Sandsynligheden for recidiv stiger ligefrem proportionelt med antallet af forstraffe. En person med mere end 10 alvorlige forstraffe har en hazardrate på 4,988 og dermed næsten fem gange så stor sandsynlighed for recidiv som personen uden alvorlige forstraffe.

Ud over de allerede nævnte forklarende variable, kan gerningstypen også forklare sandsynligheden for recidiv. Det ses, at personer dømt for personfarlige forbrydelser har mindre sandsynlighed for recidiv i forhold til personer, der er dømt for ejendomsforbrydelser. Dømte for seksualforbrydelser har den mindste sandsynlighed for recidiv.

Opsummerende kan der gives følgende karakteristik af en person med en meget lav sandsynlighed for recidiv sammenlignet med basispersonen:

- Er ældre end 45 år.
- Har opholdt sig på pensionen i mere end ½ år.
- Har en erhvervsfaglig uddannelse.
- Har ingen tidligere alvorlige straffe.
- Er dømt for en seksualforbrydelse.
- Har været placeret på Skejby.

Sandsynligheden for, at denne person recidiverer, er 94 pct. lavere end for personen fra basisgruppen.

En person med stor sandsynlighed for recidiv er i modsætning hertil:

- Er mellem 15-29 år.
- Har et ophold på maksimalt to mdr.
- Har højest en grundskoleuddannelse.
- Mere end 10 alvorlige forstraffe.
- Er dømt for en ejendomsforbrydelse.
- Har været på en anden pension end Skejby.

Denne person adskiller sig kun fra basisgruppen ved antallet af alvorlige forstraffe og har således en forøget sandsynlighed for recidiv på 4,99 – altså ca. fem gange så stor sandsynlighed for recidiv som basispersonen. Anbringes denne person på Skejby frem for på en af de øvrige pensioner, mindskes sandsynligheden for recidiv til at være knap fire gange større end basispersonens.

### Logistisk regressionsanalyse af uddannelsesmobilitet

Det fremføres undertiden, at recidiv er et for simpelt mål til at anskueliggøre, hvorledes det går personer efter endt straf. Til supplement af recidivmålingerne er der derfor gennemført en analyse af, hvordan det går personer i henholdsvis eksperimental- og kontrolgruppen på det uddannelsesmæssige område. Har et ophold på Skejby andre effekter end blot et mindsket recidiv? Mobilitet er vurderet efter vedkommendes uddannelsesniveau året inden tilgang på pensionen sammenlignet med uddannelsesniveaut to år efter afgangsdatoen. Ved mobilitet forstås – ud over en egentlig forbedring af uddannelsesforholdene – endvidere igangværende uddannelser. Er en person i gang med en uddannelse to år efter opholdet på pension, regnes det altså også som en forbedring af den uddannelsesmæssige situation.

En simpel krydstabel over uddannelsesmobilitet viser, at der er 1062 – lidt over hver tredje - der forbedrer deres uddannelsesmæssige situation, jf. tabel 2.

*Tabel 2. Uddannelsesmobilitet fordelt efter sted.*

	<b>Skejby</b>	<b>Kontrolgruppe</b>	<b>Total</b>
Ikke mobilitet	181 54,8%	2128 70,0%	2309 68,5%
Mobilitet	149 45,2%	913 30,0%	1062 31,5%
<b>I alt</b>	<b>330</b>	<b>3041</b>	<b>3371</b>

Forklaringen på, at så mange forbedrer deres uddannelsesmæssige situation, skal givetvis findes i, at mange har indledt et uddannelsesforløb allerede inden, vedkommende udstationeres fra fængslet til pensionen. En betingelse for udstationering til pensionerne er, at vedkommende er beskæftiget i dagtimerne gennem enten arbejde eller uddannelse, og eftersom mange indsatte har en meget ringe skolebaggrund, må det formodes, at mange vælger at være indgå i et skole- eller uddannelsesforløb. Opgørelsen, som fremgår af tabel 2, viser signifikant forskel mellem Skejby og kontrolgruppen. Fra Skejby er det knap halvdelen af forløbene, der resulterer i uddannelsesmæssig mobilitet versus kontrolgruppens hver tredje.<sup>35</sup> Noget kunne tyde på, at personerne fra Skejby i højere grad end kontrolgruppen bliver fastholdt i deres uddannelsesforløb.

Af tabel 3 fremgår resultaterne af den logistiske regressionsanalyse. Analysen beregner sandsynligheden for uddannelsesmobilitet, når flere faktorer holdes konstant, såsom køn, alder, tidligere uddannelse, pension, gerningens art, antal forstraffe og opholdets varighed.

Tabel 3. Logistisk regressionsanalyse af uddannelsesmobilitet

	Sig.	Exp(B)	95,0 % CI for Exp(B)	
			Lower	Upper
<b>Pension</b>				
<i>Ikke Skejby</i>		1,000	1,000	1,000
Skejby	,000	1,906	1,508	2,410
<b>Uddannelse</b>	,009			
<i>Grundskole</i>		1,000	1,000	1,000
Erhvervsfaglig uddannelse	,090	,838	,683	1,028
Boglig uddannelse	,004	,600	,424	,851
Afbrudt uddannelse	,110	,786	,585	1,056
<b>Antal forstraffe højere end bøde</b>	,000			
<i>Ingen forstraffe</i>		1,000	1,000	1,000
1 forstraf	,041	,796	,640	,991
2 forstraffe	,000	,631	,490	,812
3+ forstraffe	,000	,525	,434	,635
<b>Gerningstype</b>	,044			
<i>Ejendomsforbrydelser</i>		1,000	1,000	1,000

<sup>35</sup> Der er lavet en særskilt analyse vedrørende de enkelte pensioner med henblik på belysning af den uddannelsesmæssige variation og for at kontrollere, at der ikke er en voldsom variation på dette område. Dette viser sig ikke at være tilfældet.



<i>(inkl. røverier)</i>				
Alvorlig vold og drab	,835	,970	,728	1,292
Vold i øvrigt (inkl. Våbenlov)	,786	1,035	,808	1,326
Seksuualforbrydelser	,009	,647	,467	,898
Narkotika og lov om euforiserende stoffer	,049	,808	,654	,999
Øvrige lovovertrædelser	,129	,823	,641	1,058

Analysen viser, at de personer, der i forvejen har en boglig uddannede, har den mindste sandsynlighed for uddannelsesmobilitet, hvilket ikke er helt uventet. Antallet af forstraffe har en betydning for sandsynligheden for uddannelsesmobilitet, idet forstraffe påvirkes sandsynligheden for uddannelsesmobilitet i negativ retning. Som det fremgår, har personer med mere end tre tidligere alvorlige afgørelser den mindste sandsynlighed for uddannelsesmobilitet.

Gerningens art har ikke det store at sige i forhold til uddannelsesmobilitet. Personer, der er dømt for ejendomsforbrydelser, har dog den højeste sandsynlighed for uddannelsesmobilitet. De – overvejende ældre – seksualforbrydere har den mindst sandsynlighed for uddannelsesmobilitet. Det fremgår endvidere, at kiggendes på alvorlig vold, vold i øvrigt og øvrige lovovertrædelser er signifikansværdien på over 0,05, og der er således ikke statistisk signifikant forskel. Personer dømt for narkotika har en smule mindre sandsynlighed for uddannelsesmobilitet sammenlignet med ejendomsforbrydelser.

Som det også ses af analysen, har det imidlertid også en betydning, om vedkommende har været placeret på Skejby eller ej. Er det tilfældet, er sandsynligheden for uddannelsesmobilitet næsten dobbelt så stor, som den er for personerne i kontrolgruppen. En mulig forklaring på dette resultat er, at der er sket en selvseleksion, således at Skejby vælges på grund af nærhed til uddannelsesinstitutioner. Skejby ligger således i nærheden af Århus, der har mange uddannelsesmuligheder. Det samme er imidlertid tilfældet for Brøndbyhus og Engelsborg med placeringer i nærheden af København.

Resultatet kan derfor tyde på, at udtyndingen af de kriminelt belastede med ikke kriminelt belastede, hvoraf hovedparten er studerende, betyder, at minusbeboernes normer omkring uddannelse overføres til plusbeboerne. Det er også muligt, at de mere læsevante minusbeboerne har været i stand til på en mere direkte måde at hjælpe og støtte de plusbeboere, der kommer i gang med en uddannelse.

### **Konklusion**

Princippet omkring at blande mennesker med og uden sociale belastninger er undersøgt i andre sammenhænge. En undersøgelse af 12 skoler i London viser, at der i større grad opstår problemer med kriminalitet på skoler med en stor andel resourcesvage elever.

Omvendt er der færre problemer med kriminalitet på skoler med en stor andel af ressourcestærke elever. Konklusionen på undersøgelsen er, at hvis man blander eleverne ud fra deres sociale baggrund, kan det antages at virke kriminalitetsforebyggende (Rutter et al. 1979). Resultatet af undersøgelsen af Skejby-modellen tyder endvidere på, at udtynding både medfører et lavere recidiv samt en højere sandsynlighed for uddannelsesmobilitet. De ikke-belastede påvirker altså de belastede i positiv retning. Men hvad er det, der virker? Der er flere forhold, der spiller ind.

Fordi der bor mennesker ganske frivilligt, der endvidere betragter pensionen som deres permanente bolig, betyder det, at pension Skejby har en hjemlig karakter. Stemningen på pensionen har utrolig stor betydning for, hvordan afsoningen forløber for den enkelte. Den samlede beboergruppe deler endvidere ikke noget fælles fjendebillede mod hverken system eller de ansatte. De ikke-kriminelt belastede fortolker således konflikter på en anden måde og kan få de kriminelt belastede til at se konflikten i et andet lys. For plusbeboerne betyder det, at de gradvist får tilliden til systemet tilbage og derved en højere grad af binding til det konventionelle samfund.<sup>36</sup>

Beboerne er opdelt i grupper med både plus og minusbeboere, hvor hver gruppe skal sørge for at få dagligdagen til at fungere både socialt, men også omkring økonomi, indkøb, madlavning mv. Fokus fjernes fra kriminalitet til andre områder af livet. Ifølge Travis Hirschi's kontrolteori er personens deltagelse i konventionelle aktiviteter et forhold der gør, at personen ikke bruger tid eller energi på illegale aktiviteter (Hirschi 1969).

Medarbejderne definerer sig som katalysatorer for de sociale processer, der foregår. Systemrepræsentantens rolle er dermed mindre aktiv og kontrollerende. Tilgangen sikrer en højere grad af »vi-følelse« blandt gruppemedlemmerne, hvorigennem den bedste normpåvirkning opnås. Påvirkning i ikke-kriminel retning er mest effektiv, når den foregår blandt jævnaldrene og blandt personer, hvor der i forvejen ikke er tale om en asymmetrisk relation (Cressey 1955, Rieneck et al. 1970).

Det kriminelle fællesskabs normer og adfærdskodeks svækkes gennem interaktion med de ikke-kriminelle. Nogle relationer mellem kriminelt belastede og ikke-kriminelt belastede fortsætter efter løsladelse. Har plusbeboeren tidligere udelukkende indgået i kriminelle delkulturer, erstattes dette af et andet ikke-kriminelt netværk. Ifølge Hirschi er sociale relationer til lovlydige personer og deltagelse i konventionelle aktiviteter faktorer, der virker kriminalitets begrænsende (Hirschi 1969).<sup>37</sup>

Det stigma der ligger i betegnelsen kriminel internaliserer nogle personer i så høj grad, at stigmaet bliver en del af det selv billede, som vedkommende har. Stemplingseffekten er et resultat af, at personens adfærd lever op til vedkommende er stemplet som f.eks. kriminel. Stemplingen kan derved risikere at have en selvopfyldende profeti og medfører en decideret 'afvigerkarriere' (Becker 1996). På pension Skejby udfordres et negativt

---

<sup>36</sup> Travis Hirschi forklarer kriminalitet som et resultat af personens manglende binding til det konventionelle samfund (Hirschi 1969).

<sup>37</sup> Hvilket Donald Cresseys forskning ligeledes konkluderer (Cressey 1955).

selvbillede i en positiv retning, fordi der fokuseres på hinandens potentialer, og samtidig fokuseres der mere på, hvad beboeren kan, frem for, hvad vedkommende har begået af kriminalitet. Hvordan andre opfatter en person samt selvopfattelsen udfordres endvidere, når der færdes personer med og uden kriminel belastning inden for den samme institutionelle kontekst. Det betyder, at personerne mødes med samme sæt forventninger af gæster ude fra. Den person, der f.eks. afsøner en dom for drab, mødes ikke med negative forestillinger under sit første møde med en fremmed, fordi plusbeboeren ved første øjekast ligeså vel kan være en ustraffet minusbeboer. På det subjektive plan har personens selvopfattelse og omverdenens reaktion på vedkommende antagelig en betydning for, om vedkommende har et fortsat virke som kriminel.

Udstødning fra uddannelsessystemet kan have sociale konsekvenser, hvor kriminalitet kan være én. Undersøgelser af dømtes levevilkår viser, at for hovedpartens vedkommende er der bl.a. tale om en betydeligt ringere uddannelsesmæssig baggrund i forhold til tilsvarende aldersgrupper i befolkningen (Kyvsgaard 1989, Nilsson 2002). De netværk hovedparten af de dømte indgår i, har således i ringe omfang social kapital,<sup>38</sup> når det gælder uddannelsessystemet eller arbejdsmarkedet. Minusbeboerne på Skejby er hovedsagligt studerende, og viser hvordan man kan leve et struktureret hverdagsliv med studier og på SU. Den daglige interaktion og eventuelle netværksdannelse mellem plus og minusbeboerne kan antageligt betyde at plusbeboerne får adgang til social kapital. Dette hjælper antageligt nogle plusbeboere til at starte på eller færdiggøre en uddannelse. Forøget uddannelse mindsker risikoen for recidiv (Kyvsgaard 1989, 1998).

Udtyndingsmodellen synes således ikke alene at have en positiv indflydelse på recidiv, men også på personernes uddannelsesmæssige situation. Set i et samfundsøkonomisk og menneskeligt perspektiv har udtynding af kriminelt belastede personer med ikke-kriminelt belastede således store og åbenbare fordele.

---

<sup>38</sup> Denne kapitalform er ikke en personlig egenskab men en netværksbaseret ressource f.eks. at have gode forbindelser, hvilket gør det nemmere for pågældende i netværket, at opfylde egne ønsker og mål. Adgang til social kapital er et væsentligt incitament, når det drejer sig om en forøgelse af den humane kapital – altså tilegnelse af færdigheder, hvilket bl.a. foregår gennem uddannelse (Coleman 1990:304f).

## Referencer

Agresti, Alan & Finlay Barbara (1999): *Statistical Methods for the Social Sciences*. Prentice Hall, New Jersey.

Allison, Paul (2004): *Survival Analysis Using SAS. A Practical Guide*. SAS Press, USA

Becker, Howard (1996): 'Outsiders' in J. Muncie & E. McLaughlin & M. Langan (EDS.): *Criminological Perspectives. A Reader*. Sage Publications, London.

Coleman, James (1990): *Foundations of Social Theory*. Harvard University Press, Cambridge.

Cressey, Donald R (1955): 'Changing criminals: the application of the theory of differential association' in *American Journal of Sociology* s. 116-120.

Engbo, Hans Jørgen (2005): *Straffuldbyrdesret*. Jurist- og Økonomforbundets Forlag, København.

Hirschi, Travis (1969): *Causes of Delinquency*. Sage, Beverly Hills.

Holstein, Bjørn; Nielsen, Niels; Phillip, Bodil (1977): *Skejby undersøgelsen*. Upubliceret manus.

Kreiner, Svend (1999): *Statistisk problemløsning. Præmisser, teknik, analyse*. Jurist- og Økonomforbundets Forlag, København.

Kyvsgaard, Britta (1989): *... Og fængslet ta'r de sidste*. Jurist- og Økonomforbundets Forlag, København.

Kyvsgaard, Britta (1998): *Den kriminelle karriere*. Jurist- og Økonomforbundets Forlag, København.

Nilsson, Anders (2002): *Fånge i marginalen*. Kriminologiska institutionen. Stockholms universitet. Avhandlingsserie nr. 8, Sverige.

Rieneck Bent, Knox-Seith Barbara, Kousgaard Erik (1970): *Personprædiktion og person-miljø relationer: orientering om en undersøgelse*. Militærpsykologisk Tjeneste, København.

Rutter, M., B. Maugham, P. Mortimore & J. Ouston (1979): *Fifteen Thousand Hours: Secondary Schools and Their Effects on Children*. Open Books, London.

Sutherland, Edwin (1947): *Principles of Criminology*. J.B. Lippincott Company, Philadelphia.

# VOLD MOD KVINDER – ÉN ELLER FLERTYDIG?

Britta Kyvsgaard  
& Annika Snare

Reykholt  
6. maj 2006

*“Recognizing that violence against women is a manifestation of historically unequal power relations between men and women, which have led to domination over and discrimination against women by men and to the prevention of the full advancement of women, and that violence against women is one of the crucial social mechanisms by which women are forced into a subordinate position compared with men”*

Men skal vold mod kvinder  
i dagens nordiske samfund  
alene forklares ud fra ulighed  
mellem mænd og kvinder?



# Teorier om vold (mod kvinder)

- Magtteori
- Livsstilsteori

# IVAWS i andre lande

- Schweiz
- Tjekkiet
- Australien

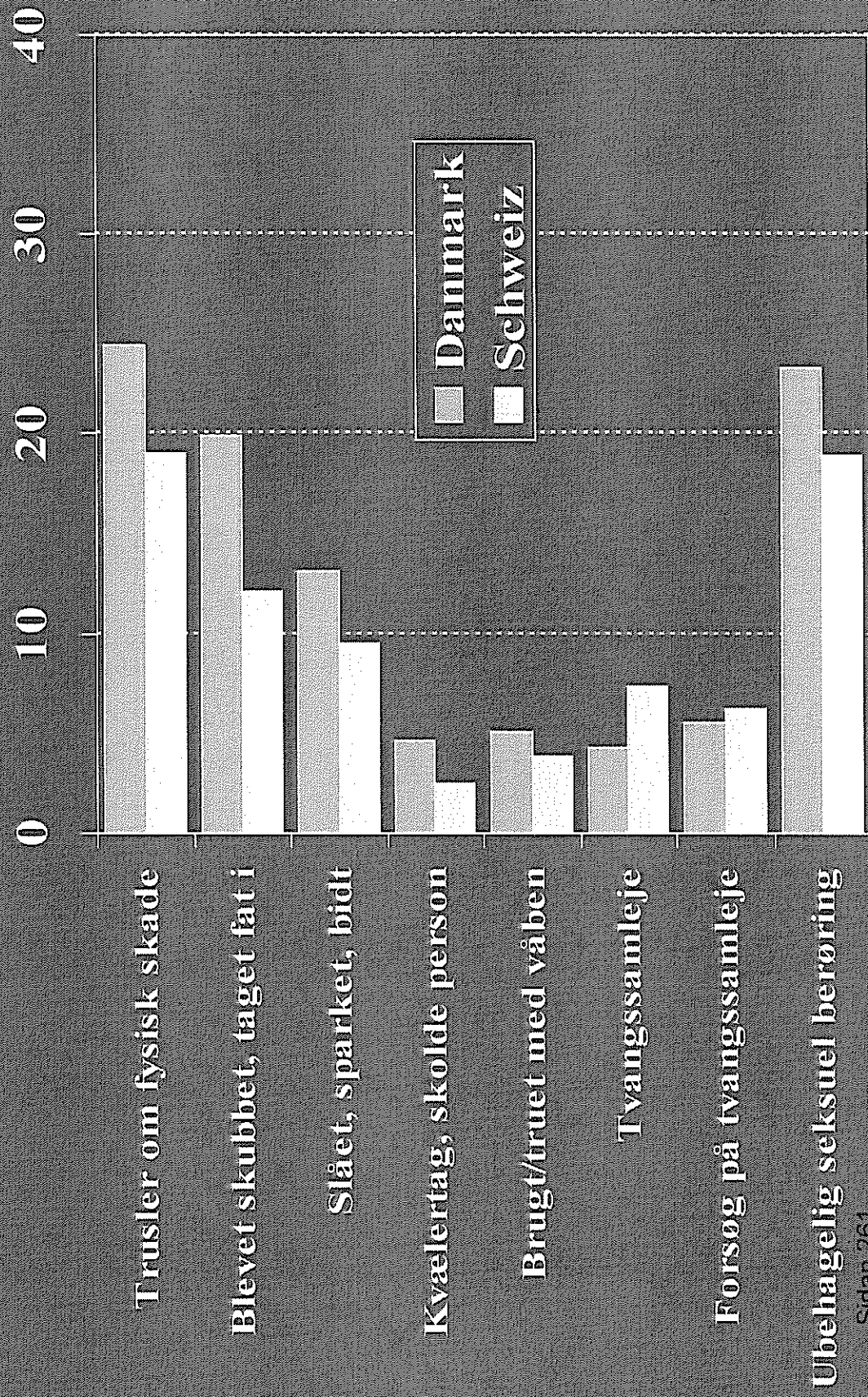
## Danske (nordiske) kvinder situation i forhold til kvinder i disse lande:

- Højere erhvervsfrekvens
- Til dels bedre uddannede
- Muligvis flere seksuelle erfaringer

# Hvorfor man ved sammenligningen må forvente:

- Relativ lidt magtrelateret vold  
blandt danske kvinder
- Relativ megen livsstilsrelateret  
vold blandt danske kvinder

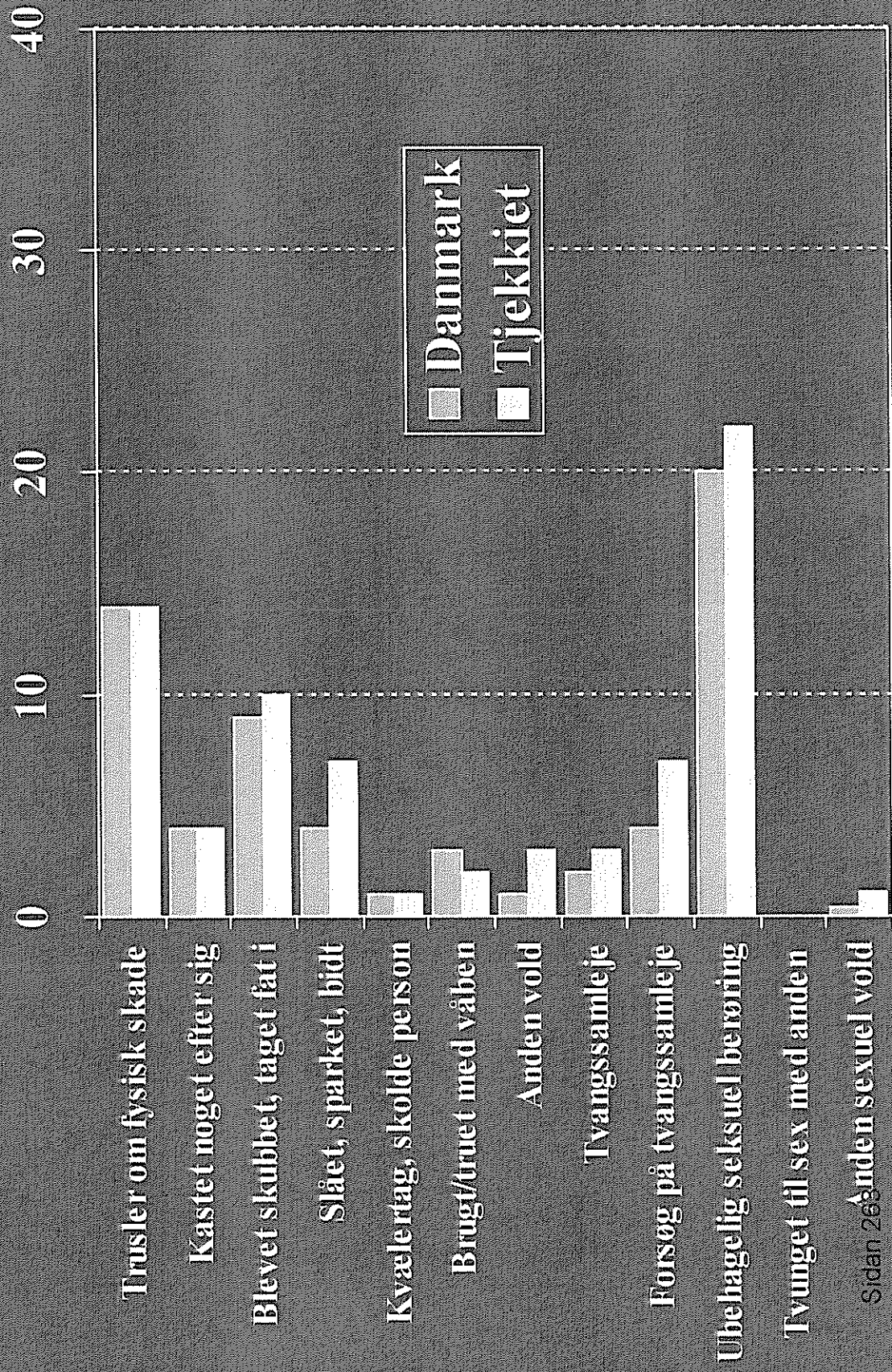
# Livstidsprævalens Schweiz-Danmark



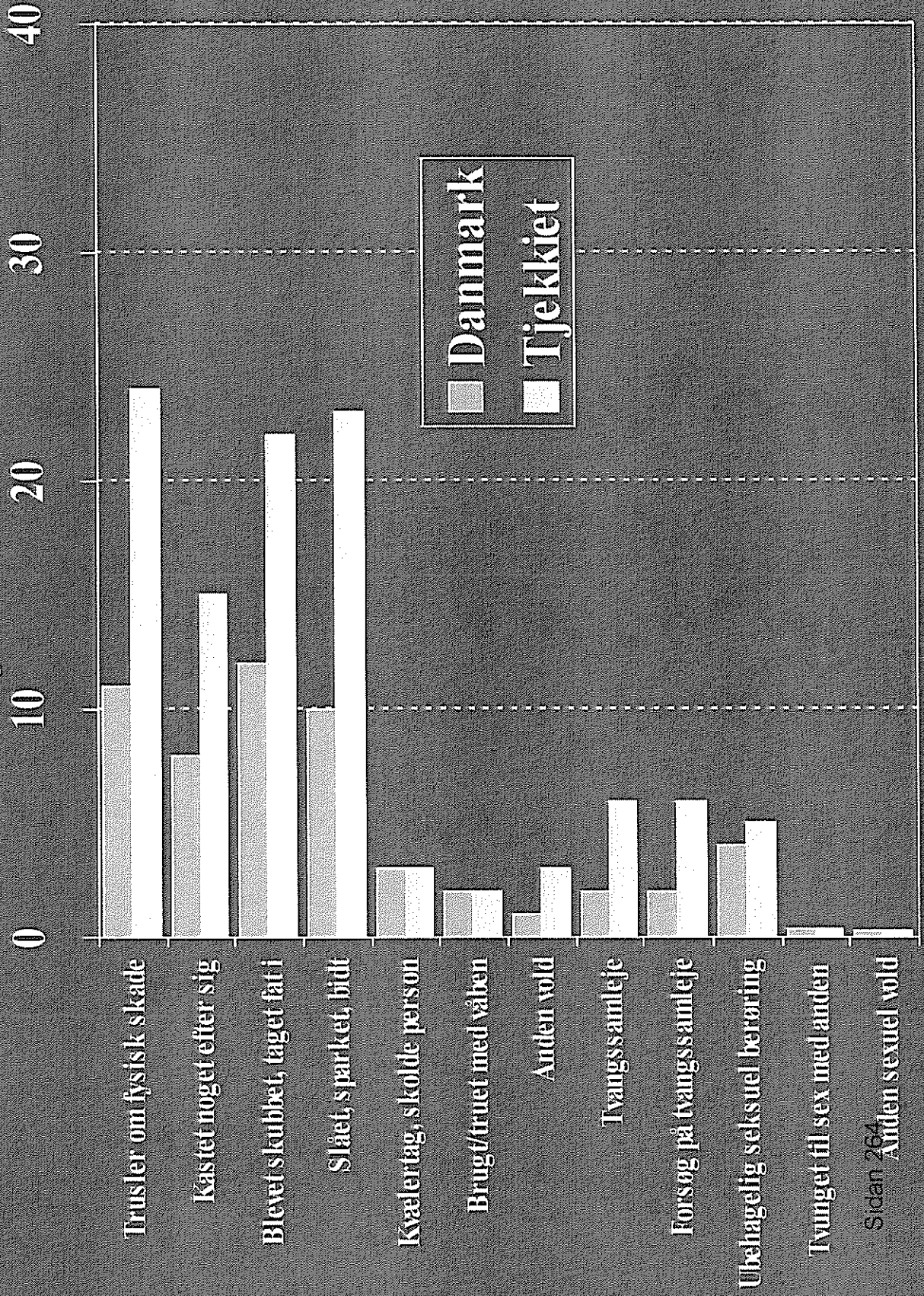
# Gerningsmaend Schweiz-Danmark



# Ikke-partnervold Tjekket-Danmark

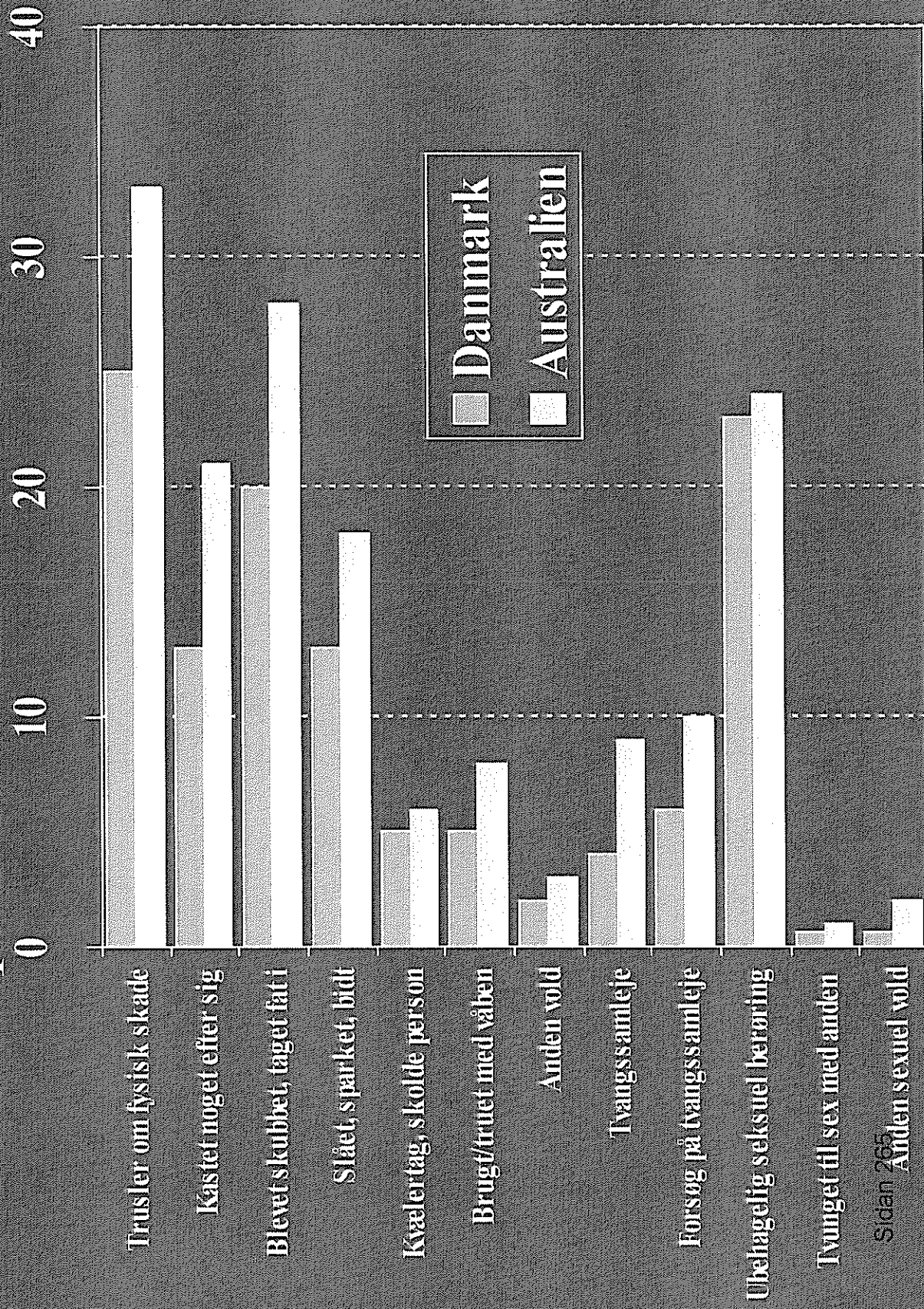


# Partnervold Tjekket-Danmark





# Livstidsprævalens Australien-Danmark

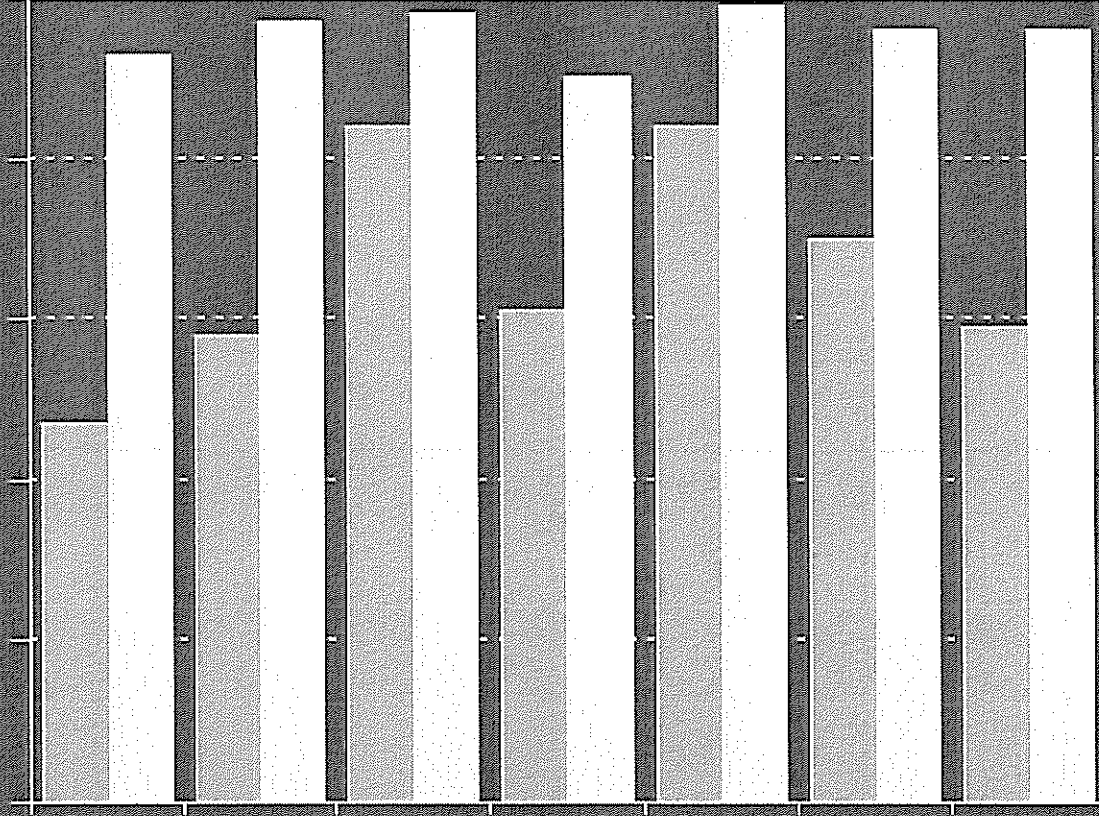


# Gerningsmænd Australien-Danmark



# Aldrig undertrykkende/kontrollerende adfærd

0 20 40 60 80 100



Bliver vred, hvis du taler med andre mænd

Prøver at begrænse din kontakt med familie og venner

Holder øje med din færden

Fornærmer dig

Øde lægger dine ejendel

Er konstant misfænksom over for, at du har været ham utro

Vil altid vide, hvor du er, og hvem du er sammen med

Tjekkiet

Danmark

Manden bliver vred, hvis kvinden taler med andre mand, og/eller han forsøger at begrænse hendes kontakt med familie og venner, og/eller han forsøger at begrænse hendes færden, og/eller han insisterer på at vide, hvor hun er, og hvem hun er sammen med :

- Schweiz: godt 18 pct. af kvinder i parforhold
- Danmark: Knap 10 pct.

Også forskel i forhold til Australien, men  
ikke eksakte oplysninger herom

# Arbejdsrelateret vold

## Hvordan skal det forstås?

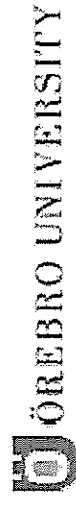
- Voldsofferundersøgelse i Danmark 2005
- Ca. 35 pct. af vold mod kvinder sket under udførelse af arbejde
- Ca. 25 pct. af vold mod mænd sket under udførelse af arbejde

# Children's meaning-conciliations of fathers, violence and their father's violence

Åsa Källström Cater

Department of Behavioural, Social and Legal Sciences

Örebro university



# Exposure to parents' violence

... is a risk of behavioural and emotional problems for children (Edleson 1999; Wolfe et al. 2003).

But...

... the difference from other children is small  
... and the pattern of symptoms not as consistent as  
researchers may predict (Edleson 1999; Sternberg 1996; Wolfe et al. 2003).

Children react in a variety of ways  
and to varied extents.



# Exposure to parents' violence

... increases the risk of being in a violent relationship in adulthood (Jaffe et al. 1990; Stith et al. 2000).

But...

... most children do not experience violence in their adult relationships (Jaffe et al. 1990; Stith et al. 2000).

# The role of interpretation

Individual differences in emotions and self-concepts may be understood through their relationship with cognitive processes and perceptions (cf. Giant & Vartanian 2003).

→ Children's individual and subjective experiences are important to investigate.

# Children's perceptions of father's violence

Children's perceptions...  
of the violence:

?

of the father:

😊, 😞 or 😊+

(Erickson & Hendersen 1992; Mc Gee 2000; Mullender et al. 2002; Peled 1998;  
Sternberg et al. 1994)

# Research questions

Do all fathers use violence? ?

Is what he does normal? ?

Is the own father a bad deviant?

? Is he not a real father? ?

This study aimed at contributing to understanding how children understand their own father and his violence against their mother in relation to their general conceptualizations concerning fathers and

**Violence.** (Cater 2004)  
Sidán 278

# Method

purposive criteria sampling → 10 children of 8-12 years at Women's Houses

open-ended interviews:

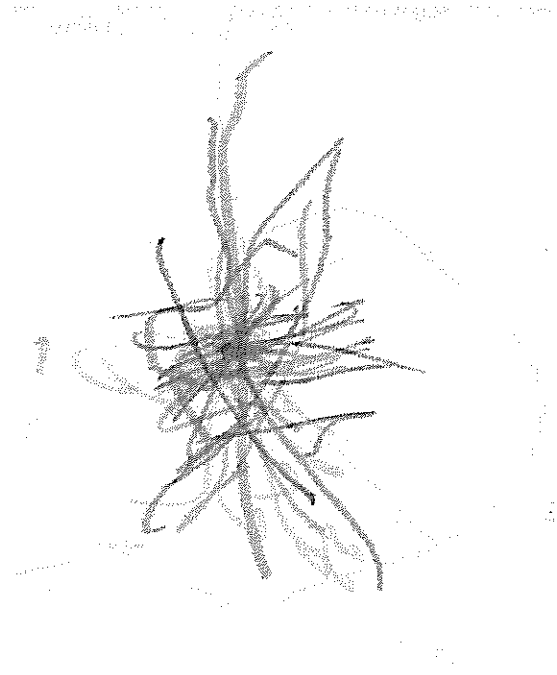
“Please, tell me about your father, fathers and violence.” Responses were followed up with open questions using the child's own terminology.

qualitative interpretation: 1) each child's abstracted and generalized conceptualizations of fathers and violence respectively, 2) identifying crucial parts of each child's conciliated meaning

The aim was not to categorize children, but to identify patterns of meaning-conciliation.

# Results

The study resulted in the identification of three alternative approaches to meaning-conciliation.



1. *“My father is bad. The violence he has used in our family has resulted in a distressing situation for my mother and me. But he is not entirely deviant, since there is a certain group of fathers that such bad can be expected from.”*

Father = violence

Violence = negative impact on the family

Fathers = functions?

Conceptual fission allows attributing violence to a subgroup. The deviation of the own father diminishes by ascribing violence to some fathers.

2. *“There are many sides to my father. The violence he has used against my mother is no good. But it is only one part of who he is. He is not always like that, has not been that bad to me and it is important for me to think of him as nice.”*

Father has used, but  $\neq$  violence

Violence = bad

Fathers = irreplaceable functions as male parents

Conceptual fission allows repudiation of father’s violence while perceiving him as a normal individual.

The deviation of the father diminishes by separating the acts from the person.



3. *“My father is good, like fathers in general are, since he, like they, buys candy and things and watches TV. Violence is bad. Good means not being bad.”*

Father = nice

Violence = bad

Fathers = nice

The extension of niceness enables describing father as nice.

# Conclusions

1. Children use different negotiations for conciliated meaning about their father and his violence.
2. Simultaneously, all approaches to conciliated meaning allow children to construct her or his *father as a normal person while constructing violence as repudiated acts.*

# Implications

1. Theoretical development: conceptual fission
2. Implications for intervention:
  - father=violence  
→ traumatization?
  - father≠/≡violence  
→ intergenerational transmission?

# References

- Cater, Åsa Källström (2004) *Negotiating normality and deviation – father's violence against mother from children's perspectives*, Örebro: Örebro University, Örebro Studies in Social Work no. 5
- Edleson, Jeffrey (1999) Children's witnessing of Adult Domestic Violence, *Journal of Interpersonal Violence* (8) 14: 839-870
- Erickson, Janet R and Henderson, Angela D (1992) Witnessing family violence - the children's experience, *Journal of Advanced Nursing*, 17: 1200-1209
- Giant, Carrie L and Vartanian, Lesa Rae (2003) Experiences with parental aggression during childhood and self-concept in adulthood: the importance of subjective perceptions, *Journal of Family Violence* (6) 18: 361-367
- Jaffe, Peter G, Wolfe, David A and Wilson, Susan Kaye (1990) *Children of Battered Women*, Developmental Clinical Psychology and Psychiatry 21, London: Sage Publications Inc.
- McGee, Caroline (2000) *Childhood experiences of domestic violence*, London: Jessica Kingsley
- Mullender, Audrey, Hague, Gill, Imam, Umme, Kelly, Liz, Malos, Ellen and Regan, Linda (2002) *Children's perspectives on domestic violence*, London; Thousand Oaks, California: SAGE
- Peled, Einat (1998) The experience of living with violence for preadolescent children of battered women, *Youth & Society* (4) 29: 395-430
- Stith, Sandra M, Rosen, Karen H, Middleton, Kimberly A, Busch, Amy L, Lundenberg, Kirsten and Carlton, Russel P (2000) The intergenerational transmission of spouse abuse: A meta-analysis, *Journal of Marriage and the Family* (3) 62: 640-
- Wolfe, David A, Crooks, Claire V, Lee, Vivien, McIntyre-Smith, Alexandra and Jaffe, Peter G (2003) The effects of children's exposure to domestic violence: a meta-analysis and critique, *Clinical Child and Family Psychology Review* (3) 6: 171-187
- Sternberg, Kathleen J (1996) Fathers, the Missing Parents in Research on Family Violence in: Lamb, Michael E (ed.) *The role of the father in child development* (3rd ed.), Chichester: Wiley
- Sternberg, Kathleen J, Lamb, Michael E., Greenbaum, C., Dawud, S., Cortes, R. M., & Lorey, F. (1994) The effects of domestic violence on children's perceptions of their perpetrating and nonperpetrating parents. *International Journal of Behavioral Development*, 17: 779-795

# Det norske cannabismarkedet

**Paul Larsson**

## Studiens siktemål

Studiens mest sentrale målsetningen er å kartlegge den illegale importen av *hasj* til Norge. Marihuana vil i liten grad behandles når beslag av dette vanligvis er meget begrenset i Norge (se nedenfor). Smuglingen synes å være av lite omfang og mange av beslagene er av hjemmeprodusert vare. Et eget forskningsprosjekt på hjemmeproduksjonen av marihuana, i stuer, på loft og utendørs, som stort sett er i liten skala og til eget bruk burde være interessant.

Det har ikke vært utført forskning som har kartlagt hva politiet, toll og andre etater vet om importen av hasj til Norge. Utgangspunktet for undersøkelsen er myndighetenes kunnskap, men denne myndighetsinformasjonen vil jeg supplere med kunnskap fra sentrale aktører, det vil si smuglere.

Undersøkelsen vil beskrive og analysere import, distribusjon, finansiering, kjøp og salg av cannabis. Sentrale spørsmål er importruter, hvordan den smugles inn, hvordan økonomien og markedet er strukturert og hvem som er sentrale aktører, hvis det finnes noen. Jeg vil også belyse de kjente cannabisnettverkene, hvordan de er strukturert og deres knytninger mot ulike kriminelle nettverk.

Studien tar hovedsakelig for seg de store sakene, de som rammes av Straffelovens § 162, 2 og 3 ledd. Hva man mener med en stor sak er noe skjønnsmessig, retten har satt 1 kilo cannabis som grensen for såkalte annet ledd saker, mens tredje ledd, som regnes som særlig alvorlig narkotikakriminalitet, går ved 80 kilo. Dette for å søke å kartlegge sentrale aktører og avdekke knytningene mellom disse. Spørsmålet om modus operandum er sentralt, det vil si hvor stoffet ble kjøpt, hvor store kvanta som ble fraktet, hvordan frakten skjedde (trailer, båt, bil, fly, containere etc), om ulike roller, om finansieringen og hvordan de økonomiske transaksjonene håndteres.

Studien vil også belyse politiets og tollvesenets innsats overfor cannabisimporten. En kan stille spørsmål ved effekten av de arbeidsmetoder som benyttes for å avdekke smugling. Hvordan disse påvirker markedet, de kriminelle miljøene, men også samfunnet for øvrig (Larsson 2004). Informanter, tips og kunnskap om miljøene samt etterretning, er viktig for politiet. Bruken av kommunikasjonskontroll, vanligvis overvåkning av mobiltelefoner, har de siste årene vært helt sentrale verktøy. I følge politikilder tas det knapt noen store beslag uten at dette bygger på tips eller annen informasjon. Spørsmålene knyttet til kontrollen av smuglingen er ikke de mest sentrale i studien, men av betydning blant annet fordi smuglingsmodus tilpasser seg politi- og tollmetoder og reguleringen av feltet<sup>39</sup>. Mye tyder

---

<sup>39</sup> Dette er et sentralt poeng i mye av litteraturen omkring smugling av illegale stoffer – se Per Ole Johansen "Den illegale spriten", Oslo, 2004, Karim Murji "Policing Drugs", Ashgate, 1998, Dorn, Murji og South

eksempelvis på at kriminelle miljøer i dag ligger lavere med bruk av statussymboler og er mer varsomme med pengeplasseringer etter den økte bruken av inndragninger i straffesaker.

Den forskningsmessige kunnskap om import av cannabis i Norge er meget tynn. I 1995 utga Rogalandsforskning en mindre studie av lokale narkotikamarkeder, blant annet for hasj i Rogaland<sup>40</sup>. Denne studien belyste et par mindre import og omsetningsnettverk og beskrev strukturering, økonomi og roller i disse. Stadig større enkeltbeslag og økt profesjonalisering i deler av hasjmarkedet tyder på at markedet har forandret seg en god del siden 1995, dette ser en også i internasjonale studier<sup>41</sup>.

## Metode

Undersøkelsen bygger på kvalitative metoder, primært intervjuer og dokument analyser. Dette betyr at den i liten grad vil kaste lys over eksempelvis omfanget av hasj-smugling til Norge. Studien søker heller ikke å gi et representativt bilde av hasj-smuglingen, men bygger på et utvalg av saker. Målsetningen er i stedet å beskrive kompleksiteten i markedet og de høyst forskjellige formene for smuglernettsverk og modus som finnes.

Følgende kilder er sentrale:

- Foreliggende dokumentasjon – dommer, sakspapirer og rapporter.
- Intervjuer av sentrale kilder i politi og toll.
- Intervjuer av sentrale aktører i markedet – smuglerne, grossister eller kurerer.

Så langt har jeg intervjuet politifolk og tollere med særlig kompetanse opp mot cannabis. Det kan synes som disse kildenes forhold til hasj-smugling er preget av en viss avstand. De forklarer det ved at cannabis ikke lenger er noe prioritert stoff, verken i politi eller tolletaten; ”det er pulver som gjelder”. Et annet aspekt ved politi og tollkilder, på godt og ondt, er at de stort sett er opptatt av enkeltsaker og håndteringen av disse. Ofte er det de store eller atypiske sakene som huskes. Mange som arbeider innen feltet er dessuten svake for konspirasjonsteorier og det finnes nok av uverifiserte etterretningsopplysninger som kan underbygge disse.

Likevel er intervjuene av uvurderlig betydning som kilde til politiets perspektiver og deres forståelse av feltet. Dette er viktig for å forstå politiets arbeidsmetoder. Dessuten sitter mange med viktig informasjon om enkeltsaker og personer<sup>42</sup>.

---

”Traffickers: Drug Markets and Law Enforcement”, Routledge, 1992 og Ragnar Hauge ”Fra opiumskrig til legemiddelkontroll”, Rusmiddeldirektoratet.

<sup>40</sup> Marie Smith - Solbakken ”Omsetningssystemer i narkotikamarkedet” Rogalandsforskning, 1995.

<sup>41</sup> Igjen en klar parallell til spritsmuglingen. Dorn, Murji og South (1992) og Natarajan og Hough (2000).

<sup>42</sup> Politiet er opptatt av enkeltpersoner. Personkunnskapen enkelte politifolk besitter er imponerende og virker ofte noe overraskende på samfunnsforskere som arbeider ut fra andre perspektiver enn politiet. En ting er at mange politifolk er fascinert av profilerte kriminelle, noe annet er det at denne kunnskap kan være viktig kapital i forbindelse med etterforskning av straffesaker. Kort sagt, personkunnskap er viktig politikapital.

Dommer er en viktig kilde som ofte glemmes av samfunnsvitere (Larsson 2002). Dommer er dokumenter som forteller noe om hvem som begikk lovbruddet (i disse sakene er det vanligvis flere involvert), det er en del personinformasjon, det beskrives hvor og hvordan lovbruddet skjedde, karakteristika ved lovbruddet (antall kilo, kvalitet på varer, type stoffer), knytningene mellom ulike aktører, noe om økonomien i sakene og ofte hvordan politiet pågrep de siktede. Mange av sakene ga dessuten mye tilleggsinformasjon og en ekstra nærhet til handlingene fordi det ble brukt avlyttede samtaler og data fra mobiltelefoner. Ofte var det lange direkte sitater. Jeg fant at Lovdata var den reneste gullgruven å søke i. Til mitt bruk var Tingrettsdommer ofte bedre enn ankesakene fordi disse vanligvis var mer omfangsrike og ikke så snevert opptatt av juridiske detaljer og spissfindigheter.

Jeg har gjort et utvalg av de dommene som jeg vil gå videre med ved å intervju politi som har jobbet med dem. Jeg vil også studere sakspapirer i forbindelse med disse sakene for å få grundigere kunnskap om dem.

Jeg vil også søke å intervju dømte smuglere eller kurerer. Det er mange aspekter ved hasjimporten og nettverkene man må spørre de egentlige ekspertene, smuglerne selv om.

## En markeds og nettverksstudie

Denne studien kan kalles en markedsstudie. Det vil si at dette illegale markedet i utgangspunktet analyseres på samme måte og med samme begreper som legale markeder. En rekke studier av organisert kriminalitet er utført i et slikt perspektiv, på lik linje med annen økonomisk aktivitet. Eksempler er Reuters klassiske studie "Disorganized Crime", Ruggiero (1994 og 1996) og van Duyns (1993) arbeider for å nevne noen. Disse vektlegger rolledelingen mellom ulike aktører, hvordan markedet er strukturert, økonomien i markedene, håndteringen av risiko med mer. Illegale markeder har en rekke fellestrekk med legale, men skiller seg på noen vesentlige punkter. Det viktigste er at man innen illegale markeder stadig har en risiko for at politi og rettsvesen skal gripe inn, man kan ikke avvertere sine tjenester, partnerskapene er ofte kortvarige og man kan ikke finansiere aktiviteten via det legale finanssystemet, et siste avgjørende skille er at man ikke kan ta tvister og konflikter til det legale rettsapparatet, men må løse disse utenfor rettsapparatet. Dette gjør noe med *tilliten* i disse markedene og at man må bygge tillitsforhold på andre aspekter enn de juridiske, eksempelvis på slektskap, etnisitet, felles bakgrunn eller ved å vinne tillit ved å fremstå som troverdig (Desroches 2005).

Dette er dessuten en nettverksstudie. Nettverksperspektivet er sentralt for å forstå hvordan markedet er bygget opp og strukturert. Hvem man kjenner og omgås er avgjørende for ens karriere i bransjen (Morselli 2001). Nettverksperspektivet er benyttet i en rekke studier av organisert kriminalitet og narkotikamarkeder (Williams 1998, Adler 1993 og Korsell et. al. 2005). Disse understreker betydningen av fleksible nettverk, deres tilpasnings og overlevelsedyktighet og hvordan de benyttes etter behov til å løse ulike oppgaver. Nettverk er ikke det samme som manglende organisering, men i stedet kanskje en av de mest avanserte formene for organisering.

## Trender i hasjimporten de siste årene<sup>43</sup>

Årlige beslag av hasj og marihuana av politi og tollvesen varierer en god del etter om man har hatt storbeslag. Trenden er likevel ganske klar hvis en ser på beslag så har størrelsen på enkeltbeslagene økt i løpet av de siste 20 årene. Det er selvsagt variasjoner og noen kjempebeslag, eksempelvis i 1995 og 1998, påvirker bildet stort. Likevel er det riktig som en av mine kilder sier at det som varen stor sak for 10 – 15 år siden på 50 kilo er i dag regnet som mindre når det ikke er uvanlig med beslag på mellom 200 og 500 kilo.

### Utvikling i antall kilo beslaglagt av politi og toll:

- 1990: 230 kg
- 1995: 19.9 tonn, derav et enkeltbeslag på over 19 tonn med marihuana (se nedenfor)
- 1996: 711 kg
- 1999: 1254 kg
- 2003: 2300 kg
- 2004: 2200 kg
- 2005: 1324 kg, derav 28.5 kg marihuana (fordelt på 140 beslag)

Antall beslag har også økt, men ikke på samme måte.

### Antall beslag av politi og toll:

- 1990: 4274
- 1995: 4941
- 1996: 4296
- 1999: 8485

De senere år har man hatt rundt 10 000 beslag av cannabis. Dette forteller oss at gjennomsnittsbetragene er små, eksempelvis var gjennomsnittsbetraget i 1990 på 54 gram. Mens det i 2004 var på omtrent 220 gram. Økningen i antall kilo synes nærmest utelukkende å stamme fra noen få, men relativt store enkeltbeslag.

Det siste tiår har man hatt flere beslag på flere hundre kilo. Det største hasjbeslag på vei til Norge ble tatt i Barcelona i 1992. Dette var på 6 tonn som stammet fra Karachi i Pakistan. Det største enkeltbeslaget ble gjort i Flekkefjord i 1998 og var på 960 kg. Hasjen ble ført inn av den Russisk båten Prierkule, som saken har blitt oppkalt etter, bestillerne av partiet antas å være velkjente norske smuglere.

Det største sakskomplekset er på 3.5 tonn. Danske speditører kjørte ved 7 anledninger i løpet av 2002 og 2003 inn partier på rundt 500 kilo i trailer før de ble stoppet på grensen ved Svinesund. Hasjen ble levert i det sentrale østlandsområdet.

Det største marihuanabetraget var på nærmere 20 tonn på et Colombiansk skip som lå ved havn i Stavanger i 1995. Marihuanaen var ikke beregnet for Norge, men var på vei til Nederland når det ble stoppet etter tips fra tollene i Aberdeen hvor skipet hadde vært til kai.

Det mest sentrale spørsmål vedrørende disse betragene er om de i hovedsak gjenspeiler økt smugling eller om de primært vitner om økt effektivitet fra politi og tollvesen.

---

<sup>43</sup> Tallene stammer fra Nye Kripos og Politidirektoratets trusselvurdering 2003.



Det finnes dekning for begge forklaringene. En må anta at politi og toll kun oppdager en liten del av den hasjen som smugles inn i landet. Hvor mye er svært vanskelig å estimere og vil antakeligvis variere noe fra år til år. Uansett må en anta at det som oppdages bare er toppen av isfjellet.

Når det gjelder politimetoder så har det skjedd noen forandringer de senere år. Økt bruk av nye etterforskningsmetoder. Der særlig bruken av kommunikasjonskontroll (KK), overvåkning av telefoner, fax, e-post og andre midler, som har gjort utslag. I dag brukes KK og særlig avlytning av mobiltelefoner, i utstrakt grad mot kjente kriminelle miljøer. Mange av dommene i mitt materiale vitner om betydningen av KK for å avdekke lovbruddene og for siden å dokumentere handlingene i retten.

Innen politi og tollvesen har man dessuten begynt å arbeide mer strategisk og langsiktig ut fra etterretningsinformasjon mot kjente smuglermiljøer. Dette sammen med økte ressurser, eksempelvis via ROK og Catch i politiet, til å arbeide langsiktig sammen med en generell prioritering av feltet må en anta har hatt en effekt.

Disse måtene å arbeide på kan være en grunn til at relativt mange av de tiltalte i hasjsakene kan betegnes som yrkeskriminelle. Det er ofte gamle kjenninger av politiet som avlyttes nettopp fordi de er aktive kriminelle. At en del av disse tas for innførsel av hasj virker ofte noe tilfeldig når de har et sammensatt rulleblad fra før. Det er en viss risiko for at disse måtene å arbeide forsterker bildet av betydningen av gamle kjenninger eller at man ender med "the usual suspects". Dette kan sies å være nok en variant av hva Finstad (2000) kaller *politiblikket*.

Det er også tegn på at importørene nå har oftere tar inn store partier hasj enn tidligere. Mengden av beslag på flere hundre kilo de senere år og den tilsynelatende normaliteten i import av flere titalls kilo hasj kan peke i denne retningen. Informasjon fra politi og tollvesen understreker også dette. Økonomiske betraktninger peker i samme retning.

## Det norske cannabismarkedet

En av de mest iøynefallende forhold ved det norske hasjmarkedet er at prisen på en "beis" eller normal omsetningsdose, vanligvis på rundt 0,7 gram, på gatenivå har ligget konstant siden tidlig 70- tall. Prisen er 100 kroner, som nominelt sett er betydelig mindre verdt i dag enn den gang. Denne prisen påvirkes knapt av tilbud og etterspørsel, men synes nærmest som en fast satt utsalgspris.

Økonomien i markedet er interessant.

Følgende priser oppgis av politi og i dommer. Pris ved kjøp av litt større kvanta på 1 kg hasj er omtrent 1000 kroner i Marokko. Få tar risikoen på å kjøpe hasjen direkte i Marokko. Hvis en handler i Spania er prisen oppe i 6 – 8000 kroner avhengig av kvalitet. Mange kjøper i Nederland, der må man raskt ut med rundt 14 000, mens prisen i København er noe høyere<sup>44</sup>.

Prisen i Norge ved salg fra rundt en kilo og oppover ligger på mellom 20 og 30 000 kroner etter kvalitet.

Det kan synes som det er noen mønstre i hvor man kjøper, som muligens kan tilskrives størrelsen på partiet. Det kan synes som småsmuglerne, som tar inn til seg selv, venner og

---

<sup>44</sup> Mangler god informasjon om hva man må gi for en kilo hasj i København.

sitt nettverk kjøper varene i Danmark. Denne type selvstendige småsmuglere er fortsatt ganske utbredt<sup>45</sup>. De større partiene innføres ofte fra Nederland eller Spania, via Danmark. For å kjøre inn et noe større parti hasj er det ofte involvert 3 – 7 personer<sup>46</sup>. Man kan også få stoffet tilkjørt av kurerer eller profesjonelle speditorer. Det finnes firma som frakter denne type varer både i Nederland og Danmark. Fraktutgifter kan være relativt høye og egne folk betales ofte med en del av lasten. Når en på toppen av dette tar med risikoen for å bli snytt av egne, at det spises av lasta, at deler av hasjen er dårlig eller at man tas av politi eller toll så ser en at det tidvis ikke er en så lukrativ bransje som det ofte påstås.

Et annet moment, som eksempelvis Adler (1993) gjør er poeng ut av, er at de fleste som driver med dette er inne i det fordi de selv liker "life in the fast lane". En av drivkreftene er stoff og fest, like mye som å gjøre raske penger. Dette gjør at man deler med andre og fyrer og fester mye selv. Mye kan forsvinne på denne måten. Det gir status å ha mengder med god hasj.

Et siste moment er at store deler av markedet bygger på handel på kreditt. "Revolving credit is the custom (in) the business." (Reuter og Hagan 1998 s. xii) Det som ikke er kreditt er stort sett kontanter. Problemet med kreditter er ofte å få pengene inn, det kan ta tid. Særlig ved salg av større partier er man ofte avhengig av kreditt, slik Reuter og Hagan understreker. Det er også en risiko forbundet med dette, at man aldri ser pengene sine igjen.

En av de hypotesene mitt materiale synes å bygge opp under er at det i dag er få ledd mellom de som tar inn hasjen og de som pusher denne ut på gata. Ofte synes det som pusherne kjøper fra en mellommann og i tilfelle med mindre import også direkte fra de som har smuglet det inn. Hovedgrunnen til denne hypotesen er den lave prisen som pushere ofte gir for hasj. I flere dommer har relativt små pushere oppgitt å ha kjøpt ¾ kilo, en kilo eller mer for priser ned i 25 000 kroner per kilo<sup>47</sup>. Med slike priser er det ikke plass for mange ledd. Antall ledd er av betydningen for risikoen for å bli tatt og fungerer som et vern for importørene.

Antall ledd synes å variere med hvor store kvanta som tas inn. Det er lite sannsynlig at smuglere som tar inn 500 kilo eller et tonn selger direkte til pushere<sup>48</sup>.

Det kan også tenkes at mer lukkede distribusjonsnettverk, eksempelvis blant studenter eller i mer "kondisjonerte kretser", fungerer etter andre prinsipper. Her kan det være langt flere ledd, blant annet ved at man selger til venner og bekjente uten å gjøre særlig fortjeneste på det selv (Parker 2000). Omfanget av slike omsetningsnettverk vet vi svært lite om, hvor mye av hasjen som forsvinner inn i dem og hvor mye som selges på gata vet vi ikke. Det er ikke usannsynlig at gatemarkedet, som er det politiet og andre kjenner godt, kun utgjør en relativt beskjeden del av totalomsetningen.

Mye tyder dessuten på at det er en så høy konkurranse i dagens hasjmarked at det presser frem storimport. Følgende enkle kalkyle peker i denne retning.

Et lag kjøper 50 kilo hasj i Nederland. For dette betaler de 700 000,- kroner.  
Salg i Norge kan innbringe  $25\ 000 \times 50 = 1\ 250\ 000,-$

---

<sup>45</sup> En kan spørre om disse etter hvert utkonkurreres av storimportører som kan dumpe hasjen billigere til grossister. I følge Dorn, Murji og South (1992) kan det synes som det går i denne retningen. Det er også paralleller til smuglingen av alkohol som Johansen (2004) beskriver.

<sup>46</sup> Adler (1993) nevner et slikt tall, det kan også leses ut av dommene hvor det vanligvis er flere involvert.

<sup>47</sup> Dette bekreftes også av Willy Pedersen som arbeider med et større prosjekt rettet mot pushere ved Akerselva.

<sup>48</sup> Hos Adler (1993) var dette utelukket.

Forskjell mellom innkjøp og salg uten frakt kostnader 550 000,- Men ved 50 kilo eller mer er man avhengig av at noen kjøper større partier og at man derfor har en grossist. Denne kjøper hasjen for mindre enn hva han selger den til pushere eller andre for. Det reelle tall her er derfor mindre.

Det er fem personer involvert i importen<sup>49</sup>, disse betales med hasj og litt kontanter. 10 kilo hasj forsvinner. Dette reduserer fortjenesten til ned i kanskje rundt 100 – 200 000,- for en ”bakmann”. Eget bruk og spising av lasten, ofte med hjelp av gode venner, reduserer fortjenesten ytterligere. Ikke uvanlig med litt smaksprøver og kameratslig deling av hasj. Det tar dessuten litt tid å få inn pengene. Det er ikke usannsynlig at ”bakmannen” sliter med litt gammel gjeld til dårlige kammerater. Hvis det blir igjen noe penger vaskes dette ikke alltid, det er å anta at mye reinvesteres i ny kriminalitet. Dette betyr ikke at det ikke vaskes penger, pengevask skjer, det er all mulig grunn til å anta at vellykkede entreprenører i sprit og narkotikamarkedet tidvis kan tjene godt med penger (Desroches 2005).

Men hvor ble millionene av? For vår entreprenør presser det seg raskt frem en ny tur ned til Nederland, på tide med en noe større last, hva med 200 – 300 kilo?

## Referanser

**Adler, Patricia A (1993):** *Wheeling and Dealing. An ethnography of an upper-level drug dealing and smuggling community.* **Colombia University Press, New York** (sec. edition).

**Desroches, Fredrick J (2005):** *The crime that pays. Drug trafficking and organized crime in Canada,* **Canadian Scholars' press Inc, Toronto.**

**Nicholas Dorn, Karim Murji and Nigel South (1992):** *Traffickers: Drug Markets and Law Enforcement,* **Routledge, London.**

**Van Duyn, Petrus C (1993):** ”Organized crime and business crime-enterprises in the Netherlands”, i *Crime, Law and Social Change* 19.

**Finstad, Liv (2000):** *Politiblikket,* **Pax, Oslo.**

**Hauge, Ragnar (udatert):** *Fra opiumskrig til legemiddelkontroll,* **Rusmiddeldirektoratet, Oslo.**

**Johansen, Per Ole (2004):** *Den illegale spriten,* **Unipub forlag, Oslo.**

---

<sup>49</sup> Ofte er det en eller to personer som kjører bilen med hasj, to i følgebil som ”holder utkikk”, en som ordner bil og tekniske ting. Dessuten kan det være egne pengetransportører og en eller flere kontaktpersoner i kjøperlandet. Det er vanligvis en sentral person som man muligens kan kalle bakmann. Han tar initiativ, står sentralt i opplegget og planleggingen av dette og det meste av kommunikasjonen går gjennom ham.

- Korsell, Lars et. al. (2005):** *Narkotikabrottslighetens organisationsmønster, BRÅ rapport 2005:11.*
- Larsson, Paul (2002):** *I lovens grenseland. Pax, Oslo.*
- Larsson, Paul (2004):** *Organisert kriminalitet – myter og realiteter*, i Larsson og Myklebust (red): *Organisert og økonomisk kriminalitet – myter og realiteter, PHS rapport. Oslo.*
- Morselli, Carlo (2001):** *Structuring Mr. Nice: Entrepreneurial Opportunities and Brokerage Positions in The Cannabis Trade, Crime, Law and Social Change 35.*
- Murji, Karim (1998):** *Policing Drugs, Ashgate, Aldershot.*
- Natarajan, Mangai & Mike Hough (2000):** *Illegal Drug Markets: From Research to Prevention Policy, Criminal Justice Press, New York.*
- Parker, Howard (2000):** *How Young Britons Obtain Their Drugs: Drug Transactions at the Point of Consumption*, i Natarajan & Hough (eds): *Illegal Drug Markets: From Research to Prevention Policy. Criminal Justice Press, New York.*
- Politidirektoratet** **Nasjonal trusselvurdering 2003.**
- Reuter, Peter (1983):** "Disorganized Crime. Illegal Markets and the Mafia", **The MIT press.**
- Reuter, Peter & John Hagan (1989):** *The Organization of High-Level Drug Markets: An Exploratory Study. Rand Corporation.*
- Ruggiero, Vincenzo (1994):** *Organised Crime and Drug Economies*, The International Journal of Drug Policy, vol 5, no 2.
- Ruggiero, Vincenzo (1996):** *Organized and Corporate Crime in Europe. Offers that Can't Be Refused, Dartmouth.*
- Smith – Solbakken, Marie (1995):** *Omsetningssystemer i narkotikamarkedet, Rapport Rogalandsforskning.*
- Williams, Phil (1998):** *The Nature of Drug Trafficking Networks*, Current History, april.

# Narkotikapolitik i Ryssland

Lilja, My

## *Inledning*

I Västeuropa och USA har narkotikafrågan varit ett av de mest diskuterade sociala problemen sedan 1960-talet. Under Sovjettiden sågs narkotikaproblemet som ett tecken på "kapitalismens moraliska förfall" och ett problem som inte skulle få finnas i ett Sovjetiskt samhälle. Detta ändrades dock i och med Gorbatsjovs politik "perestrojka" under mitten av 1980-talet. I och med perestrojka uppmärksammades sociala problem i större utsträckning, en omfattande anti-alkoholkampanj genomfördes och för första gången tilläts pressen skriva om narkotika. Sedan dess har Ryssland befunnit sig en process när det gäller att skapa en medveten narkotikapolitik. Och under denna period har den ryska narkotikapolitiken ändrat inriktning många gånger.

Under mitten av 1990-talet började diskussionen om narkotikaproblemet ta fart både i massmedia och bland politiker. 1998 infördes en ny lag om "narkotikapreparat och psykotropiska substanser". Denna nya lag var den mest omfattande lagstiftningen om narkotika sedan den sovjetiska strafflagen från 1960. Enligt den nya lagen kunde t.ex. konsumtion och innehav av narkotika "i mindre omfattning" leda till "administrativt ansvar", dvs. böter eller korttids arrestering. Vad som definierades som innehav i "mindre omfattning" varierade dock mycket mellan olika narkotikapreparat och det fanns en särskild lista över dessa preparat<sup>50</sup>. Dock reglerades "illegal tillverkning, förvärv, innehav, transport, eller försäljning" av narkotiska preparat och psykotropiska substanser i "stor skala" eller "särskilt stor skala" av strafflagstiftningen. Ett problem med denna lagstiftning var att heroin alltid definierades som mer omfattande, vilket innebar att även mycket lite innehav av heroin kunde leda till fängelsestraff. I en studie av Paoli (2001) fanns ett fall där två personer tillsammans hade köpt 0,0058 gram heroin och dömdes för försäljning av narkotikapreparat i "stor skala". Sedan lagen infördes har det varit en omfattande kritik och framförallt har den kritiserats av internationella och ryska människorättsorganisationer.

## *Förändringar i narkotikapolitiken sedan 2000*

År 2000 valdes Putin till president för den Ryska Federationen. Sedan Putin tillträdde har det skett en del förändringar i den ryska narkotikapolitiken. Den första förändringen sedan Putin tillträdde som President är att narkotikafrågan har blivit en av de mest centrala frågorna på den politiska agendan. Sedan 2000 har också ett antal större förändringar skett inom den ryska narkotikapolitiken. Det är framförallt två stora förändringar som har skett inom politiken. För det första förändrades lagstiftningen från 1998 och för det andra har en av världens största narkotikakontrollkommittéer bildats.

---

50 The List of Narcotic Means, Psychotropic Substances, and Precursors were confirmed by Decree of the Government of the Russian Federation on 30 June 1998, No. 681

## Förändrad lagstiftning

I maj 2004 ändrades narkotikalagstiftningen från 1998 genom en rättelse. I denna rättelse ändrades den tidigare listan över nivåerna för ”mindre omfattning”, ”större omfattning” och ”särskilt stor omfattning”. Ett av huvudsyftena med denna rättelse är att skilja mellan olika former av innehav. Upp till tio doser narkotika skall regleras genom administrativt straff och över tio doser skall regleras enligt strafflagstiftningen, dvs. kunde ge fängelsestraff. I rättelsen bifogas även här en särskilt lista över preparat som skall regleras och denna lista innehåller ca 250 narkotikapreparat och psykotropiska substanser. I denna rättelse har man dock ökat nivåerna för innehav så att upp till ”tio doser” av narkotika leder endast till administrativt straff. En ”dos” heroin är upp till 0,1 gram, vilket t.ex. betyder att innehav av upp till 1 gram heroin inte skall leda till fängelse. Detta är en stor förändring från den tidigare lagen då innehav av heroin alltid gav fängelsestraff.

## Bildandet av narkotikakontrollkommittén

En annan stor förändring i den ryska narkotikapolitiken sedan Putin tillträdde är bildandet av en av världens största narkotikakontrollkommittéer. Redan i december 2001 meddelade Putin att: “in my view we should think about creating a special Federal service to combat drug trafficking and we should reinforce all the other law-enforcement bodies by providing them with equipment, personnel and so on” (Itar-tass, 2001-12-24). År 2003 bildades en kommitté som kom att kallas “the State Committee for the Control of Narcotic and Psychotropic Substances” (GKPN). Denna kommitté bytte sedan namn till the Federal Service for control of drugs and psychotropic substances”(FSKN). Inom kommittén arbetar ca 40,000 personer och chefen för FSKN är Viktor Cherkesov.

## Putins syn på narkotika

Putin konstruerar narkotikafrågan i första hand som ett säkerhetspolitiskt problem eller ett ”hot mot den ryska nationella säkerheten”. Mycket av narkotikapolitikens fokus ligger i att försöka hindra narkotikan från att komma in i landet. I ett tal till den nya narkotikakontrollkommittén i mars 2004 säger Putin följande:

“The drug trade and crime connected with it are one of the most serious threats to the security of the Russian Federation. It was after evaluating this threat, and encountering it to its full extent, that we created a special service, a service with considerable power. [...] The main task is to stop the transit of drugs through the territory of our country. To do this, as I have already said, the combined work of the FSB border service and colleagues from neighbouring countries is required. We need to stop attempts at drug smuggling, and not allow the expansion of transnational criminal groups in Russia.”<sup>51</sup>

I andra tal om narkotika (och HIV) av President Putin är det sällan som behandling, prevention och sprutbyte diskuteras. Ibland nämns dessa frågor, men då ofta mycket kortfattat. T.ex. säger Putin i samma tal som ovan att “Drugs kill thousands of our fellow citizens. They do not just kill them directly, but also through the spread of AIDS and other infectious diseases”. Trots att frågan om sprutbyte sällan diskuteras av den ryska staten finns ca ett sjuttioal sprutbytesprogram i Ryssland (Rhodes et al, 2004). Majoriteten av

---

<sup>51</sup> Opening address at the board of the Federal Service for control of drugs and psychotropic substances, March 30, 2004.

dessa program drivs av icke-statliga intresseorganisationer och finansieras av internationella organisationer, t.ex. Soros Foundation/Open Society Institute (ibid.). Den ryska staten har dock ännu inte tydligt tydiggjort sin position när det gäller sprutbytesverksamhet. Dock vill den ryska staten ofta ses sig själv som i en slags internationell mellanposition, vilket bl.a. märks i följande citat av President Putin:

“The access of the population to drugs needs to be restricted, especially for young people. At the same time, it should be admitted that in themselves neither repressive policies nor legislation of drugs, which have both been tried in various countries around the world, are able to fully solve this problem.”<sup>52</sup>

### **Referenslista:**

- Paoli, L. (2001) ‘Drug Trafficking in Russia: A Form of Organized Crime?’, *Journal of Drug Issues*, 31 (4), pp.1007-1038
- Rhodes, T., Sarang, A., Bobrik, A., Bobkov, E., Platt, L. (2004) ‘HIV transmission and HIV prevention associated with injecting drug use in the Russian Federation’, *International Journal of Drug Policy*, 15, pp.1-16

---

<sup>52</sup> Opening address at the board of the Federal Service for control of drugs and psychotropic substances, March 30, 2004.

**SAVING LIVES BY FIXING  
BROKEN WINDOWS?  
POLICING AND THE  
HOMICIDE DECLINE IN NEW  
YORK CITY**

**Steven F. Messner  
University at Albany,  
State University of New York, USA**



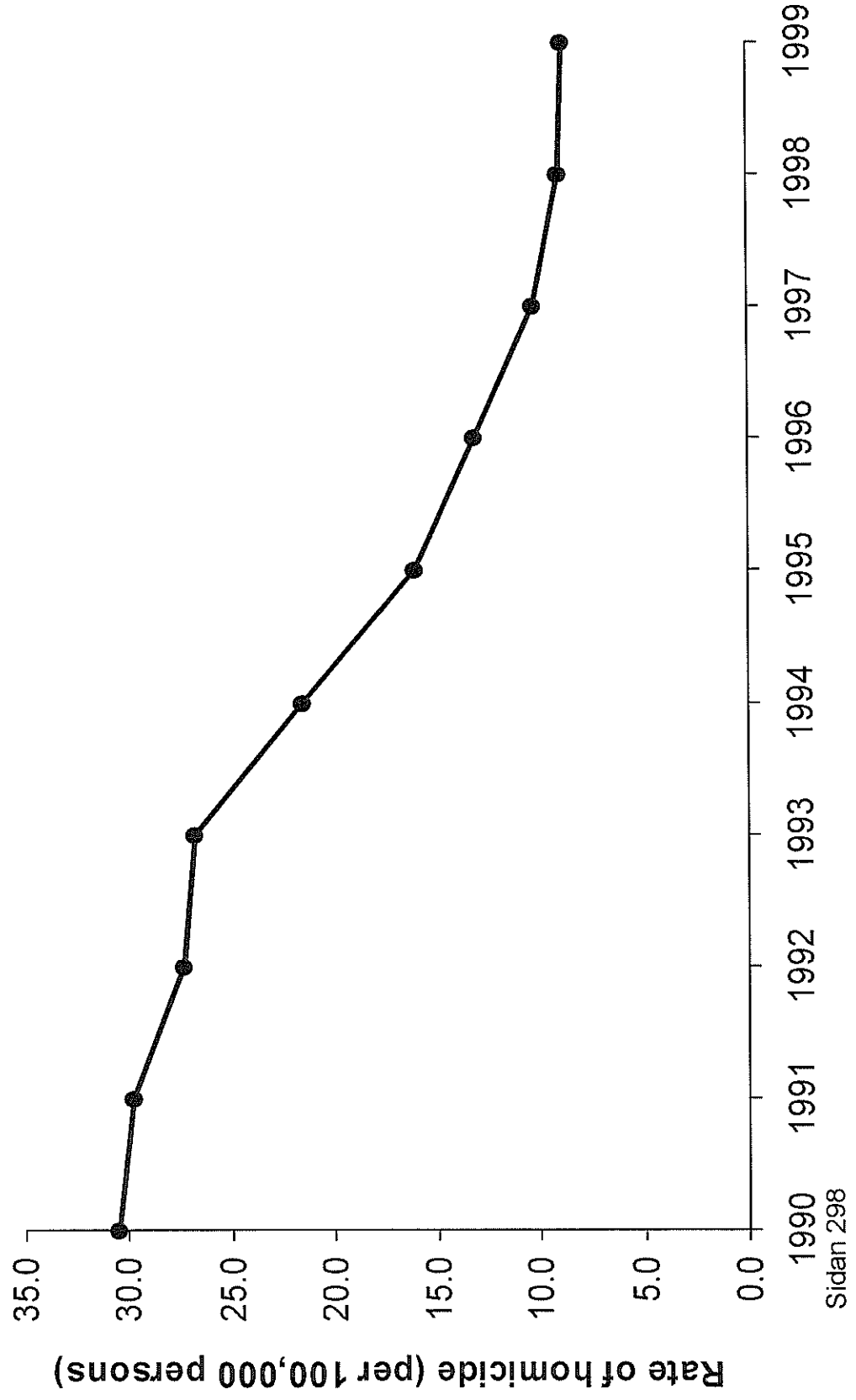
# Acknowledgements

This research has been supported in part with grant DA 06534 from the National Institute on Drug Abuse (NIDA).

## Co-investigators:

Sandro Galea, University of Michigan School of Public Health; Kenneth J. Tardiff, Cornell University, Weill School of Medicine; Angela Bucciarelli, Tinka Markham Piper, Victoria Frye, David Vlahov, Center for Urban Epidemiologic Studies, New York Academy of Medicine

# Figure 1. Rate of Homicide in New York City, 1990-1999



# Unraveling The New York Murder Mystery (Karmen)

- Prime Suspects
  - Policing
  - Drugs and Guns

# Theoretical Arguments

- Broken Windows Policing
  - Wilson and Kelling
  - Kelling and Bratton
- The “Crack Cocaine” Thesis
  - Blumstein
  - Rosenfeld

# Prior Assessments: Kelling and Sousa (2001)

- Design:
  - Pooled, Cross-sectional Time-series Data for NYPD Precincts, 89-98
  - HLM of Time Slopes
- Variables:
  - Composite Measure of Violent Crimes
  - Misdemeanor Arrests
  - Hospital Discharges for Cocaine Incidents and Controls
- Findings and Conclusions
  - Expected Negative Effect for Arrests

Stanley  
No Support for Drugs or “Root Causes”

# Prior Assessments: Harcourt and Ludwig (2006)

- Methodological Critique
  - Neglect of Temporal Variation in Arrests
  - Sensitivity to Mean Regression
  - Limited Model Specification
- Reanalysis with Standard Modeling
  - Initial Replication
  - Disappearance of Arrest Effect in Full Model
- Conclusion: No Support for Broken Windows Policing

# Special Features of the Present Study

- Focus on Homicide
- Differentiation Between Gun-Related and Non-Gun-Related Homicides
- Measurement of Cocaine Use at the Precinct Level
- Firearm Availability Proxy

# Data Sources and Data Collection

- Office of the Chief Medical Examiner of New York City (OCME)
- New York City Police Department (NYPD)
- United States Bureau of the Census



# Variables and Measures

- **Dependent Variables**
  - Annual Homicide Death Rate
  - Annual Gun-Related (or Non-Gun-Related) Homicide Death Rate
- **Independent Variables**
  - Annual Misdemeanor Arrest Rate
  - Cocaine Use (Accident Decedents)
  - Firearm Availability (Suicide Decedents from Guns)
- **Socio-demographic Characteristics**

# Analytic Strategy

- Estimation of Change Models
- Homicide Death Rate
  - Misdemeanor Arrests
  - Kelling and Sousa Specification
  - Add Firearm Proxy, Additional Controls
- Gun-Related and Non-Gun-Related Homicide Death Rate
  - Full Model

Table 1. Random Effects Models Predicting Change in Homicide Rates for NYC Police Precincts, 1990-1999

Independent Variables	Model 1	Model 2	Model 3
Change in Misdemeanor Arrest	-.0014**	-.0013**	-.0013**
Percent Male	-	-.0756	-.1778
Percent Under Age 35	-	-.0659	.0133
Change in Cocaine	-	.0853**	.0852**
Percent Unemployed	-	-1.3451**	-.6829
Change in Firearms	-	-	-.0038
Percent Black	-	-	-.0817
SES Composite Index	-	-	-.0266
Sidan 307 AIC	4393.1	4201.8	4206.1

Table 2. Random Effects Models Predicting Change in Gun-Related and Non-Gun-Related Homicide Rates for NYC Police Precincts, 1990-1999

Independent variables	Type of Homicide	
	Gun-Related	Non-Gun-Related
Change in Misdemeanor Arrest	-.0008**	-.0005**
Percent Male	-.0967	-.0812
Percent Under Age 35	-.0080	.0213
Change in Cocaine	.0773**	.0079
Percent Unemployed	-.6379	-.0450
Change in Firearms	.0114	-.0152*
Percent Black	-.0147	-.0040
SES Composite Index	-.0188	-.0078
Sidan 308 AIC Score	3968.2	3318.5

# Conclusions

- Support for Broken Windows Policing, but
  - Substantive Impact?
  - Potential Costs?
  - Nature of Mechanism?
- Support for Drugs Thesis, but
  - Form of cocaine?
  - Cocaine Use vs. Cocaine Markets?
  - Mediating Effect of Guns?
- Cautious Optimism

# **Offenders' perspective: Interviewing drunk drivers in Iceland**

**Ágúst Mogensen**

# The reasearch and research question

- Which questions do drunk drivers ask themselves before taking the decison to drive drunk?

# Drunk driving perspectives

- 1) We should focus on problem drinkers and alcoholics (Beirness, Simpson, Mayhew, 1998, Gjerde 1998). Arguing for therapy, alcohol ignition locks. Alcohol is the main problem.
- 2) Social and situative factors. The companionship you consume alcohol in.



# Method

- Interviews with drivers caught by police on suspicion of drunk driving in a police station and a medical centre
- Police officers asked respondents if they were willing to participate in the study
- Interviews conducted within one hour from the arrest

# About the interviews

- 40 interviews out of 48 possible
- 83% response rate
- Mainly males 90%
- 50% were 17-24 years old
- 50% married or in a relationship

# Alcohol Intoxication

BAC	Frequency
0.4	4
<u>0.45</u>	<u>1</u>
0.55	1
0.6	5
0.7	3
0.75	4
0.8	1
0.85	4
0.9	1
0.95	2
1.0	3
1.05	1
1.20	1
1.30	1
1.40	2
1.50	3
1.60	1
1.85	1
2.45	1
Sum	40

0.5 BAC limit

# Is the definition of drunk driving a problem?

- In Sheffield, Hutchinson (2000) interviewed 48 males who had been arrested for drunk driving. He stated that nearly half of his respondents, would perhaps not have driven drunk, if they had better knowledge of the drunk driving laws. The BAC level in England is 0.8
- Is lack of knowledge about the drunk driving laws the problem?

# Drugged driving

- Three respondents admitted being under the influence of drugs
- *„ ...and even if the police would arrest me, I think the amphetamine will help. I have been arrested before because of drunk driving, also under the influence of amphetamine and alcohol then. My BAC limit then was under the legal limit and I kept my drivers licence“*

# Reasons for driving drunk Some rather simple

*I left the camping area with my friends and we headed to the local cafe. Because there were no girls there we then decided to go to a nearby disco. I was not going to drink this evening, but I have no idea why I started drinking nor how much I drank tonight. It just happened.*

**George, 19 years old.**

# Some more complicated

...Later that evening I decided to go to the hot tub, but as I was coming out of it, I slipped and hurt my leg. My husbands response was that I should not complain, just take the pain and stop complaining. At that point I felt like he was humiliating me and we started arguing. He told me that I did not love him and that he did not love me. And he furthermore told me that we should just get a divorce and I said: Fine, eat shit and I took off. I ran to the car, I had had enough! No more of this bullshit, I'm not going to take his beating any more. I know that if I had stayed there, I would have killed him or at least somebody would get hurt. I have tried to live with this man for 15 years and tried to keep the relationship going and I do not deserve this. I'm a good mother, I'm a good cook, I'm educated and I can talk Swedish!

**Florence, 43 years old**

Short trips (25 drivers). Could have walked.

- Short trips, in town, between streets (less than 15 min walk (12)
- Going home from a pub/dance/disco (7)
- I was just "moving the car"(4)
- Driving a friend (2)



Needed to go home/ Stranded/long drive/ hours of walking (8 drivers)

- No cab or cab too expensive (3)
- Needed the car back home because of work tomorrow (3)
- We were at a restaurant here and we dont know anybody in this town, needed to get back to the summerhouse (1)
- At least I'm not as drunk as the guy who was going to drive (1)

Arguments, 7 drivers drove  
off in anger

- Fight with spouse/ relative (4)
- Fight with friends (2)
- Fight with a neighbour (in a tent)  
(1)

# Fear of police ?

- When asked about fear of being arrested by police, only 6 respondents out of 40 (15%) said the feared being arrested
- 34 out of 40 (85%) did not think at all about being arrested by the police,

# Possibility of causing an accident?

- 1 of 40 thought about the possibility of causing an accident.
- Other people cause accidents...

# 26 drivers had passengers

*They did not try to stop me, if anything they encouraged me to drive, especially the one who had to see his girlfriend. I told him I would not drive him, because I was drunk, but he then asked me for the car keys. He was in no condition to drive so I decided to go ahead myself. **Stefan, 18 years old.***

*I was drinking while driving, taking sips from my friends. You know how it is, you dont want to spoil the party when your friends are offering you drinks" **August, 18 years old.***

# Friends and family reporting drunk driving

- Three drunk drivers were reported to the police by their friends and family. In all instances the drivers had left “the party” after having an argument with those who reported them to the police. Those who reported were afraid the drunk drivers would have an accident or kill themselves.

## Some points to make

- Some drunk drivers are “playing” with the definition of drunk driving. Having a legal BAC level of 0.5 creates a grey area which some drunk drivers try their luck with. 1 beer, 2 beers, 3 beers...
- We should lower the legal BAC limit to 0.15 or 0.20.

# continued

- Fear of police and fear of causing an accident is almost none existing. One in a million as some respondents put it!
- Increased police surveillance and more concrete accident propaganda could counteract this misconception



# continued

- Young designated drivers are possibly a risk group for drunk driving. A number of them could not explain what had happened, they just started drinking...
- It would be a good idea to ban open alcohol containers in cars

# continued

- Driving off in anger after an argument or a fight is a big problem. Angry drunk drivers are at great risk of causing an accident.
- In many cases it would be a simplification to pin the cause of drunk driving on one factor. Situational factors, interaction with family or friends when alcohol is consumed has to be taken into account

**At last but no least...**

- Thank you for listening!
- Thanks to NSfK

# Criminology, War and Homosexuality

**Mustola, Kati**

This paper is about criminology, war and homosexuality. In writing an article about homosexuality and World War II in Finland<sup>53</sup>, I came across interesting criminological questions I want to share with you.

I have earlier studied the criminal statistics on convictions for "fornication with a person of the same sex"<sup>54</sup>. Homosexual acts were punishable up to two years imprisonment in Finland until 1971, when the paragraph was abolished. I have in some earlier NSfK researchers seminars<sup>55</sup> talked about my considerations concerning the peak in convictions for same-sex sexual acts in 1950s and its explanations. Now I am puzzled with the low in the statistics, with the lack of convictions during the war time.

During the whole period when the "homoparagraph" was on the Statute Books, 1894–1970, there were altogether 1023 men and 51 women convicted for same-sex sexual acts between adults in courts of first instance.

Convictions for same-sex sexual acts were rather few until the mid-1920s, only couple or no sentences yearly. The first sentence was pronounced in 1904, ten years after the Code came into force. From the mid-1920s onward the numbers of convictions for homosexual acts rose steadily. Between the years 1930-34 the average yearly number of convictions was 6,4, between 1935-39 it was 11,4. The war years 1941-44 form a break in the rising tendency with an average of 6,5 yearly sentences in civil courts. After the war the numbers shot up, being in the years 1945-49 in average 27,8 and in the years 1950-59 in average 53,6. In the 1960s the numbers of convictions started to decrease slowly until the law was repealed in 1971. During the years 1960-70 the average number of sentences was 21,2.

The years of the Second World War form a break in conviction statistics of all sex offences in Finland.<sup>56</sup> Statistics of civil courts only do not give a whole picture what was going on during the war, as much of the population was mobilized, and people in military service were tried under military law. The majority of all those who were sentenced to imprisonment for any crime during the war were sentenced for breach of the military penal code.<sup>57</sup> In the military law there was no special provision covering "fornication with a person of the same sex", but there was a paragraph for offences against military discipline<sup>58</sup>. It has been used in some cases in punishing for homosexual acts<sup>59</sup>, there is no systematic research done on the amount of convictions for homosexual acts, though. Some officers were discharged on the grounds of homosexuality, but probably there were not many "homosentences" on the basis of the military law.

---

<sup>53</sup> Mustola 2006.

<sup>54</sup> "Öfvar någon otukt med annan av samma kön; straffes hvardera med fängelse i högst två år". Finnish Penal Code 1889, chapter 20, section 12,1.

<sup>55</sup> Mustola 1990; 1993; 1999.

<sup>56</sup> See Mustola 2000.

<sup>57</sup> Jaakkola and Tham 1989, 62.

<sup>58</sup> Sotaväen rikoslaki 1919, 17:144.

<sup>59</sup> Turpeinen 1995, 12, 141, 157.

Homosexual activity did not diminish during the war, rather the opposite. According to my personal interviews with two homosexual war veterans, and according to the biography<sup>60</sup> and an interview<sup>61</sup> of the artist Touko Laaksonen, better known by his artist name Tom of Finland, the exceptional circumstances of the war created also an exceptional atmosphere concerning sexuality during the war. The darkened streets of Helsinki were an ideal open cruising area for men who were seeking sex with other men, and the city centre turned into one big 'dark-room'. Touko Laaksonen was most of the war time stationed in Helsinki anti-aircraft defence, and being an officer, he had leave every other night. He remembers:

*Every night there was a blackout. Ah, if you never experienced one of the big cities with all the streets in total darkness, you really can't imagine what it was like! For some reason it aroused me sexually – maybe it was just because I was young – but I would go out, night after night, and cruise the pitch-black streets and look for sex. I was not the only one turned on. I got all the sex I wanted. There were a lot of soldiers and sailors prowling in the dark.<sup>62</sup> It was sex that got me there to pick up men. Nobody knew if they were going to be alive the next day or if the next morning would arrive at all. So we lived like every day was the last day of our lives. We made the most of it. It was really wild!<sup>63</sup>*

Touko says that after the war homosexuality was under tighter control, "*but things were the opposite during the war, there were bigger problems and nobody really cared about gays, it was a very liberal period.*"<sup>64</sup>

Also on the Eastern front there was a lot of homosexual activity going on according to Paavo, one of the two homosexual veterans I have interviewed myself. He was serving as soldier in infantry on the front line. The constant presence of death was part of the exceptional atmosphere. "*If you wanted to enjoy and experience sexually, you better did it now – you never knew if you were alive next day*" he said. Men clung to each other in fear and in need of to be close to someone. As in prisons, absence of women on the front turned many men, who otherwise would have behaved heterosexually, to homosexual relations. Paavo could have as much sex as he wanted, like Touko.

Also heterosexual extramarital sexual activity increased during the war. There is one statistical indicator for this: rise in numbers of childbirths outside wedlock, which took place during the war.<sup>65</sup> There was also rise in cases of venereal diseases, but part of this might be caused by sex between men, although it usually is seen as an indicator of heterosexual sex contacts only.

The war made people move. In an agrarian society, which Finland was at that time, people

---

<sup>60</sup> Hooven 1993.

<sup>61</sup> Pertti Korpinen and Leeku Kimmel, who is now dead, interviewed Touko Laaksonen aka Tom of Finland in spring 1990. I am grateful for them for the opportunity to be able to use the interview they made with Touko.

<sup>62</sup> Hooven 1993, 27.

<sup>63</sup> Kalin 1990, 108.

<sup>64</sup> Arell & Mustola 2006, 21.

<sup>65</sup> Kontula 1996, 23.

usually didn't travel much. There were no resources for modern tourism, nor other needs to travel. But the war broke these patterns. Masses of young men were mobilized to the armed forces. They lived several years crowded together in same-sex surroundings in the dugouts, tents or army barracks. Lots of foreigners came to Finland. During the continuation war (1941–44) there were at the most 200 000 German soldiers on the Finnish fronts. Also many volunteer soldiers from Sweden and other countries came into Finland. Civilian population was also relocated in masses: people living in the eastern parts of the country were evacuated from the war zone, people living in towns were sent to the countryside to avoid the bombings.

Along people, also new ideas were moving around. Many people came in contact with homosexuals or heard about homosexuality for the first time during the war.<sup>66</sup>

I have interviewed an elderly Estonian lesbian, who during the German occupation of Estonia was sent as labor force to Germany. It was there she had her first relationship with another woman. According to the interviews with Touko and Paavo, there were also lot of sexual contacts between Finnish and foreign comrades-in-arms. Both Touko and Paavo had their "German affairs". The German troops were in Finland not as occupants, as in Denmark and Norway, but as allies.

There was also homophobia and gay-bashing on the front, but not to a very large extent. According to a readers letter to the magazine *Kalle*, soldiers on the front had caught two men having sex with each other in the sauna, and they "did beat the shit out of them", before sending the two men to different units.<sup>67</sup> Antti, the other my two war veteran informants, served also on the front. He said he would have had possibilities to have sex on the front, but he didn't dare to.

The atmosphere before the war had been homophobic, the strong right-wing and nazi influence in Finland in the 1930s played a role in it. And after the war the atmosphere became again very homophobic and heteronormative. But the war seems to have been a free-zone concerning control of homosexuality. According also to American, Canadian and Australian studies<sup>68</sup>, the war time was exceptional in permissiveness toward homosexuality.

## Literature

**Arell, Berndt & Mustola, Kati (2006)** *Tom of Finland: Ennennäkemätöntä – Unforeseen*. Helsinki: LIKE.

**Bérubé, Allan (1990)** *Coming Out Under Fire: The History of Gay Men and Women in World War Two*. New York: **The Free Press**.

---

<sup>66</sup> Juvonen 2002, 145-150; Juvonen 2006.

<sup>67</sup> *Kalle* 7/1951, 12; see also Juvonen 2002, 147, 154.

<sup>68</sup> Bérubé 1990; Jackson 2004; Wotherspoon 1995.

**Hooven, F. Valentine III (1993)** *Tom of Finland. His Life and Times*. New York: **St. Martin's Press**.

**Jaakkola, Risto & Tham, Henrik (1989)** "Traditional Crime in Scandinavia during the Second World War", pp. 37–68 In: Takala, Hannu & Tham, Henrik (eds) *Crime and Control in Scandinavia during the Second World War. Scandinavian Studies in Criminology*, Vol.10. Oslo: **Norwegian University Press**.

**Jackson, Paul (2004)** *One of the Boys: Homosexuality in the Military during World War II*. Montreal & Kingston, London, Ithaca: **McGill-Queen's University Press**.

**Juvonen, Tuula (2002)** *Varjoelämää ja julkisia salaisuuksia*. Tampere: **Vastapaino**.

**Juvonen, Tuula (2006)** "Ruotsalaistaudin kourissa. Heteromaskuliinisuuden jälleenrakentaminen 1950-luvun Suomessa". In: Karonen, Petri & Tarjamo, Kerttu Tarjamo (eds.) *Kun sota on ohi*. Helsinki: **SKS**, 213—232.

**Kontula, Osmo (1996)** *Poikkeusolojen rikollisuus. Oikeuspoliittisen tutkimuslaitoksen julkaisu* 132, Rikoksentorjunnan neuvottelukunnan julkaisu 4. Helsinki.

**Mustola, Kati (1990)** "Criminal love - What does the criminalization of homosexuality until 1971 tell us about the Finnish society?" In: *Rapport från 32. nordiska forskarseminariet i Marstrand*, Sverige 1990. **Nordiska samarbetsrådet för kriminologi**, 148-157.

**Mustola, Kati (1993)** "The otherness of deviant sexuality - Premodern, modern and postmodern identities of lesbians and gays". In: *Rapport från 35. nordiska forskarseminariet i Vanajanlinna*, 1993. **Nordiska samarbetsrådet för kriminologi**, 141-146.

**Mustola, Kati (1999)** "Homosexuality, Criminal Justice and Criminal Discourse in Denmark, Finland, Norway and Sweden 1880-1972: Presentation of a research project and some considerations on the relationship between history and the present". In: *Grønland - på vej mod et nyt straffesystem? Rapport fra NSfK's 41. forskerseminar, Ilulissat, Grønland 1999*. København: **Nordisk Samarbejdsråd for Kriminologi**, 237-243.  
[http://www.nsfk.org/downloads/seminarreports/researchsem\\_no41.pdf](http://www.nsfk.org/downloads/seminarreports/researchsem_no41.pdf)

**Mustola, Kati (2000)** "The Penal Code as Form of Control of Sexuality. Homosexual acts as crimes in the context of other sexual offences in the 1950s in Finland." In: Tedebrand, Lars-Göran (eds.) *Sex, State, and Society: Comparative Perspectives on the History of Sexuality*. Report no. 16 from the Demographic Data Base, Umeå University, **Almqvist & Wiksell International**, 89-110.

**Mustola, Kati (2006)** "Homoseksuaalisuus ja sota. Kahden veteraanin tarinat". In: Kinnunen, Tiina & Kivimäki, Ville (eds.) *Ihminen sodassa: suomalaisten kokemuksia talvi- ja jatkosodasta*. Helsinki and Jyväskylä: **Minerva**, 171-189.

**Turpeinen, Tapio (1995)** *Tapaus Into Auer. Jääkäriliikkeen viimeinen näytös*, Helsinki: **Tammi**.

**Wotherspoon, Garry (1995)** "Comrades-in-arms: World War II and male homosexuality in Australia". In: Joy Damousi & Marilyn Lake (eds.) *Gender and War. Australians at War in the Twentieth Century*. Cambridge: **Cambridge University Press**, 205—222.



# International Violence Against Women Survey (IVAWS)

Sami Nevala

European Institute for Crime Prevention and  
Control, affiliated with the United Nations

*NSÍK forskarseminarium  
Reykholt, 4–7 May 2006*

# International Project Team

Holly Johnson (Statistics Canada)

Natalia Ollus (United Nations Office on  
Drugs and Crime, Regional Office for  
Southern Africa)

Anna Alvazzi del Frate (United Nations  
Office on Drugs and Crime)

Sami Nevala, Project manager (HEUNI)

# Participating countries

- Australia
- China (Hong Kong)
- Costa Rica
- the Czech Republic
- Denmark
- Greece
- Italy
- Mozambique
- the Philippines
- Poland
- Switzerland

# Objectives of IVAWS

- Collect cross-cultural, comparable data on prevalence, incidence of violence against women, consequences and characteristics of violence
- Use the results to develop criminal justice polices, crime prevention, police responses and legislation
- Raise awareness on violence against women

# Physical violence, 7 items

- 1 Threatened to hurt you physically?
- 2 Threw something at you or hit you with something that hurt or frightened you?
- 3 Pushed or grabbed you or twisted your arm or pulled your hair in a way that really hurt or scared you?
- 4 Slapped, kicked, bit, or hit you with a fist?
- 5 Strangled, tried to suffocate you, burned or scalded you on purpose?
- 6 Used or threatened to use a knife or gun on you?
- 7 Other physical violence?

# Sexual violence, 5 items

- 8 Forced you into sexual intercourse?
- 9 Attempted to force you into sexual intercourse?
- 10 Touched you sexually against your will?
- 11 Forced you into sexual activity with someone else?
- 12 Other sexual violence?

# National reports

Martin Killias  
Mathieu Simonin  
Jacqueline De Puy

## Violence experienced by women in Switzerland over their lifespan

Results of the International Violence against  
Women Survey (IVAWS)



Stampfl Publishers Ltd. Berne

Mezinárodní výzkum násilí na ženách  
- Česká republika / 2003; příspěvek k sociologickému  
zkoumání násilí v rodině  
Simona Šikálková (ed.)

04 | 02



Sociologické studie  
Sociological Studies

Sociologický ústav Akademie věd České republiky, Praha  
Institute of Sociology, Academy of Sciences of the Czech Republic, Prague

## Women's Experiences of Male Violence

Findings from the Australian  
Component of the International  
Violence Against Women Survey  
(IVAWS)

Jenny Mouzos  
Toni Makkai

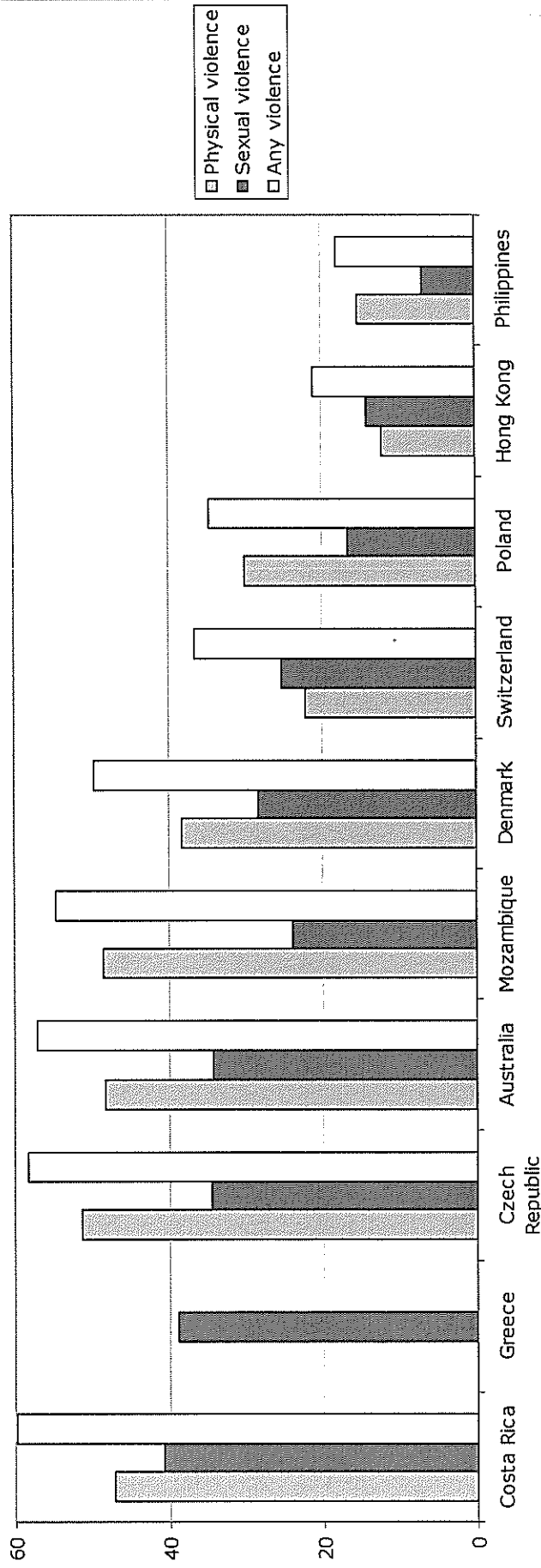
Research and Public Policy Series

No. 45

Australian Institute of Criminology

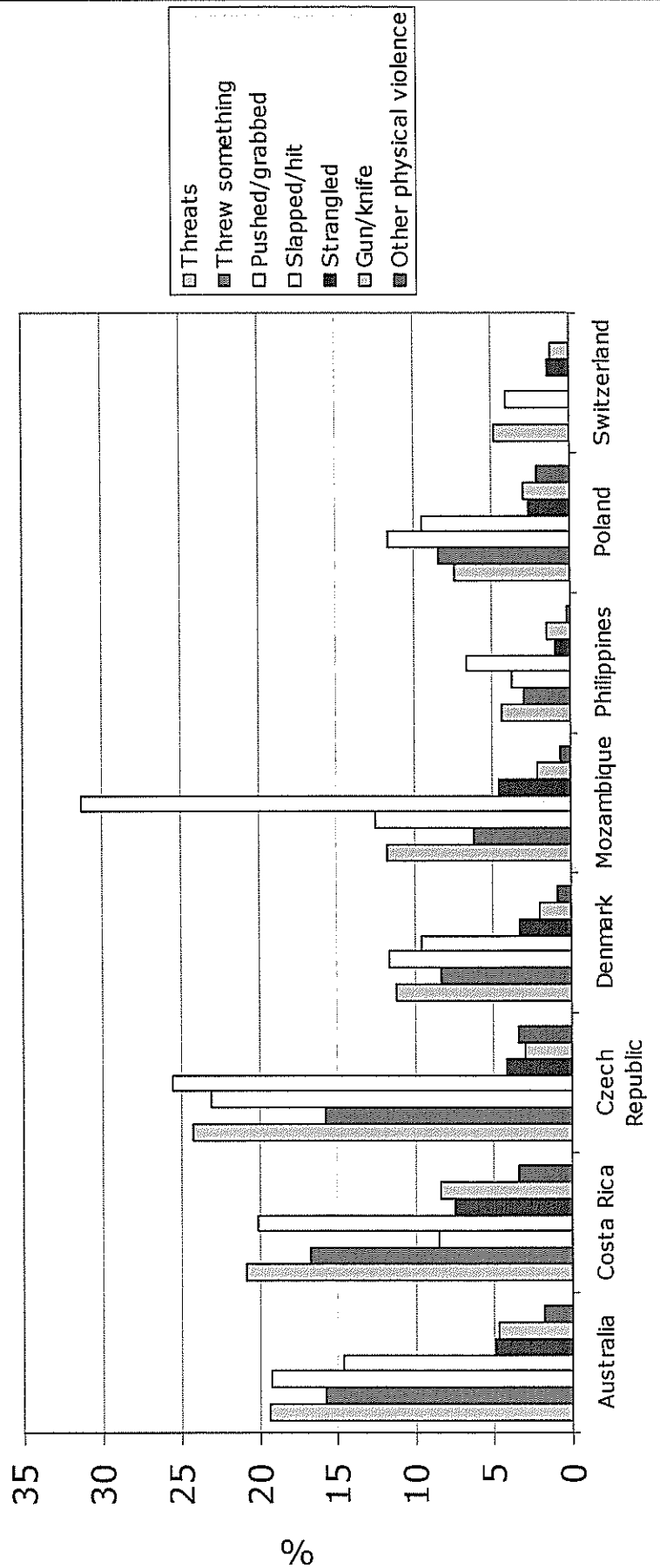
NSFK forskarseminarium  
Reykholt, 4-7 May 2006

### Women's experience of violence by men, lifetime

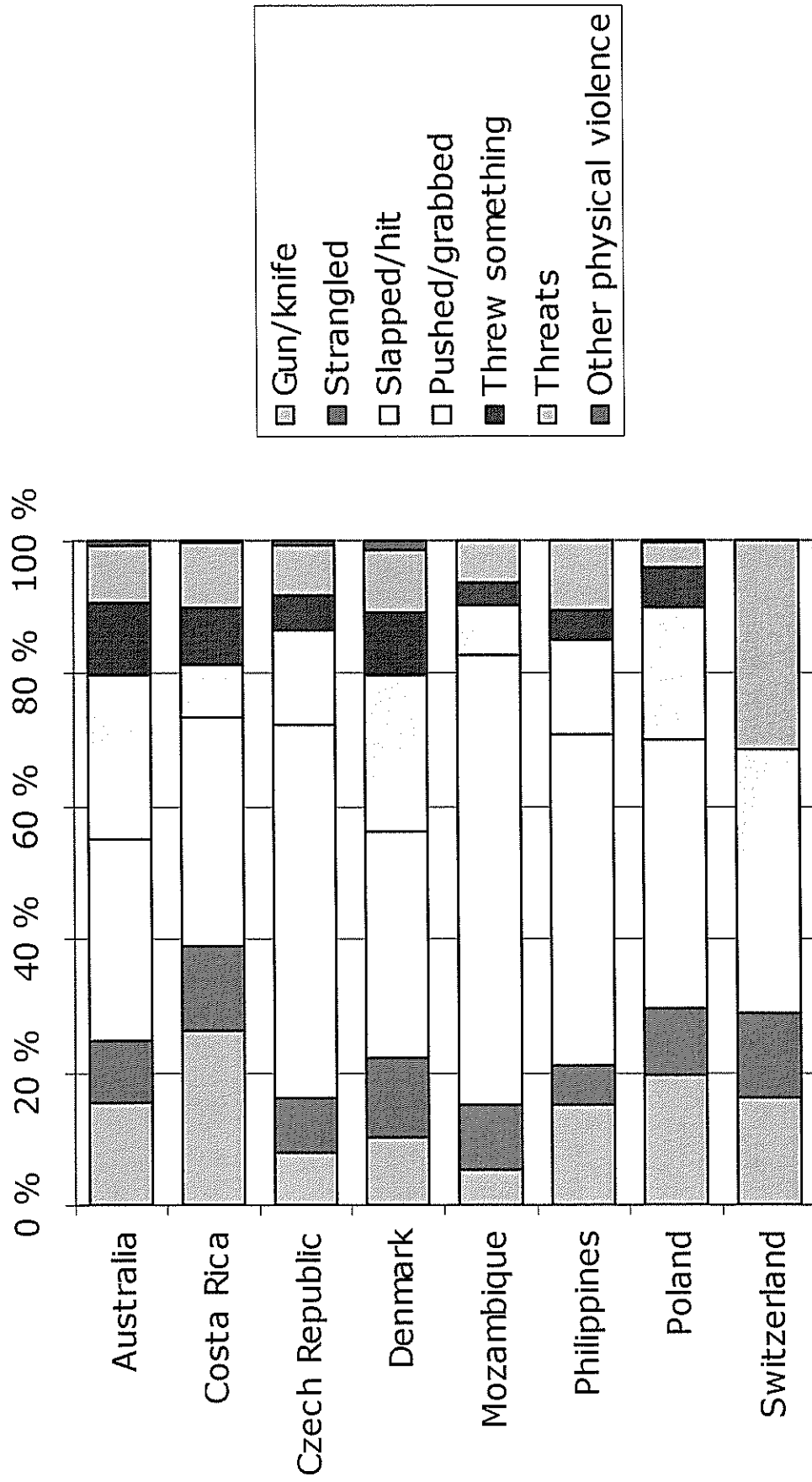




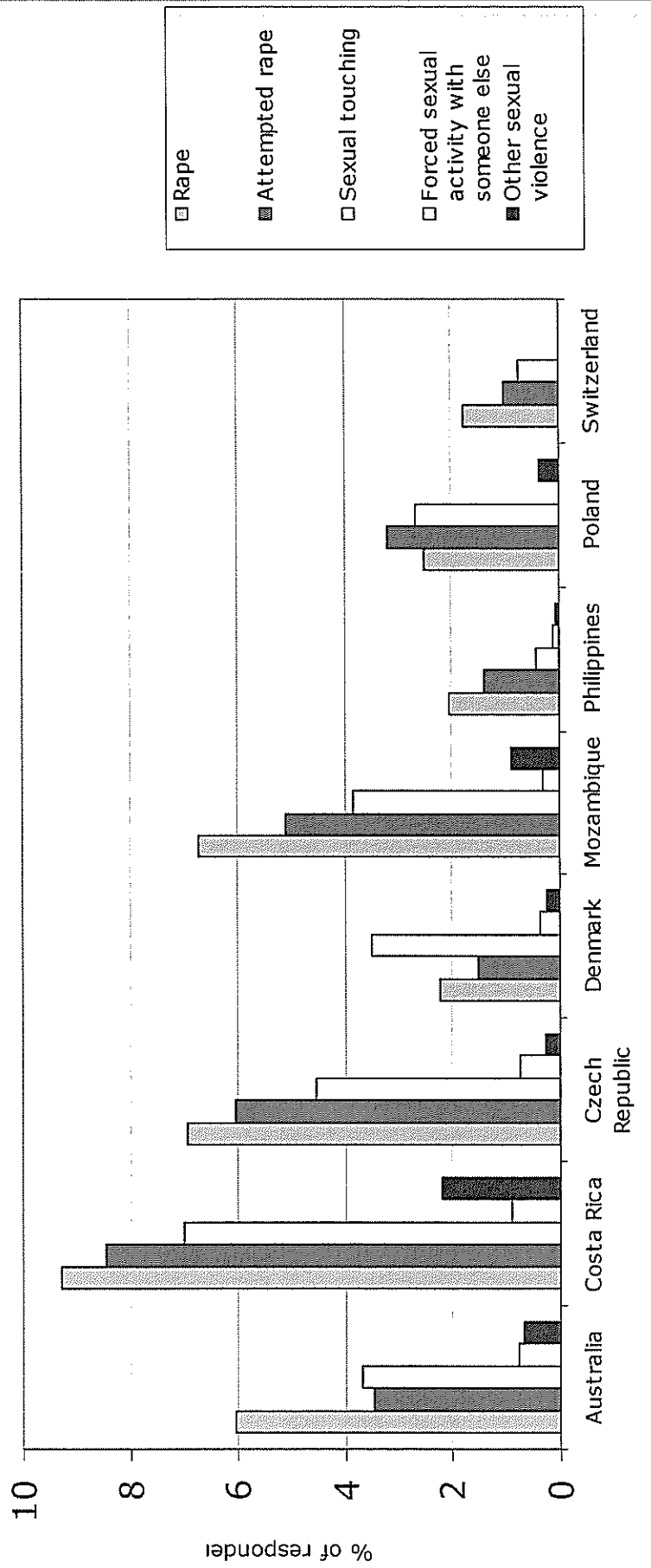
Prevalence of types of physical violence by intimate partners



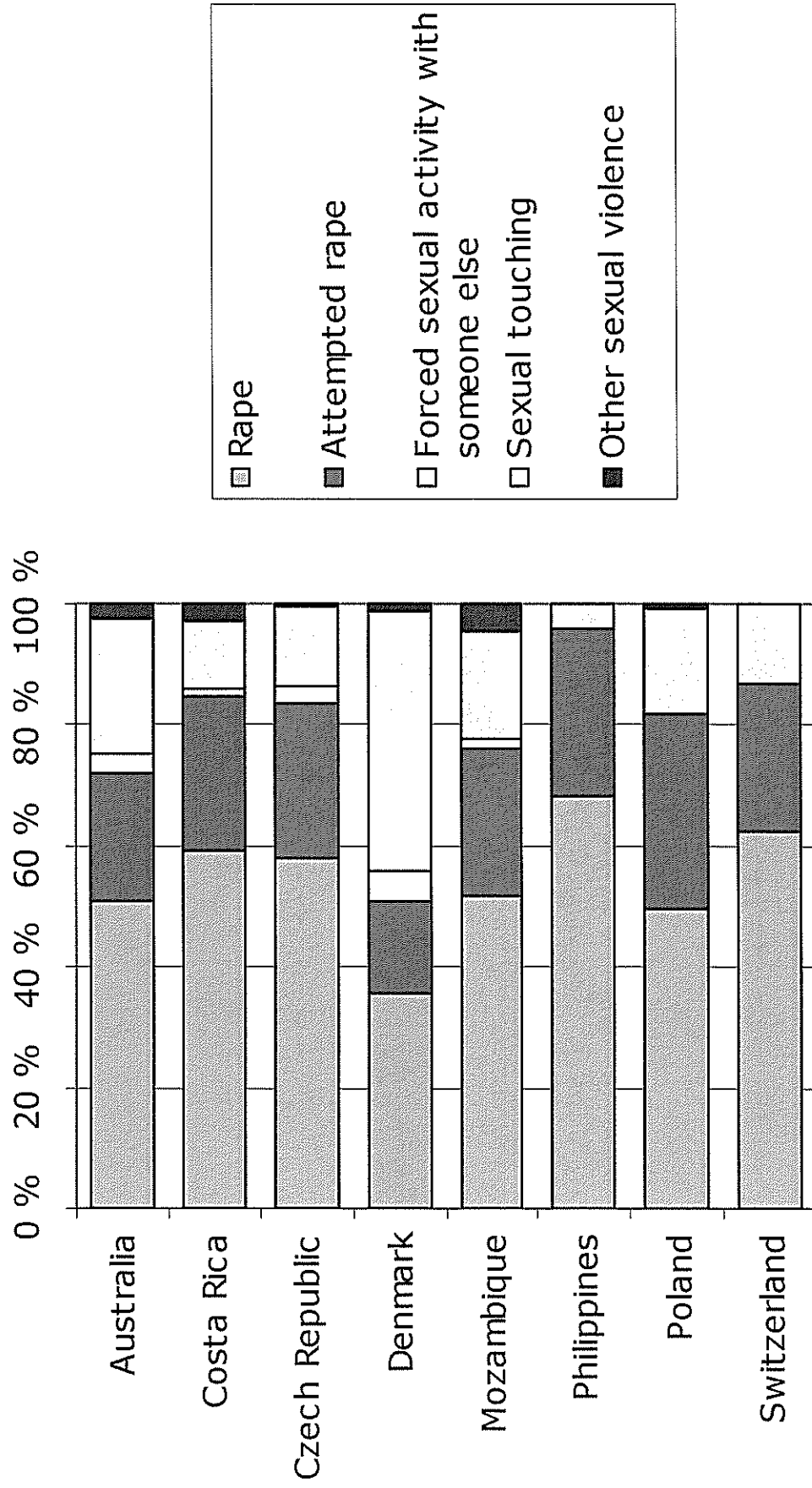
## Most serious type of physical partner violence



### Prevalence of types of sexual violence by intimate partners



## Most serious type of sexual partner violence



# Våldets betydelse i kriminalvårdares arbete

Nylander, Per Åke

## Inledning

Kriminalvårdares arbete vid fängelser uppmärksammas av den breda allmänheten främst i samband med spektakulära händelser som rymningar, upplopp m m. Däremot är det lite känt om kriminalvårdares arbete i vardagen. Trots att det direkta fysiska våldet mot kriminalvårdare är av relativt liten omfattning (Kling&Gustavsson 2004) kan vårdarnas närhet till våld i en bredare mening vara av stor betydelse för arbetet vid anstalter, om detta våld sätts in i ett sammanhang. Utifrån rapporten *Kriminalvårdares vardagsarbete - handlingar, emotioner och föreställningar* som Nordiska Samarbetsrådet för Kriminologi givit stöd till, kommer här bland annat närheten till våld i kriminalvårdares vardag, och den betydelse det kan ha i samspel med andra faktorer för kriminalvårdares arbete, att diskuteras.

Studien bygger på 18 längre intervjuer med kriminalvårdare vid 5 svenska anstalter under 2005. Anstalterna har olika inriktning och olika säkerhetsnivåer (enligt både det gamla och det nya systemet) . De intervjuade har en god spridning i ålder och könsfördelningen råkade bli exakt densamma som i hela den svenska vårdarkåren där ca 33% är kvinnor. Urvalet är strategiskt där man söker få med normalfall, men också extrema och kritiska fall (Danermark 1997). Intervjumaterialet har analyserats med stöd av dataprogrammet Nudist N6.

Den svenska kriminalvårdarens roll förändrades i början av 1990-talet, då man införde "avdelningsbundna arbetslag, individuella funktionsområden och kontaktmannaskap." (Herlitz & Christiansson 1995). Troligen har en liknande utveckling skett också i många andra länder, så att vårdarrollen fått en mer omvårdande och social karaktär. Samtidigt har kraven på yttre säkerhet ökat på senare år och de intagna vid anstalterna har genomsnittligt oftare narkotika problem (f n ca 60 %). De intagna på anstalter också allt längre strafftider.

Forskningen om kriminalvårdares arbete har två huvudsakliga inriktningar. Den ena handlar om vårdarnas arbetstillfredsställelse (job satisfaction), kopplat till en rad bakgrundsvariabler och arbetsmiljöfaktorer. Här visar de senare arbetsmiljöfaktorerna en betydligt större förklaringskraft (Lambert 2002). Den andra handlar om kriminalvårdares sätt att se på sin egen roll och att bemöta intagna. Här har en rad dimensioner använts av olika forskare, varav en är Johnsons (2002) indelning i vaktande (hack) och vårdande (human service) attityd. Merparten av forskningen om kriminalvårdare är gjord i USA, Canada och Storbritannien.

Den föreliggande studien som helhet berör ett antal frågor i kriminalvårdares arbete så som

- Ledning och organisation
- Uppgifter och roller
- Kommunikation, normer och status
- Våld och trakasserier
- Känslor i arbetet
- Stress, stöd och trivsel

- Könsskillnader och tankar om framtiden

De teoretiska begrepp som framförallt används i studien är kultur, och där särskilt *yrkeskultur*, vilket utgörs av bland annat normer, status och grupperingar inom vårdarnas arbetsgrupper. Vidare används emotionsteori kopplat till ritualer (Collins 1988) samt Hochschilds (1983) begrepp *emotionellt arbete*. Slutligen har också Moscovicis (1996) begrepp *sociala represen-tationer*, en form av gemensamt skapade föreställningar, spelat en viktig roll.

## Organisation

Organisationsfaktorer är en av flera viktiga strukturella villkor för kriminalvårdarnas arbete. Avdelningsbundenheten som innebär att en vårdare hör till en viss avdelning är en sådan faktor och en förutsättning för kontaktmannaskap. Det innebär en kontinuitet i kontakten och att man kan samarbeta i vårdarteam omkring de intagna på den avdelningen. Men det innebär också att man får en sämre kännedom om anstaltens övriga avdelningar, om deras sätt att arbeta och om deras personal.

Samtidigt med den nya vårdarrollen har ledningen vid anstalterna förändrats så att det blev färre nivåer, ”plattare organisationer” och överlag färre arbetsledare ute på avdelningarna. Anstaltscheferna har kommit att placeras centralt och mer sällan att finnas på anstalterna. Troligen har även besparingskrav medverkat till detta. Vårdarna fick också därigenom ett större ansvar för att lösa problemen i det dagliga arbetet.

Två intervjuade vårdare ger exempel på detta:

”Ja på avdelningen är det vi själva som styr. Det är vi själva som jobbar där som har en struktur som vi jobbar efter. Det har inte någon chef med att göra. Och det tycker jag fungerar bra, om man säger så.”  
(Yngre vårdare, normalavdelning)

”Vi jobbar ofta utan chef och det är kanske fem vårdare i tjänst. Och ingen utpekad chef.”  
(Äldre vårdare, normalavdelning)

Vi vet från både svensk och internationell forskning att självständighet i beslutsfattande är bra för trivseln i arbetet (Härenstam 1989, Hepburn & Knepper 1993, m fl), medan ett frånvarande (Laissez-faire) ledarskap betraktas som negativt. Griffin (2002) visar att upplevt stöd från organisationen gjorde att vårdare fick en mer positiv inställning till att rehabilitera intagna.

Vårdarna i den här studien var genomgående positiva till att ha kontaktmannaskap och det upplevdes som ett meningsfullt arbetssätt, vilket även kriminalvårdens egna studier visar. En del av vårdarna upplever dock en konflikt i att samtidigt vara både ”vårdande” och ”vaktande”. Dessutom har några problem framträtt på senare tid. Först beskriver vårdarna en tidsbrist bland annat på grund av ökande ”pappersarbete” vilket gör att kontakten med intagna blir lidande. Vidare påtalar flera att ambitionerna i kontaktmannaarbetet varierar mellan olika vårdare. Slutligen kan vi, till följd av en begynnande organisatorisk uppdelning på senare tid, också se en tendens till två nya subgrupper bland vårdarna inom anstalterna och inom vissa avdelningar: En grupp vårdare som har kontaktmannaskap och en grupp vårdare som bara har säkerhetsuppgifter. Det finns ibland också tendenser till konflikter mellan dessa grupper, vilket vi ska återkomma till.

## Om våld i arbetet

Att kriminalvårdare direkt angrips av intagna fysiskt hör till ovanligheterna, både enligt vårdarna i studien och enligt tillgänglig statistik. Samtidigt verkar det enligt de intervjuade vara mycket vanligt med aggressivitet och hot mot personal. Både svenska och norska studier talar också om en stor underrapportering framförallt när det gäller hot från intagna (Kling & Gustavsson 2004, Hammerlin & Kristoffersen 2001). Liebling (2000) har en liknande beskrivning av att kriminalvårdare vid en del avdelningar ofta "förhandlar" med intagna i stället för rapporterar regelbrott. Samtidigt så kan man anta att den nya svenska vårdarrollen möjligen förstärkt detta genom kontaktmannaskapet. En betydande del av det våld som förekommer tycks vara när konflikter uppstår mellan intagna, antingen enskilda eller i olika grupper, och där personal måste ingripa. De flesta av de intervjuade vårdarna som någon gång skadats i arbetet, hade gjort det vid sådana tillfällen. Att vårdaryrket har en ständig närhet till våld understryks i fängelselitteraturen, exempelvis av Sykes (1958:22, 42) som beskriver att fängelsepersonal är fast i en ond cirkel, där de måste försöka lindra effekterna av det liv de samtidigt försätter de intagna i. Därför är våld i olika former vanligt och personal har svårt att genomdriva efterlevnad av reglerna. Även Johnson (2002) skriver:

*"The periodic need to use force in prison reminds us that officers must be tough enough, for want of a better word, to fight inmates when the need arises." (Johnson 2002:227)*

Enligt flera intervjuade vårdare tycks det vara så att vissa vårdare tenderar att oftare än andra komma i konflikt med intagna. Det kan då vara så att vårdaren har en stor del i att konflikten uppkommer eller eskalerar. Detta förhållande beskrivs av en vårdare på följande sätt:

*"Börjar jag rannsaka mig själv och gå igenom alla konfliktsituationer som har funnits här inne, som jag varit inblandad i och sett, så är det vi personal som ofta skapar dem. Inte bara intagna, utan vi personal, genom dåligt förhållningssätt, som har skapat väldigt mycket av problemet. Men det är ingenting som man diskuterar, utan man bara diskuterar den intagne."*

Hammerlin och Kristoffersen (2001) i den norska studien fann också att i 38 % av de händelser med våld och hot som redovisades var det möjligt att peka på handlingsalternativ för den berörda tjänstemannen. I en engelsk undersökning av våld från patienter mot personal inom psykiatrisk vård fann man att i 82 % av fallen hade incidenten föregåtts av att personal provo-cerat fram ångest hos patienten (Winstantly & Whittington 2004) Mycket tyder alltså på att vårdaren har en viktig roll i huruvida konflikter ska trappas upp till våld, och att det förhållandet bör diskuteras mer. Griffin (2002) har funnit att vårdare som har en "vakt"-orienterad hållning i arbetet hade lättare att tillgripa tvång/våld mot intagna, och att de som var orienterade mot rehabilitering i lägre grad hade det. Det antyder att det kan vara lättare att en konflikt med en sådan, mer vaktorienterad, vårdare leder till tvång och våld från vårdarens sida. Den ovan citerade vårdaren är också tydlig med att det är något som sällan diskuteras, då det är enklare att lägga ansvaret på den intagne och slippa diskutera sin egen del.

I intervjuerna framkommer att män och kvinnor ibland kan utföra sitt arbete på lite olika sätt. Det finns en viss koppling mellan detta, och konflikts- och våldssituationer, menar flera kvinnliga intervjuade, så att kvinnor oftare kan hantera hotfulla situationer så att de inte trappas upp eller leder till våld. Några talar om en macho-kultur bland män på vissa

avdelningar som kan fungera upptrappande. En kvinnlig vårdare på en mansanstalt beskriver sin syn på skillnaden:

”Men sedan i mötet med intagna så kan det bli lite annorlunda, mötet mellan en kvinnlig vårdare och en manlig intagen. Och med en manlig intagen och en manlig vårdare, oftast så blir det ju någon slags, ja kraftmätningstest, alltså att man.. ja det blir lite hårdare klimat, eller vad man ska säga, just i dom här alldagliga mötena.”

Några kvinnliga vårdare beskriver också att det finns många bra manliga vårdare som inte har denna kultur, och en man menar att kvinnornas sätt att arbeta, med tiden också långsamt förändrat männens sätt att arbeta. Samtidigt så visar Griffins (2002) studie inte att manliga vårdare generellt skulle ha en attityd av att vara mer benägna att tillgripa våldslösningar. Det antyder att en sådan upptrappning som beskrivs kanske inte är fullt avsiktlig, utan något som kan uppstå i interaktionen. Hur intagna upplever konflikter med och våld från vårdare ligger inte inom denna studies ramar.

De intervjuade kriminalvårdarna rapporterar också att de sällan är direkt rädda i arbetet, men att de nästan alltid har en förhöjd vaksamhet och anspänning, mycket på grund av närheten till våld. Flera beskriver också en vaksamhet och ett risktänkande, som följer med dem även under fritiden.

## **Andra emotioner**

Förutom aggressioner förekommer många andra emotioner bland intagna : sorg , nedstämdhet, förtvivlan, frustration men även glädje, som kriminalvårdare har att hantera dagligen i sitt arbete. En intervjuad beskriver denna utpräglad emotionella miljö med följande ord:

”De flesta känslor ser man väl under en dag där nere [på avdelningen]. Det är att vissa är glada ibland, ja det är glädje. Det är sorg: de har fått telefon och pratat, deras flickvän gråter i telefonen, frun gråter, deras barn gråter, i telefonen. Sedan har du ilska också över någonting. Och alltså, det sker varje dag. Man ser allt, alla känslor, i princip”. (Vårdare på mansanstalt)

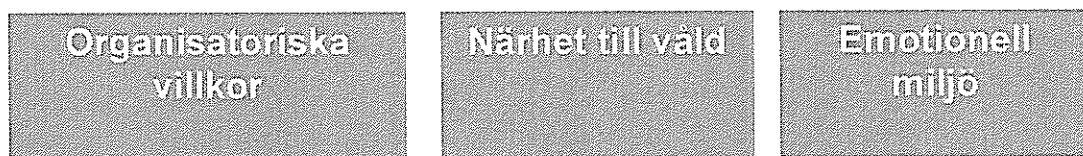
I studien beskriver många vårdare hur svårt det kan vara att hantera många av de intagnas känslor. Vilka känslor som är svårast att hantera kan variera, men aggressivitet, sorg och nedstämdhet beskrivs av många.

Flera forskare har tidigare beskrivit de intagnas känslor i fängelser på liknande sätt. Crawley (2003) har exempelvis sökt förklara dessa emotionella förhållanden med just inlåsningsen, mot de intagna mot deras vilja, som grund:

*”Prisons are emotional places. They are emotional places for a number of reasons, not least because they are are places in which large numbers of people are held captives against their will. (Crawley 2003:414)*

Sammantaget har vi så här långt berört tre enligt studien viktiga strukturella förutsättningar för kriminalvårdares arbete, nämligen organisationsfaktorerna, en ständig närhet till våld i olika former, och en allmänt emotionell miljö.





**Figur 1: Viktiga strukturella förutsättningar**

### ***Några yrkeskulturella drag***

Dessa olika delar bidrar till en uttalat stark sammanhållning i kriminalvårdarnas arbetsgrupper. Nästan alla uttrycker att sammanhållningen är det viktigaste i arbetet, och till och med det som gör att de orkar med och att de stannar kvar i yrket. En vårdare uttrycker det på följande sätt:

Det är mer av vi-och-dom än man faktiskt tror. Vi...man håller på sina kollegor. (Vårdare på mansanstalt)

Forskning visar att relationen till och stödet från arbetskamrater är viktigt för kriminalvårdarens arbetstillfredsställelse, såväl som för kriminalvårdare (Paoline et al 2006) som för deras arbetsledare (Cullen et al 1993). Ritualer är viktiga för känslor av gemenskap och sammanhållning enligt Collins (1988). Några tydliga sådana ritualer som förekommer i kriminalvårdarens vardag är den parvisa visitationen av intagnas rum och övning med insatsstyrka.

Kriminalvårdarens yrkeskultur innehåller bland annat normer, där de viktigaste är att aldrig prata om en kollega inför intagna, och att stödja kollegor inför intagna, även om de har fel. Kriminalvårdare med lång erfarenhet har hög status, förutsatt de använder sin erfarenhet på ett bra sätt för arbetsgruppen. De grupperingar som kan förekomma inom arbetsgrupperna hänför sig mest till ålder och intressen, men många betonar att det aldrig får hota arbetsgruppens sammanhållning. Även om det finns statusskillnader och undergrupper i arbetslagen, så är de viktiga normerna i vårdarens yrkeskultur att hålla samman och alltid stödja varandra inför intagna. Föreställningar om intagna som manipulerande och opålitliga är vanliga.

Sammanhållningen i arbetsgruppen paras med en misstänksam inställning till andra avdelningars arbete som man känner dåligt till, då vårdarna främst är knutna till en enda avdelning. Tracy (2004) och Liebling(1999) som gjort observationsstudier i fängelser beskriver båda i sina studier en misstänksam inställning bland vårdarna mot utifrån kommande personer.

Vårdarna i den föreliggande studien beskriver olika känslor hos de intagna som svåra att hantera. Vanligen är det sorg och ilska som är svårt, då orsakerna ofta inte kan påverkas. Känslöarbete och kraven på vårdarna att agera professionellt gör att vårdarna har vad Hochschild (1983) betecknar som ett emotionellt arbete. Det innebär att vårdarna i kontakten med intagna tvingas hålla inne mycket av sina egna känslor och agera på ett

speciellt sätt. Det innebär också att vårdarna har s k emotionella zoner där de, utan intagna, kan uttrycka de emotioner de själva bär på. Där är fikarum och andra platser utanför avdelningen viktiga. Dessa ageranden kan också jämföras med Collins (1988) och Goffmans (1959) begrepp "frontstage", där man är synlig utåt och agerar på ett officiellt sätt, och "backstage", där man mer kan vara "sig själv".

## **Negativa sociala representationer**

De strukturella förutsättningarna är alltså en viktig grund för i) den starka sammanhållningen, ii) yrkeskulturens normer, status och grupperingar och iii) det speciella emotionella arbetet. Men detta kan också ses som en grund för utvecklande av viktiga negativa sociala representationer som förekommer bland kriminalvårdare. Sociala representationer är föreställningar om något, som utvecklas i interaktion med andra, där ofta informationen om verkligheten brister. Jodelet (1996) beskriver sociala representationer på följande sätt:

*"En socialt utvecklad och delad kunskapsform, som har ett praktiskt syfte och som påverkar den verklighetsbild en viss grupp konstruerar." (Jodelet 1996:32)*

I intervjuerna kan vi finna tre typer av negativa sociala representationer som är viktiga för kriminalvårdsarbetet. Först om de intagna: De benämns ofta som opålitliga och manipulerande och man utgår från detta grundantagande i sitt arbete. Äldre vårdare berättar tidvis "sedelärande historier" om nya som blivit lurade av intagna. De intervjuade har också berättat om vilka råd de som nyanställda fick av äldre vårdare, och även där framgår och förmedlas dessa föreställningar:

"Du ska inte lita på intagna för de försöker i princip bara blåsa dig, alltid."

"Kommer det en tjej och säger att det är någonting han blivit lova, så ska du kontrollera det innan du gör det".

En motsvarande syn på vårdarna finns hos många intagna. Föreställningarna befästs i vårdargrupperna och förs vidare bland annat i råd till vikarier och nyanställda. Lindberg (2005) har funnit liknande mönster bland såväl intagna som vårdare på kvinnoanstalten Hinseberg.

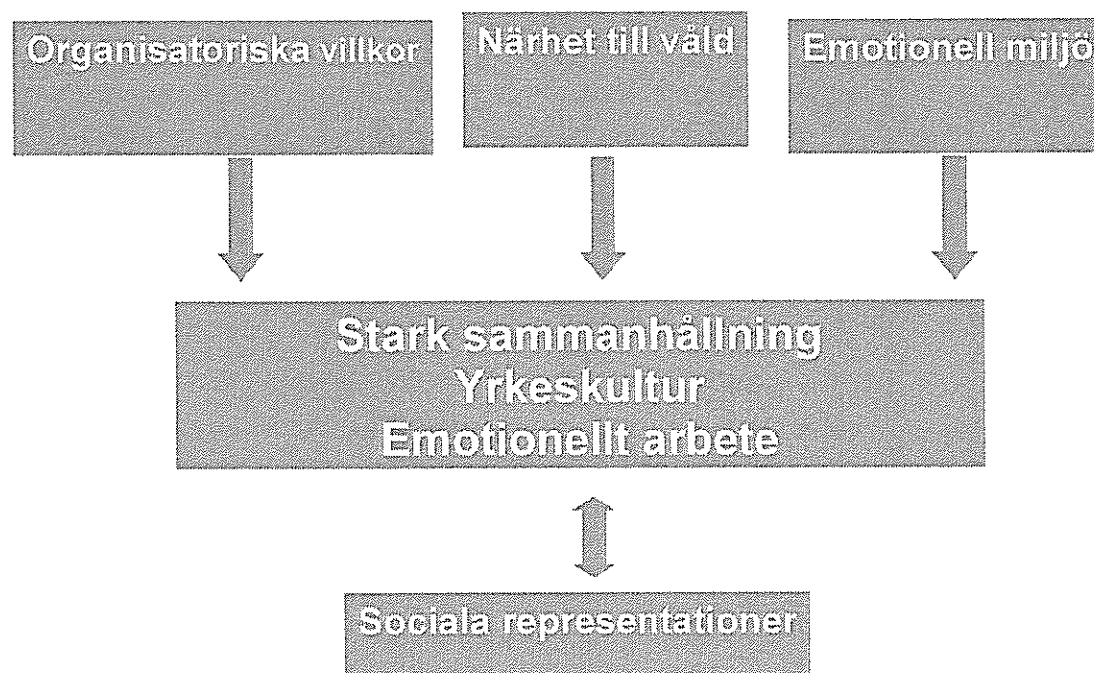
Den andra viktiga typen av sociala representationer gäller andra avdelningar och deras personal. Särskilt finns föreställningar mellan normalavdelningar och behandlingsavdelningar, där det är stora skillnader mellan vardagsarbetet. I intervjuerna framkommer att det finns negativa uppfattningar, på mycket lös grund, om varandras arbetssätt. Det yttrar sig i benämningar om varandra. Exempelvis är "blöjan", "dagis", "muppavdelning" etc, som är olika normalavdelningars namn på behandlingsavdelningar, medan "banan" och "durken" är behandlingsavdelningars namn på olika normalavdelningar. Uttrycken kan ursprungligen vara de intagnas, men de används sedan på ett negativt laddat sätt även av personal. En intervjuad vårdare beskriver hur just den dåliga kännedomen om andra avdelningar kan var grund för föreställningar:

"Man har så liten förståelse för varandras jobb. Det blir lite att "vi gör rätt men alla andra gör fel", eftersom du inte vet vad de andra gör. Till viss del är det så." (Vårdare, om andra avdelningar)

En tredje viktig typ av sociala representationer uppstår, som vi tidigare berört, mellan vårdare med kontaktmannaskap för intagna och vårdare med bara säkerhetsuppgifter, säkerhets-grupper och liknande. Kontaktmännen ser på vissa håll säkerhetsvårdarna som överdrivet omänskliga, och till och med som spionerande "vakter", medan dessa kan se kontaktmännen som delvis opålitliga och slarviga med säkerheten. Ett exempel på detta från en vårdare med kontaktmannaskap:

"Det är sådana där smågrejor. Om vi säger: Säk-gruppen arbetar väldigt mycket för sig själva. Och dom behandlar oss vanliga kriminalvårdare som vi inte är värda lika mycket. Dom har ett sätt att både trycka ner och beordra. Och kritisera, kanske också, i stället för att närma sig. Dom kan smyga i buskarna, och dom kollar personalen, och man vet inte riktigt vad dom gör"

Denna typ av sociala representationer kan kopplas till en omdiskuterad tudelning av rollen som kriminalvårdare, som föreslås i en aktuell utredning (SOU 2005:54). Mycket tyder på att en delning kan leda till en externalisering av den konflikt, som tidigare ibland funnits hos den enskilde kriminalvårdaren mellan den vaktande och den vårdande delen av yrkesrollen.



**Figur 2: Modell för kriminalvårdares arbete**

Slutligen tjänar dessa sociala representationer, troligen, precis som olika ritualer i vardagen, till att stärka sammanhållningen, befästa normsystemet bland vårdare och att underlätta det emotionella arbetet.

## Slutord

Här har kortfattat belysts några viktiga förutsättningar och karaktäristiska drag i kriminalvårdarens arbete och en del av de former av våld som ingår i vardagen. Det direkta våldet mot kriminalvårdare i arbetet är i sig alltså, av allt att döma, inte så omfattande, men de ständigt närvarande riskerna för våld i olika former kan ändå vara en viktig förutsättning för andra delar i vardagsarbetet. Det gäller den starka sammanhållningen, viktiga delar av vårdarnas yrkeskultur och det speciella emotionella arbetet som bedrivs på anstalter, där också socialt skapade föreställningar om "de andra" har en viktig funktion. Det här är naturligtvis en preliminär modell som förhoppningsvis fortsatt forskning kan utveckla.

## Referenser

Collins, Randall (1988) *Theoretical Sociology*. USA: Harcourt Brace & Company

Crawley, Elaine M (2003) Emotions and Performance. Prison Officers and the presentation of self in prison. *Punishment and society*. Vol 6(4) : 411-427

Cullen, Francis T, Latessa, Edward J, Kopache, Reneé, Lombardo, Lucien X, Burton, Velmer S (1993) Prison Wardens Job Satisfaction. *The Prison Journal*. Vol 73, No 2, June 1993 141-161

Danermark, Berth, Ekström, Mats, Jakobsen, Liselotte, Karlsson, Jan Ch (1997) *Att förklara samhället*. Lund: Studentlitteratur

Goffman, Erving (1959/1994) *Jaget och maskerna*. Stockholm: Rabén & Sjögren

Griffin, Marie L (2002) The influence of professional orientation on detention officers attitudes toward the use of force. *Criminal Justice and Behaviour*, Vol 29, No 3, June 2002, 250-277.

Hammerlin, Yngve, Kristoffersen, Ragnar (2001) *Våld og trusler mot tillsatte i kriminalomsorgen*. Oslo: Kriminalomsorgens utdanningscenter

Hepburn, John R, Knepper, Paul E(1993) Correctional Officers as Human Service Workers: The Effect on Job Satisfaction. *Justice Quarterly*, Vol 10, No 2 June 1993.s 315-337

Herlitz, Gillis & Christansson, Annika (1995) *Kontaktmannskap – en arbetsmetod i kriminalvården*. Norrköping: Kriminalvårdsstyrelsen

Hochschild, Arlie R (1983) *The Managed Heart. Commercialization of Human Feelings*. USA: University of California Press.

Härenstam, Annika (1989) *Prison Personnell – working conditions, stress and health. A study of 2000 prison employees in Sweden.*(Diss) Stockholm: Karolinska institutet

Jodelet, Denise (1996) Sociala representationer: ett forskningsområde under utveckling. I: Chaib, M & Orfali, B (1996) *Sociala representationer. Om vardagsvetandets sociala fundament.* Göteborg: Daidalos AB

Johnson, Robert (2002) *Hard Time: Understanding and Reforming the Prison.* USA: Wadsworth/Thomson Learning.

Kling Boo & Gustavsson, Jan (2004) *Fångarna, fängelset och samhället.* Norrköping: Kriminalvårdsstyrelsen.

Kriminalvårdsstyrelsen (1998) *Personalenkät 1998. Personalens syn på sina arbetsförhållanden.* Norrköping: Kriminalvårdsverket.

Lambert Eric G, Hogan, Nancy Lynne, Barton, Shannon M (2002) Satisfied Correctional Staff. A Review of the Literature on the Correlates of Correctional Staff Job Satisfaction. *Criminal Justice and Behavior.* Vol 29, No 2 April 2002, 115-143

Liebling, Alison (1999) Doing Research in Prison: Breaking the silence. *Theoretical Criminology*, Vol 3(2), 147-173

Liebling, Alison (2000) Prison officers, policing and the use of discretion. *Theoretical Criminology*, Vol 4(3), 333-357

Lindberg, Odd (2005) *Kvinnorna på Hinseberg. En studie av kvinnors villkor i fängelse.* Norrköping: Kriminalvårdens forskningskommitté.

Moscovici, Serge (1996) Från kollektiva till sociala representationer: en kort historik. I: Chaib, M & Orfali, B (1996) *Sociala representationer. Om vardagsvetandets sociala fundament.* Göteborg: Daidalos AB

Paoline, Eugene A, Lambert, Eric G, Hogan, Nancy(2006) A Calm and Happy Keeper of the Keys. The Impact of ACA Views, Relations With Coworkers, and Policy Views on the Job Stress and Job Satisfaction of Correctional Staff. *The Prison Journal*, Vol 86, No 2, June 2006 182-205

Riksrevisionsverket (2002) *Kriminalvårdens personal. Uppföljning av Riksrevisionsverkets granskning av personalfrågorna 1998/1999 – ett regeringsuppdrag.* Stockholm.

Silverman, David (2000) *Doing Qualitative Research.* London: Sage

Statens offentliga utredningar 2005:54 *Framtidens kriminalvård. Betänkande av Kriminalvårdskommittén.* Stockholm: Fritzes Kundtjänst

Sykes, Gresham (1958) *The Society of Captives.* USA: Princeton University Press

Tracy, Sarah J (2004) The Construction of Correctional Officers: Layers of Emotionality Behind Bars. *Qualitative Inquiry* vol 10,no4 509-533

Winstantly, S , Whittington, R (2004) Aggressive Encounters Between Patients and General Hospital Staff: Staff Perceptions of the Context and Assailants Levels of Cognitive Processing. *Aggressive Behavior* Vol 30, 2004, 534-543

# **Alcohol-related violence in pubs and restaurants**

- Hildigunnur Ólafsdóttir
- Presentation at NSfKs forskerseminarium  
Reykholt 4-7 maj 2006

“Living and partying in downtown Reykjavik, one could be blissfully unaware of the “reality” of constant stabbings and grotesque violence were it not presented to us in the form of hysterical reporting from the media and ominous pronouncements from the police. Certainly, these things happen.”

(The Reykjavik Grapevine, Issue 03, Fri 10 Mar – Thu 06 Apr 2006, p.16).



# **Aim of presentation**

- **Identify the role played by alcohol in violence in licensed premises**
- **Examine circumstances surrounding violent incidents**
- **Examine intentions and motivations**

# Data

- **Supreme Court judgements for**
  - - violent acts
  - - in licensed premises
- **Legal documents**
  - - serious violent offences
  - - broad range of incidents
  - - descriptions of the incidents
- **Different points of view**
  - - the offenders
  - - the victims
  - - the witnesses

# Data

- **Time period: 1990-2005**
- 39 cases
- 31 male offenders and 2 female offenders
- 39 male victims and 5 female victims
- **Gender:** male assaults on males
- **Age:**
  - - offenders 16 - 44 years, mean 26 years
  - - victims 15 - 60 years, mean 27 years
- **Relationship:** most often strangers
- **Time:** Friday and Saturday between 1 and 3 AM

# **Theories: alcohol consumption increases the risk of violence**

- Subjective effects of alcohol
- Reduces the consumer's powers of concentration
- Men become very preoccupied with personal power

# Common themes in the role played by intoxication

- Hindrances to the police
- Memory lapses
- “The other” was drunk
- Alcoholism

# Hindrances to the police

- “They are all drunk and too excited to reason with” (H 1991:295)

# Memory lapses

- “...but due to his intoxicated state on the night concerned, he was unable to describe the facts of the case or give an explanation for his behaviour.” (H 1998:768)

# **“The other” was drunk**

- “ ... he was only slightly tipsy. ... but that the accused had been drunk, but he didn't feel confident enough to assess the level of his intoxication.” (H 1992:67)
- “ ... had been very drunk, especially his companion.” (H 1992:67)



# Alcoholism

- Treatment
- Still drinking

# **Motivation of violence in bars (Graham & Wells 2003)**

- Protection of honour
- Addressing a grievance
- Emotional or impulsive reactions
- Figthing for fun

# Protection of honour

- “The victim then explained that when he entered the pub he did not like the remarks and comments that the accused was making about his desires for the women in his company, which were increasingly direct.” (H 2004:443)

# Addressing a grievance

- “The accused questioned the man (the victim) and asked him what he was hitting a woman for.” (H 1992:67)

# Emotional or impulsive reactions

- “The victim or someone else poured a glass over the accused. The accused was holding a glass so he threw it at the victim’s face (female).” (H 1993:295)

# Figthing for fun

- “After the accused broke out of the aforementioned fight, he said he left the group and went home. According to the accused, the police had not arrived on the scene yet. He claimed that a group brawl had already broken out when he left the scene.” (H 2002:60)

# Environmental factors

- Third party
- Poor lighting and conditions of the premises
- Crowding
- Widespread intoxication on the premises

# Summary

- - **an insignificant incident – provocation**
- - **public space - observers of humiliation**
- - **victim - offender relationship**



# Possible preventive measures

## focus on:

- - patrons
- - staff
- - environment of the premises

# Conclusion

- **Alcohol is...**
- - an aid and a barrier
- - an important factor behind violence
- - linked to violent offences in many ways

# Hooliganism in the Shadow of a Terrorist Attack and the Tsunami - Do Police Reduce Group Violence?

Mikael Priks, University of Munich

Panu Poutvaara, University of Helsinki



# Introduction

- This paper isolates the causal effect policing has on group violence.
- We use changes in the allocation of the Stockholm Supporter Police (only) following the 9/11 terrorist attack in 2001 and the Tsunami in December 2005.
- After the attack, the unit was monitoring a Stockholm mosque instead of Stockholm hooligans.
- After the Tsunami, it was responsible for incoming goods of Swedish victims.

- The key aspect of our analysis is that the changes in the allocation of the supporter police are exogenous to hooligan violence.
- We find that the Stockholm teams were significantly more violent during the periods when the supporting police in Stockholm was working on anti-terrorist activities and Tsunami-related activities.

## Related Papers

- Levitt (1997, AER) uses Gubernatorial elections as an IV for Policing.
- Di Tella and Shargrodsky (2004, AER) use the change in the allocation of the Buenos Aires police force following a terrorist attack.
- Klick and Tabarrok (2005, JLE) use the change in policing following changes in the US terror-alert level.

## **Our paper differs in several respects.**

- 1. We study how policing affects group violence.**
- 2. The terrorist attack and the Tsunami took place outside Sweden's borders (for example, crime could have been reduced in New York City after 9/11 because of a rise in civility).**
- 3. We study a reduction, rather than an increase, in policing.**

4. The periods of reallocation were short, so we study deterrence rather than simply incapacitation.
5. Because hooliganism is a group phenomena, information about the presense, or non-presense, of the police spread very quickly.



# Data

- The purpose of the supporter police is to deter violence by its presence at the games and to get detailed information about the hooligans.
- There are 6 officers in the Stockholm unit, 2 in Gothenburg and 2 in Skåne.
- The Stockholm unit is responsible for the violent supporters of three clubs: AIK, Djurgården and Hammarby.

- We analyze unique data on supporter violence in Sweden collected by the most violent supporter club “Firman Boys”, which is attached to the Stockholm club AIK.



- Each observation implies a significant level of violence.
- According to Firman Boys: “To report every occasion when somebody got a punch in the face is both impossible and uninteresting.”
- We also construct an index from 1 to 3 where the highest level 3 reflects riots or fights with weapons leading to serious injuries.

- The following table illustrates ice hockey-related violence in Sweden.

TABLE I. ICE HOCKEY VIOLENCE (NUMBER) BY TEAMS AND PERIODS

	AIK	Hammarby	Djurgarden	Linköping	Färjestad	Västerås	Rögle	Other	Total
1992-96	9	2	6	0	1	3	0	1	22
1997-01	2	3	2	1	1	0	2	7	18
2002-06	4	8	1	5	1	0	1	8	28
TOTAL	15	13	9	6	3	3	3	16	68

- Supporters of the Stockholm teams AIK, Hammarby and Djurgarden are more violent than supporters of other teams.

- The next table shows football-related violence in “Allsvenskan” team by team.

TABLE IV VIOLENCE NUMBER TEAM BY TEAM

	AIK	DJURGARDEN	GÖTEBORG	HAMMARBY	HELSINGBORG	HALMSTAD	MALMÖ	OTHER TEAMS
1992	2	-	2	-	-	0	0	1
1993	1	-	1	-	0	0	0	0
1994	1	-	1	2	0	0	0	1
1995	6	6	3	5	1	3	0	1
1996	3	3	2	-	1	1	0	3
1997	3	-	2	-	0	0	0	1
1998	5	-	4	3	2	0	0	3
1999	3	4	4	2	2	0	1	2
2000	5	0	5	4	2	0	-	6
2001	4	5	4	6	2	2	2	3
2002	2	2	4	3	2	1	0	3
2003	9	7	5	7	4	1	2	2
2004	3	4	5	6	4	0	3	3
2005	-	2	4	7	2	0	1	1
NUMBER	47	35	46	45	22	9	8	30

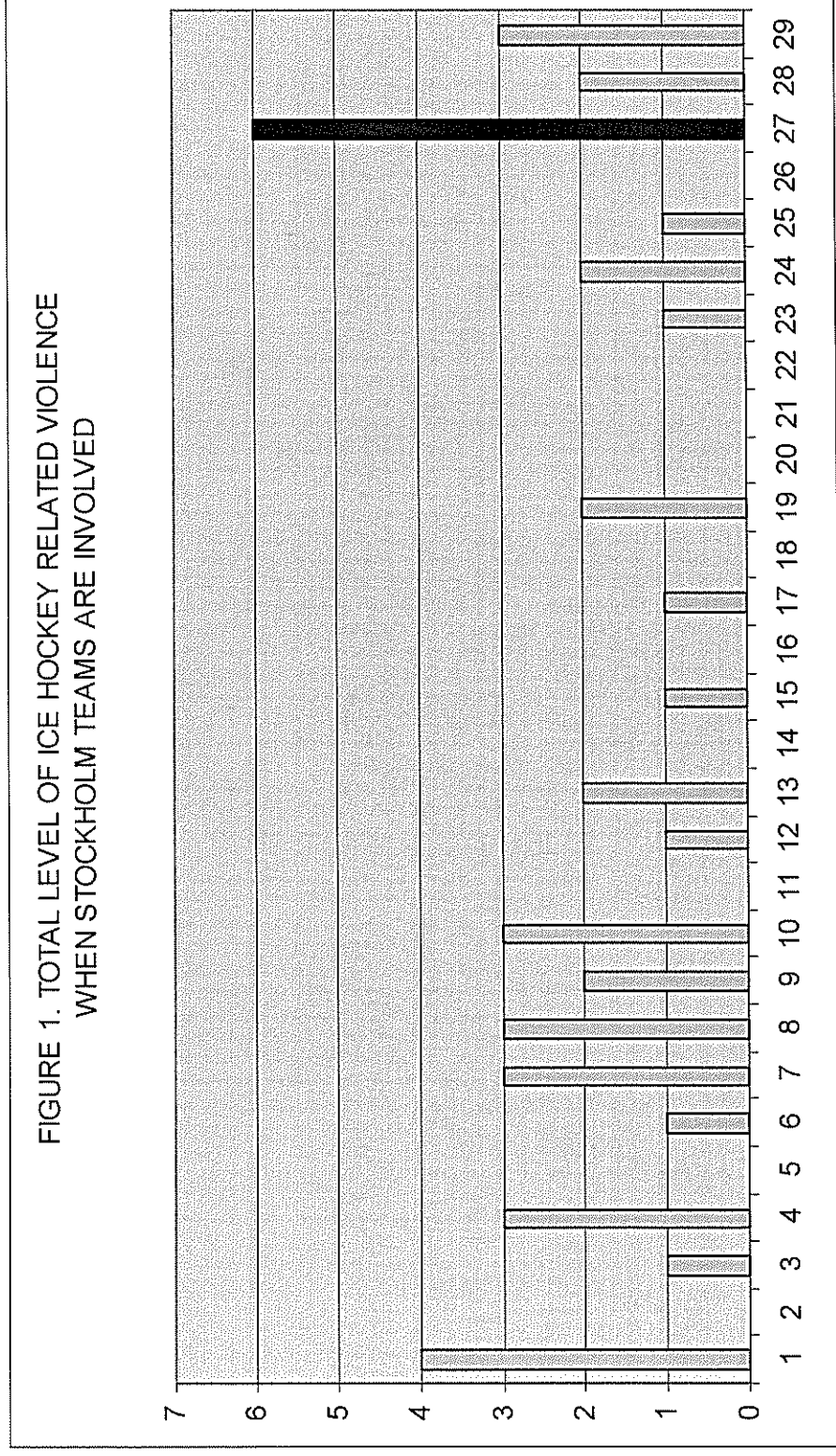
- The Stockholm teams and Göteborg have much more violent supporters than other teams have.

# The Tsunami and Ice Hockey-Related Violence

- The Tsunami disaster took place on the 26th of December 2004 and the supporter police was reallocated during the whole ice hockey spring season in 2005.
- We collapse the data from 1992 to 2005 into 58 fall and spring periods.

- There were **3** Stockholm-related violent acts in the Tsunami period.
- The average number of Stockholm-related acts is **1.1**.
- The total level of Stockholm-related violence was in the Tsunami period **6**.
- The average is **1.38**.

- This picture shows the total level of violence in the different periods.





- The following picture shows the difference between Stockholm-related violence and violence not related to Stockholm.

FIGURE 2. TOTAL LEVEL OF ICE HOCKEY RELATED VIOLENCE WHEN STOCKHOLM TEAMS ARE INVOLVED MINUS WHEN THEY ARE NOT INVOLVED:



# Empirical Strategy

We specify the following model:

- $VIOLENCE = \alpha + \beta STOCKHOLM + \gamma TSUNAMI + \delta (STOCKHOLM * TSUNAMI) + \mu T + \varepsilon$ .
- $STOCKHOLM$  is a dummy variable for Stockholm involvement in violence.
- $TSUNAMI$  is the reform period.
- $STOCKHOLM * TSUNAMI$  is the diff-in-diff estimate.
- $T$  denotes time fixed effects.

# Results - Tsunami

- The table shows how the supporter police affects the number of violent acts.

Table VI. The Effect of Policing on Number of Ice Hockey Related Violence Acts

Sample	[1]	[2]	[3]
STOCKHOLM	0.536*** (0.199)	0.536*** (0.199)	0.536*** (0.184)
TSUNAMI	-0.286 (0.756)	-0.375 (0.764)	0.152 (0.871)
STOCKHOLM*TSUNAMI	2.464** (1.070)	2.464** (1.071)	2.464** (0.992)
SPRING DUMMY		0.179	0.115
YEAR FIXED EFFECTS	No	(0.199)	(0.191)
CONSTANT	0.286 (0.140)	0.196 (0.172)	0.617 (0.532)
R-squared Adjusted	0.214	0.212	0.301
# Obs.	58	58	58

Note: Standard errors below coefficients.

\*\*\* indicates significance at the 1 percent level,

\*\* at 5 percent and \* at 10 percent.

- The table shows how the supporter police affects total ice hockey related violence.

Table V. The Effect of Policing on Total Ice Hockey Related Violence

Dependent variable: Total Level of Violence	[1]	[2]	[3]
Sample			
STOCKHOLM	1.036*** (0.270)	1.036*** (0.270)	1.036*** (0.251)
TSUNAMI	-0.250 (0.027)	-0.375 (0.137)	0.402 (1.189)
STOCKHOLM*TSUNAMI	4.964*** (1.452)	4.964*** (1.454)	4.964*** (1.356)
SPRING DUMMY		0.25 (0.270)	0.115 (0.261)
YEAR FIXED EFFECTS	No	No	Yes
CONSTANT	0.250 (0.191)	0.125 (0.234)	1.367 (0.726)
R-squared Adjusted	0.401	0.404	0.473
# Obs.	58	58	58

Note: Standard errors below coefficients.

\*\*\* indicates significance at the 1 percent level,

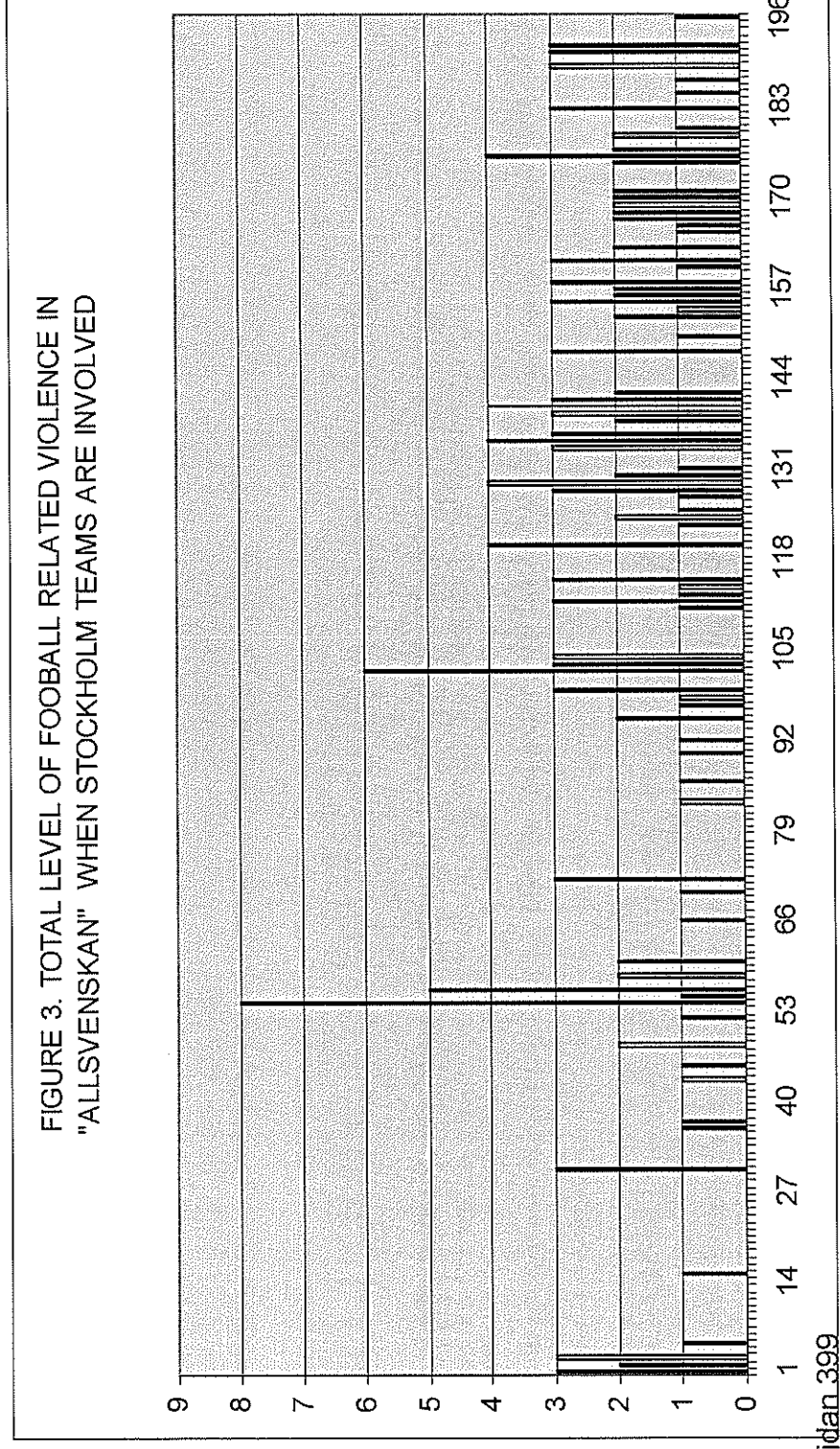
\*\* at 5 percent and \* at 10 percent.

# The 9/11 Terrorist Attack and Football-Related Violence

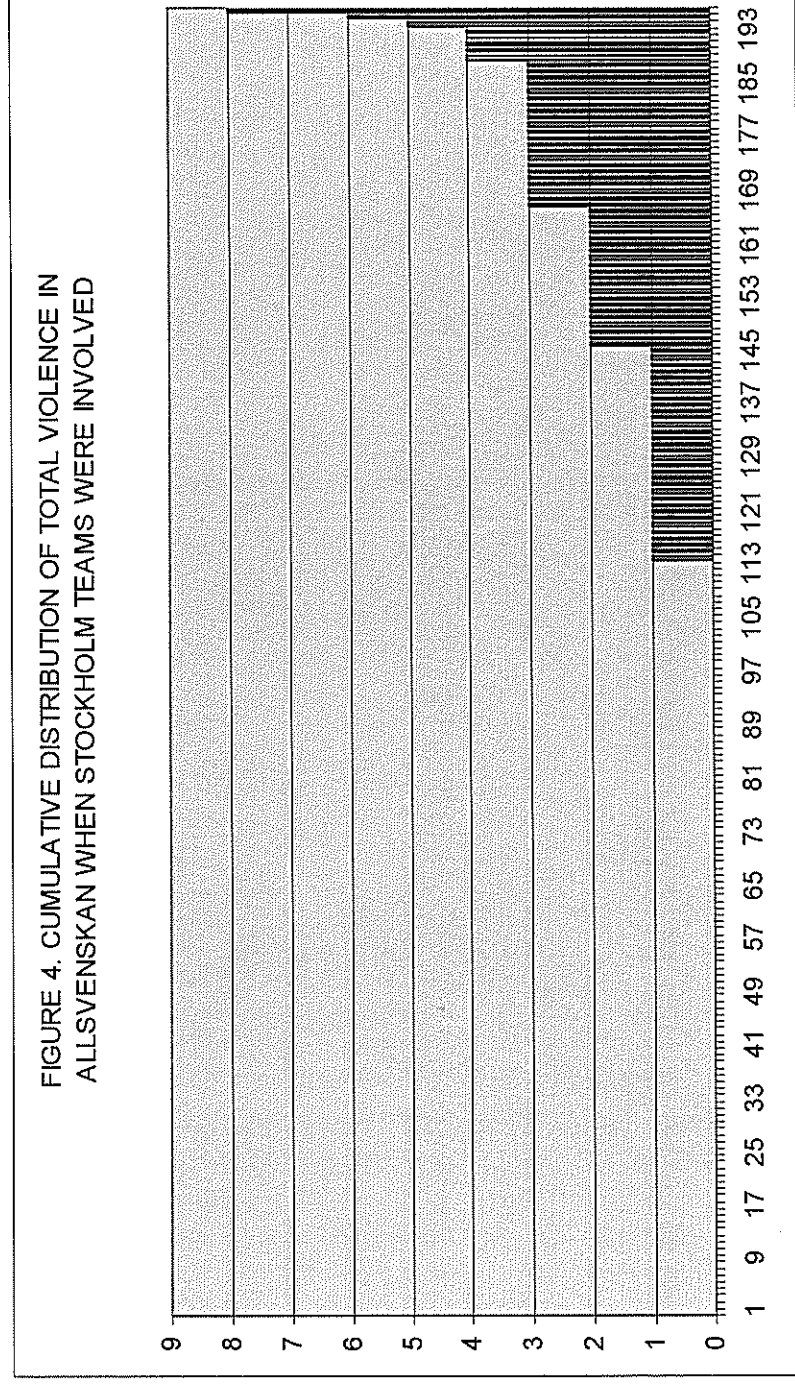
- The reallocation of the supporter police took place on October 8, 2001 to October 30, 2001.
- According to the police, hooligans very quickly get information about reallocations.
- We assume they were informed on the 14th of October, and collapses the data from 1992 to 2005 into 196 two-week periods.

- The number of acts with Stockholm teams involved was in this period was **2**.
- The average number of Stockholm-related acts is **0.56**.
- The total level of Stockholm-related violence was in this period **4**.
- The average was **0.91**.

- The figure depicts the total level of violence period by period where violence period by period where observation number 140 is the period following the attack.



- This is the cumulative distribution.



- Because the three Stockholm teams and Gothenburg are particularly violent it is important to control for the number of times they meet within each period.



Figure i. Stockholm related violence when the number of high-risk games = 0

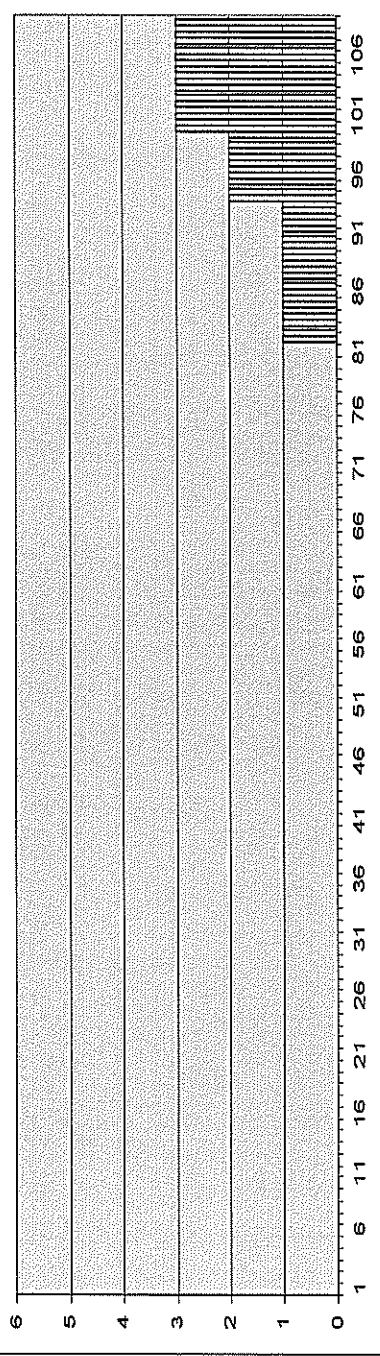


Figure ii. Stockholm related violence when the number of high-risk games=1

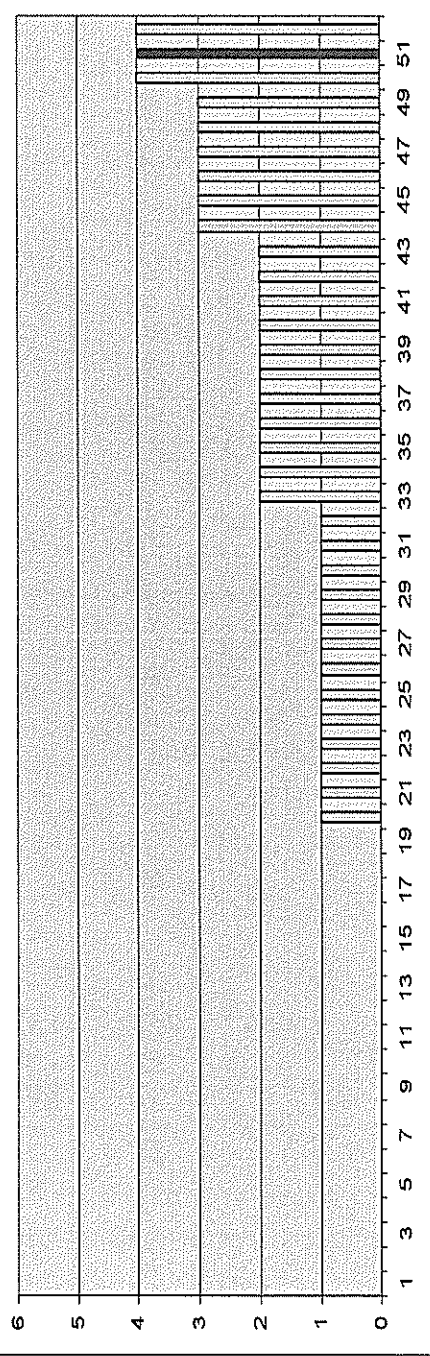
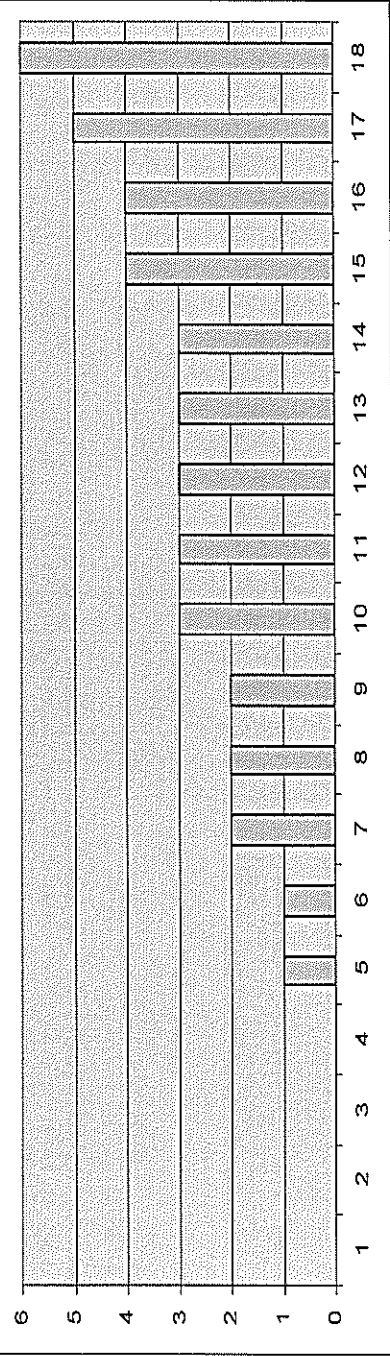


Figure iii. Stockholm related violence when the number of high-risk games = 2



# Results - Terrorist Attack

- The table shows how the supporter police affects the number of violent acts.

Table VIII. The Effect of Policing on Number of Violent Acts in "Allsvenskan"

Dependent variable: NUMBER OF VIOLENT ACTS	[1]	[2]	[3]
Sample			
STOCKHOLM	0.364*** (0.053)	0.364*** (0.053)	0.365*** (0.051)
ATTACK	-0.132 (0.531)	-0.331 (0.748)	-0.589 (0.525)
STOCKHOLM*ATTACK	1.636** (0.751)	1.636** (0.748)	1.636** (0.716)
PERIOD-FIXED EFFECTS	No	Yes	Yes
YEAR-FIXED EFFECTS	No	No	Yes
CONS	0.133 (0.038)	0.068 (0.103)	-0.106 (0.135)
R-squared Adjusted	0.119	0.127	0.202
# Obs.	392	392	392

Note: Standard errors below coefficients.  
 \*\*\* indicates significance at the 1 percent level,  
 \*\* at 5 percent and \* at 10 percent.

- The table shows how the supporter police affects total football violence.

Table VII. The Effect of Policing on Total Football Related Violence in "Allsvenskan"

Dependent variable: VIOLENCE (0-3)	[1]	[2]	[3]
Sample			
STOCKHOLM	0.723*** (0.102)	0.727*** (0.102)	0.728*** (0.098)
ATTACK	-0.173 (1.007)	-0.472 (1.026)	-1.078 (1.013)
STOCKHOLM*ATTACK	3.277** (1.425)	3.273** (1.427)	3.272** (1.380)
PERIOD-FIXED EFFECTS	No	Yes	Yes
YEAR-FIXED EFFECTS	No	No	Yes
CONS	0.173 (0.072)	0.173 (0.072)	-0.118 (0.260)
R-squared Adjusted	0.132	0.133	0.188
# Obs.	392	392	392

Note: Standard errors below coefficients.

\*\*\* indicates significance at the 1 percent level,

\*\* at 5 percent and \* at 10 percent.

- Since we know that AIK, Djurgården, Hammarby, and Göteborg are particularly violent, it is important to take their matches into account.
- We create a variable “High-Risk Games” to take this effect into account.
- The average number of meetings within each six-week period is 0.56.
- There was 1 meeting in the reform period, and more than 1 in most high-violence periods.

Table IX. The Supporter Police,  
Number of Violent Acts and High-Risk Games

Dependent variable: NUMBER OF VIOLENT ACTS	
Sample	[1]
STOCKHOLM	<b>0.363***</b> (0.051)
ATTACK	-0.231 (0.508)
STOCKHOLM*ATTACK	<b>1.637**</b> (0.719)
CONS	0.007 (0.712)
HIGH-RISK GAMES	0.224 (0.037)
R-squared Adjusted	0.195
# Obs.	392

Note: Standard errors below coefficients.

\*\*\* indicates significance at the 1 percent level,

\*\* at 5 percent and \* at 10 percent.

- Controlling for the high-risk games, if anything, strengthens our difference-in-difference estimate.

- Both of the police reallocations generated very large changes in violence.
- Stockholm related violent acts went up by 273 percent during the Tsunami-period.
- And by 322 percent during the Terrorist-attack period.
- These numbers must be interpreted with caution as they rely on a small number of observations.

## Summary

- This paper addresses the question how policing affects violence.
- When the Supporter police in Stockholm was reallocated due to two exogenous events the hooligan violence increased significantly.
- The paper includes several features novel to the earlier literature, such as group violence and that the shocks took place outside Sweden's borders.

## Fra moralsk panikk til global kontroll?<sup>69</sup>

### Om transnasjonal prostitusjon, migrasjon og trafficking

Renland, Astrid

I Dagbladet 30. september 2002, skrev daværende justisminister Odd Einar Dørum en kronikk hvor han på det sterkeste oppfordret alle til å se filmen "Lilja 4-ever", av den svenske regissøren Lukas Moodysson. Filmen, som handler om en ung jente fra Estland som etter å ha blitt forlatt av sin mor som migrerer til USA ender opp som offer for tvangsprostitusjon i Sverige, formet på mange måter forståelsen av trafficking – handel med kvinner, i den norske befolknings bevissthet. To år etter at norske myndigheter hadde undertegnet FN konvensjonen mot transnasjonal organisert kriminalitet og en av dens tre tilleggsprotokoller, protokollen mot handel med mennesker, spesielt kvinner og barn<sup>70</sup>, fikk filmen status som sannhetsvitne på fenomenet trafficking (Skilbrei 2003). I løpet av kort tid gikk trafficking fra å være et nærmest totalt ukjent begrep og fenomen (Renland 2001) til å få status som et viktig tema i pressen og politiske diskurser (Tyldum mfl. 2005), og i dag brukes begrepet synonymt med grensekryssende prostitusjon – altså det man tidligere kalte utenlandsk prostitusjon (Renland 2002).

Prostitusjon er et fenomen som kan sies å være definert som allment sosial problem, men som til tider rammes av det man kan kalle moralsk panikk. Som Deborah M. Brock (1998) peker på må man spørre hvorfor og for hvem prostitusjon i vår tid regnes som et problem. I moderne tid har prostitusjon hatt skiftende status, og om man forstår det som et problem knyttet til den moralske eller sosiale orden, trussel mot folkehelse, et nødvendig onde eller et uttrykk for kvinners underordning i patriarkalske samfunn, avhenger av de politiske og ideologiske ståstedene prostitusjon defineres i fra. Uavhengig av de ulike tilnærmingene gis prostitusjon fra tid til tid større sosial betydning i samfunnet enn ellers, og spørsmålet er hvordan prostitusjon plutselig blir målet for medias oppmerksomhet og myndighetenes inngripen. Med andre ord hvordan forståelsen av fenomenet blir grepet av moralsk panikk og generer førsteside oppslag i tabloid pressen, politiske handlingsplaner, endringer i straffeloven og ukritisk bruk av kunnskap som estimering av omfang og utbredelse, som tilfellet har vært med transnasjonal prostitusjon. I denne sammenhengen uttrykker begrepet moralsk panikk noe mer enn en diskvalifisering av motpartens perspektiver som ofte preger prostitusjonsdebatter, ei heller er det en avvisning av at migranter er utsatt for utnyttning som faller inn under definisjonen av trafficking.<sup>71</sup> Begrepet moralsk panikk beskriver som kjent en situasjon der et fenomen

---

<sup>69</sup> Tittelen har jeg for denne anledningen tillat meg å låne fra Kamala Kempadoos artikkel

"From moral panics to global justice: Changing perspectives on trafficking" I: "Trafficking and prostitution reconsidered. New perspectives on migration, sex work, and human rights. Kempadoo, Kamala, Jyoti Sanghera and Bandana Pattanaik (ed). Boulder London: Paradigme Publisher, 2005

<sup>70</sup> "Protocol to Prevent, Suppress and Punish Trafficking in Persons, especially Women and Children, Supplementing the United Nations Convention against Transnational Organized Crime.

<sup>71</sup> Protokollens artikkel 3 definerer trafficking: a) "handel med mennesker": rekruttering, transport, overføring, husing eller mottak av personer, ved hjelp av trusler om bruk av vold eller bruk av vold eller andre former for tvang, av bortføring, av bedrageri, av forledelse, av misbruk av myndighet eller av sårbar stilling eller av å gi eller å motta betaling eller fordeler for å oppnå samtykke fra en person som har kontroll over en annen person, med sikte på utnyttning. Utnyttning skal som et minimum omfatte utnyttning av andres prostitusjon eller andre former for seksuell utnyttning, tvangsarbeid eller tvangstjenester, slaveri eller slaverilignende praksis, trelldom eller fjerning av organer,



fokuseres som en trussel mot den alminnelige moral, sosiale orden og interesser, og skaper en panikkartet reaksjon i offentligheten (Cohen 1986). Flemming Balvig (2000) mener at begrepet peker på et viktig interessefelt fordi det retter fokus mot hvordan den offentlige diskursen møter og konstituerer en spesifikk forståelse av et fenomen og aktørene fenomenet omhandler. Det er med andre ord statens atferd og metoder for å sette politisk dagsorden som belyses.

Transnasjonal prostitusjon beskriver en situasjon der sexhandelen har blitt grensekryssende. Stadig flere turister, bistandsarbeidere, militærpersonale, ansatte privat næringsliv og internasjonale organisasjoner oppholder seg utenlands og mange av dem kjøper seksuelle tjenester av lokale sexarbeidere (Thorbek 2002). På den andre siden har antallet kvinner som migrerer fra fattigere til rikere land og jobber i prostitusjon i stedslandet vokst. Transnasjonal prostitusjon er en form for feminin migrasjon der noen kvinner har reist ut for å jobbe i prostitusjon, andre ender opp i prostitusjon i mangel på muligheter på det formelle arbeidsmarkedet, og noen blir lurt eller tvungen inn i sexhandelen. Kvinnenes legale status rommer alt fra statsborgerskap og/eller oppholdstillatelse via ekteskap til illegale migranter (ibid). Transnasjonal prostitusjon som en form for feminin migrasjon er ikke et nytt fenomen.

Globaliseringen av kapitalismen fra midten av 1800- til begynnelsen av 1900-tallet førte også til en økning av kvinner fra Europa som migrerte til andre kontinenter, men også mellom land i Europa. Datidens feminine migrasjon skapte i likhet med dagens, medieoppslag om intetanende kvinner som ble lurt til migrasjon for å så bli tvungen til å jobbe på bordell i utlandet, et fenomen som gikk under hvit slavehandel (Altink 1995, Ringdal 1997), og la grunnen for etablering av FN konvensjonen av 1949 om trafikkering av personer og forbud mot utnyttelse av andres prostitusjon (Tyldum mfl. 2005).<sup>72</sup>

Trafficking som fenomen gjenoppsto på den politiske agendaen i Vest-Europa på begynnelsen av 1990-tallet da samfunnsmessige forhold som politiske endringer i Øst-Europa og krigen i tidligere Jugoslavia førte til massemigrasjon fra land i Øst-Europa og Balkan til Vest-Europa (Tyldum mfl. 2005, Andrijasevic 2003). Inntil da hadde det vært et tema for den internasjonale kvinnebevegelsen der seksualisert vold ble temaet som forente Nord og Sør i kvinnepolitiske spørsmål (Bertone 2004), samt organisasjoner som jobbet med migrasjon og mobilitet (Kempadoo 2005). Migrasjonen skapte nye trusselbilder om økt kriminalitet begått av personer fra land i Øst-Europa og på Balkan, inkludert menneskesmugling og prostitusjonsvirksomhet. Og selv om det har vært vanskelig å belegge påstandene empirisk både i forhold til økt kriminalitet (se Flyghed 2005) og omfanget av handel med mennesker (se Kempadoo 2005, Tyldum mfl. 2005), hersker det bred enighet i det internasjonale samfunnet om at denne nye typen organisert kriminalitet utgjør et voksende problem og trussel mot samfunnets stabilitet og sikkerhet. I 2000 kom FN konvensjonen mot transnasjonal organisert kriminalitet hvor migrasjon og mobilitet knyttes opp til kriminell virksomhet gjennom to av konvensjonens tilleggsprotokoller,

---

b) samtykke fra et offer for handel med mennesker til den tilsiktede utnyttingen nevnt i bokstav a) i denne artikkel skal være uten betydning der noen av midlene nevnt i bokstav a) er brukt,

c) rekruttering, transport, overføring, husing eller mottak av et barn med sikte på utnyttning skal anses som "handel med mennesker" selv om ingen av midlene nevnt i bokstav a) i denne artikkel er brukt,

d) "barn": person under atten år.

<sup>72</sup> I 1904 kom den første internasjonale konvensjonen "International Agreement for the Suppression of White Slave Trade" hvor målet var å bekjempe handel med kvinner for umoralske formål i utlandet (Tyldum mfl. 2005:9). Konvensjonen ble utvidet og endret i 1910, 1921 og i 1933, og dette arbeidet dannet forløperen til FN konvensjonen av 1949 om trafikkering av personer og forbud mot å profitere på andres prostitusjon. I dag drøfter historikere i hvilken grad og omfang hvit slavehandel eksisterte (Doezema 1999).

protokollen mot menneskesmugling<sup>73</sup> og protokollen mot menneskehandel, som ofte kalles Palermoprotokollen.<sup>74</sup> Konvensjonen er undertegnet av 147 land og trådte i kraft 29. september 2003, og Palermoprotokollen den 25. desember 2003 (Kempadoo 2005). Palermoprotokollen kom som et resultat av 20 måneders forhandlinger. Til stede var representanter fra myndighetene i 120 forskjellige land og lobbyister fra 140 NGO'er (Raymond 2001). Debattene handlet om definisjonen av menneskehandel og særlig om forholdet mellom menneskehandel og prostitusjon (Raymond 2001, Ditmore og Wijers 2003). Menneskerettighetene sto sterkt blant NGO-representantene, mens myndighetene i overveiende grad hadde et strafferettslig perspektiv. Sammenlignet med FN konvensjonen av 1949 utvider og harmoniserer Palermoprotokollen trafficking definisjonen. Konvensjonen av 1949 begrenset trafficking til å gjelde prostitusjon, mens i følge Palermoprotokollen omfatte trafficking andre former for utnyttelse som tvangsarbeid, tvangstjeneste, slaverilignende praksiser og fjerning av organer (Kempadoo 2005). Handel med mennesker er i FN konvensjonen mot transnasjonal organisert kriminalitet pekt ut som beslektet med handel med våpen og narkotika, og definert i nesten samme størrelse orden og finner sted i en rekke industrier med sexindustrien som ett av områdene mennesker kan utnyttes i. Det vil si at i motsetning til FN konvensjonen av 1949 som retter seg mot sexhandelen, er dagens anti-trafficking tiltak synonymt med krigen mot organisert kriminalitet og representerer et angrep på illegal forflytning av mennesker, våpen og narkotika (ibid).

Til tross for at det har vært vanskelig å finne empirisk belegg for at den grensekryssende prostitusjon er organisert av grupper eller nettverk knyttet til transnasjonal organisert kriminalitet har dette blitt en sannhet på internasjonalt så vel som nasjonalt nivå. Dette gjelder også estimering av omfang av ofre så vel som den økonomiske størrelsesorden på virksomheten (Tyldum mfl. 2005, Kempadoo 2005). Professor Vagn Greve kommenterer for eksempel påstanden om at sexindustrien er den tredjestørste økonomiske sektoren og svarer for 40 – 50 milliarder kroner, med at ”Det er uklart vad der inngår i det tal, og under alle omstændigheder er det besynderligt, at verdens tredjestørste økonomiske sektor kun er på det beløb (Greve 2005:18). I Fafo rapporten ”Taking Stock” viser forfatterne til at de mellom 1998 og 2002 fant fire ulike estimater på ofre for trafficking: 600 000; 800 000; 2 millioner; 4 millioner, uten at det oppgis hvordan tallene har blitt produsert (Tyldum mfl. 2005:23).

I norsk sammenheng fikk den grensekryssende prostitusjon som nevnt ovenfor, plutselig en ny betydning. De utenlandske kvinnene som jobbet i prostitusjon var ikke lenger, som tilfellet var i Finnmark på slutten av 1990-tallet (se blant annet Stenvoll 2002), sett på med fiendelig øyner av politikere og pressen. Målet var ikke å bekjempe grensekryssende umoral, men for å sitere Dørum ... ”*Den norske handlingsplan [Regjeringens handlingsplan mot handel med kvinner og barn, 2003 – 2005] baserer seg på at dette er kamp mot krenking av menneskerettigheter, det er kamp mot seksuell undertrykking, det er en kamp mot fattigdom, det er kamp mot seksuelle overgrep mot*

---

<sup>73</sup> The Protocol Against the Smuggling of Migrants by Land, Sea and Air, supplementing the United Nations Convention against Transnational Organized Crime

<sup>74</sup> FN konvensjonen mot transnasjonal organisert kriminalitet angriper ureglementert forflytning av personer og prosessen dette skjer under (Kempadoo 2005). Skillet som foretas mellom menneskesmugling og handel med mennesker er uklart selv om konvensjonens tilleggsprotokoll mot menneskesmugling og menneskehandel protokollen vektlegger formålet med forflytningen. I førstnevnte er det forflytting over grenser som er formålet, mens i sistnevnte er det utnyttelsen som er formålet med forflytningen (Tyldum mfl. 2005). Det innebærer også at i saker med menneskesmugling anses begge parter som kriminell fordi den som blir smuglet har egeninteresse i å få hjelp til grensepassering, mens i menneskehandel saker anses den ene part som offer for den andres kriminelle virksomhet.

*kvinner, og det er kamp mot organisert kriminalitet*... (Dørums tale under Nordisk Rådsmøte i Oslo 2003). Med filmen *Lilja 4-ever* i bakhodet hadde norske myndigheter produsert en handlingsplan, bevilget 100 millioner kroner til bekjempelse av handel med kvinner og innført nye bestemmelser i straffeloven § 224<sup>75</sup>, den såkalte menneskehandel paragrafen. Den norske bestemmelsen går bredere ut enn Palermoprotokollen. For mens sistnevnte kriminaliserer utnyttelse av andres prostitusjon når det involverer grensekryssende og transnasjonale aktiviteter, er den norske bestemmelsen utformet slik at den kan ramme alle former for prostitusjon, også nasjonalt, så lenge det finnes en tredjepart som på en eller annen måte tjener på prostitusjonen (Ot.prp. nr. 62 (2002-2003), Skilbrei 2005). Derfor ble den såkalte hallikparagrafen § 202 endret da man fjernet leddet som omhandlet utnyttelse, fordi dette skulle ivaretas av bestemmelsene i straffelov § 224. Som et ledd i handlingsplanen ble det også etablert en mulig betenkningstid for kvinner som var villig til å samarbeide med politiet, et opphold på 45 dager – en såkalt refleksjonstid (Regjeringens handlingsplan mot handel med kvinner og barn 2003-2005).

Utover en økning i transnasjonal prostitusjon i form av at flere grupper søkte til det norske prostitusjonsmarkedet grunnet flere forhold som økning i feminin migrasjon, ekspansjon av migrasjonsområder som tilfellet var med Øst- og Sentral-Europa og deltagelse i Schengensamarbeidet som gjorde det lettere å forsere norske grenser, var forholdene i prostitusjonsmarkedet ikke av en slik art, at det forklarer reaksjonene som ble iverksatt. Internasjonaliseringen av prostitusjonsmarkedet førte ikke til en voldsom vekst, og sosiale tiltak så vel som forskning viste at den største gruppen med utenlandske kvinner hadde tilhørighet til Norge enten med norsk statsborgerskap eller permanent oppholdstillatelse (Renland 2002, Brunovskis og Tyldum 2004, Kristivik 2005). I følge Anette Brunovskis og Guri Tyldum (2004:12) kommer bakmenn/tredjepart som har organiserte migrasjon og arbeid i prostitusjon fra kvinnenes egne nærmiljøer. Denne kunnskapen samsvarer med Interpols undersøkelse som stadfester at det ikke er store kriminelle syndikater som står bak trafficking, men små grupperinger av kriminelle som med lite sofistikerte metoder rekrutterer, forflytter og tilrettelegger for prostitusjon i stedsland. Av 503 saker var 20 % av bakmennene kvinner (Aftenposten 14.12.2005). Utover en synlig internasjonalisering av det norske prostitusjonsmarkedet fantes det ikke empirisk belegg for å hevde at prostitusjonsfeltet utgjorde et større – eller for den saksskyld mindre, problem med hensyn til menneskehandel enn andre økonomiske sektorer billig, utenlandsk arbeidskraft benyttes som for eksempel jordbruks- og bygningsbransjen og privat hushold.

Hvilke problemer skaper så forståelsen av offer så vel som utøvere i menneskehandel? Politiet i Oslo har avhørt 255 utenlandske kvinner og etterforsket 25 (Dagsavisen 17.12.2005). Så langt er det bare en sak dømt etter den nye menneskehandel paragrafen (LF-2005-71379). I denne saken ble *misbruk av sårbar situasjon eller annen utilbørlig atferd* lagt til grunn for overtredelse av bestemmelsene i straffelov § 224. Dette

---

<sup>75</sup> § 224. Den som ved vold, trusler, misbruk av sårbar situasjon eller annen utilbørlig atferd utnytter en person til

- a) prostitusjon eller andre seksuelle formål,
- b) tvangsarbeid,
- c) krigstjeneste i fremmed land eller
- d) fjerning av vedkommendes organer,

eller som forleder en person til å la seg bruke til slike formål, straffes for menneskehandel med fengsel inntil 5 år.

På samme måte straffes den som

- a) legger forholdene til rette for slik utnyttelse eller forledelse som nevnt i første ledd ved å anskaffe, transportere eller motta personen,

var en sak som fikk stor politisk oppmerksomhet i Norge da de tiltalte i første omgang ble frikjent for menneskehandel, men dømt etter den endrede hallikparagrafen som ikke lenger rammer å utnytte andres prostitusjon, bare å legge til rette for prostitusjon. Tingretten i Trondheim konkluderte at det som hadde skjedd lå innenfor det som må være hallikparagrafens anvendelsesområde. Saken ble anket videre til Frostating lagmannsrett og så videre til Høyesterett. I følge kjennelsen fra Høyesterett: ...*"Karakteristikken "misbruk av sårbar situasjon" må følgelig bygge på en samlet vurdering av en rekke forhold. Til disse hører offerets livssituasjon før hun utnyttes, og omstendighetene ved den situasjon hun under utnyttelse bringes inn i. Sentralt står hennes reelle valgmuligheter"* (HR-2006-00222-A). Videre viser kjennelsen til at det sentrale ved misbruk av sårbar situasjon av en person er ...*"hvor kvinnen rent faktisk ikke har noe reelt valg eller annet akseptabelt valg enn å underkaste seg prostitusjon [...] Det er tilstrekkelig at deltagelsen i prostitusjon er forankret i hennes sårbare situasjon og at deltagelsen i prostitusjon ikke lar seg forklare uten denne forankringen"* (HR-2006-00222-A). De fornærmede kom fra et utsatt område i Estland der de levde under svært vanskelige økonomiske, sosiale og familiære forhold. Det vises også til at det er intet som tyder på at noen av de fornærmede hadde prostituert seg tidligere. Et spørsmål er om hvordan temaer som faller utenfor den stereotypiske situasjonen behandles? I Borgarting lagmannsrett ble tre personer dømt for hallikvirksomhet, og i følge dommen var det ikke funnet bevist at de fornærmede som arbeidet på bordellene på noen måter ble tvungen til prostitusjon. Det anføres imidlertid at det var hard justis innad i organisasjonen (LB-2005-98858). Med hard justis vises det til manglende bevegelsesfrihet, manglende egenkontroll over arbeidsforholdene, økonomisk utnyttelse og bruk av trusler om vold mot de kvinnene som ønsket å slutte å jobbe for de tiltalte. I følge domslutningen synes fornærmede i denne saken å være profesjonelle prostituerte. I begge sakene kan det synes som at det er ofrenes livssituasjon og omstendighetene rundt rekruttering og forflytting, og ikke de tiltaltes *handlinger* eller *forholdene* utnyttelsen skjer under som legges til grunn for utfallet i sakene. Det problematiske med denne forståelsen er at det er offeret og ikke utøver, som står for retten (Tyldum m.fl. 2005).

Veien fra "offer" til "hore" har vist seg å være ganske kort. I dag er den offentlige debatten reist rundt bekymringer over at Oslos paradegate – Karl Johan, "oversvømmes" av utenlandske prostituerte og for å sitere Dagsavisen (17.03.06) er paradegaten full av utenlandske kvinner som tar fysisk kontakt...*"Kvinnene går alene, to og to eller i grupper. De tilbyr alle typer seksuelle tjenester. Metodene deres er direkte og fysiske, de skyr ingenting for å utføre sitt arbeid"*. Pro Sentret i Oslo kan vise til at økningen er minimal, i 1990 var det 562 kvinner på Strøket i Oslo, i 2005 registrerte Pro Sentret 704. Politikere krever flere lover og politiet hevder at de har behov for utvidet bruk av metoder som kommunikasjonskontroll. Både politiet og advokater er enig om at regjeringens tilbud til ofre for trafficking er for dårlig til at de utgjør et reelt tilbud, og regelverket er uklart (Aftenbladet 21.01 2006). Det er stadig utlendingsloven som er hyppigst i bruk for å bortvise eller utvise kvinner som jobber i prostitusjon. Så vel sosiale tiltak som forskningsrapporter viser at det er et sprik mellom den samfunnsmessige forståelsen av trafficking og kvinnenes egne opplevelser (se blant annet Norli 2006, Skilbrei og Polyakova 2006, Skilbrei, Tveit og Brunovskis 2006). Det betyr ikke at kvinnene ikke kan befinne seg i en utnyttende situasjon selv om de har frivillig valgt migrasjon og er villig til å betale en høy pris for et bedre liv, men deres situasjoner med ulike grader av utnyttelse passer ikke inn i den offentlige skapte forestillingen om trafficking.

I Stan Cohens studie av Mods og Rockere tok det tre år før ungdomsurolighetene forsvant fra den offentlige dagsorden (Balvig 2000:284). Man kan

tenke seg at fokuset på trafficking både nasjonalt og internasjonalt vil dø ut selv om krigen mot organisert kriminalitet vil leve videre, i likhet med krigen mot narkotika. Koblingen mellom trafficking, transnasjonal prostitusjon og migrasjon har redusert migrasjonsproblemer til et kriminalitetsproblem og adresserer for eksempel ikke strukturelle forhold som manglende muligheter til å migrere på legalt vis, bakgrunnen for migrasjon eller hvordan seksualiseringen av kvinners migrasjon bidrar til økt kontroll av kvinners rett til migrasjon og mobilitet. Uklarheter rundt bruken og forståelsen av begrepet trafficking skaper problemer i identifisering og hjelp til ofrene for denne typen virksomhet. Prostitusjonslovgivningen blir brukt som en brekkstang og legitimering av migrasjonskontroll noe som har medført større kontroll og overvåkning av prostitusjonsfeltet samtidig som det kan se ut som at selgersiden i prostitusjon har fått dårligere rettsbeskyttelse mot utnyttning.

## Referenser

- Aftenbladet den 27.01.06 "Politiet utviste mulige informanter"
- Aftenposten den 14.12.2005 "Småbander driver menneskehandel"  
<http://www.aftenposten.no/nyheter/iriks/article1178634> [lesedato: 09.02.2006]
- Altink, Sietske (1995): "Stolen Lives. Trading women into sex and slavery"  
London: Scarlet Press
- Andrijasevic, Rutvica (2003): "The different borders make: (Il)legality, migration and trafficking in Italy among 'Eastern' European women in prostitution" I: S. Ahmed  
C. Castaneda, A. Fortier and M. Sheller (ed): *Uprootings/Regroundings: Questions of Home and migration* Oxford and New York: Berg
- Balvig, Flemming (2000): "Kriminalpolitik. Et krydsfelt mellem moralsk fornuft og moralsk panikk" I: *Det voldsomme samfund. Om vold som problem og fængsel som løsning*  
Jurist- og Økonomiforbundets forlag
- Bertone, Andrea M. (2004): "Transnational activism to combat trafficking in persons"  
*Brown Journal of World Affairs* Winter/Spring 2004, Volume X, Issue 2
- Borgarting Lagmannsrett Dom 16.12.2005, LB-2005-98858
- Brock, Deborah M (1998): *Making work, making trouble: Prostitution as a social problem*  
Toronto, Buffalo, London: University of Toronto Press
- Brunovskis, Anette og Guri Tyldum (2004): "Crossing borders. An empirical study of transnational prostitution and trafficking in human beings". Fafo-report 426
- Cohen, Stan (1986): *Folk devils and moral panics. The creation of the mods and rockers*  
Basil Blackwell Ltd
- Dagsavisen den 17.12.2005 "Taper kampen mot hallikligaer"
- Dagsavisen den 17.03.2006 "Lae vil stoppe sexsalg på Karl Johan"
- Ditmore, Melissa og Marjan Wijers (2003): "The negotiations on the UN Protocol on Trafficking in Persons" s. 79-88 i *Nemesis* nr. 4.
- Doezema, Jo (1999): "Loose Women or Lost Women? The re-emergence of the myth of 'white slavery' in contemporary discourses of 'trafficking in women'"  
*International Studies Convention Washington, DC, February 16 - 20, 1999*  
Gender Issues, Vol. 18, no. 1, Winter 2000, pp. 23-50.
- Dørum, Odd Einar: "Kynismens ofre" I *Dagbladet* 30.09.2002

- Flyghed, Janne (2005): "Den hotfulla kriminalitetskontrollen" Krom-Nytt nr. 1-2/2005  
FN konvensjonen mot transnational organisert kriminalitet  
FN Protokoll for å forebygge, bekjempe og straffe handel med mennesker, særlig kvinner og barn, som supplerer de forente nasjoners konvensjon mot grenseoverskridende organisert kriminalitet.
- Frostating Lagmannsrett Dom, 20.09.2005, LF-2005-71379
- Greve Vagn (2005): "Prostitution – former for indgreb og deres begrunnelse"  
*Nordisk tidsskrift for kriminalvidenskab* mars 2005
- Kempadoo, Kamala (2005): "From moral panics to global justice: Changing perspectives on trafficking" I: *Trafficking and prostitution reconsidered. New perspectives on migration, sex work, and human rights.* Kempadoo, Kamala, Jyoti Sanghera og Bandana Pattanaik (ed). Boulder London: Paradigme Publisher
- Kristvik, Ellen (2005): "Sterke hovud og sterke hjarte. Thailandske kvinner på den norske Sexmarknaden". Institutt for allmenn- og samfunnsmedisin, seksjon for medisinsk Antropologi
- Nordisk Råds Session 2003 i Oslo: Justisminister Odd Einar Dørum. Tal nr. 286, 28.10. 2003  
<http://www.norden.org/session2003taler/sk/view.asp?id=347>
- Norges Høyesterett – Kjennelse 07.02.06, HR-2006-00222-A
- Norli, Bjørg (2006): "Utenlandsk prostitusjon i Oslo. Pro Sentrets kunnskaper og erfaringer" *Pro Sentret*, Oslo kommune
- Ot.prp. nr. 62 (2002-2003)*: Om lov om endringer i straffeloven og straffeprosessloven mv. (lovtiltak mot organisert kriminalitet og menneskehandel, gjengangerstraff mv.).
- Raymond, Janice G. (2001): "Guide to the new UN Trafficking Protocol", North Amherst: Coalition Against Trafficking in Women.
- Regjeringens handlingsplan mot handel med kvinner og barn 2003 – 2005  
*Justis- og politidepartementet*
- Renland, Astrid (2002): "Med helsekofferten på slep Et prosjekt på innemarkedet."  
*Pro Sentret*, Oslo kommune
- Renland, Astrid (2001): "Internasjonal handel med barn og mindreårige til Norge for kommersiell seksuell utnyttelse" *ECPAT Norge/Redd Barna*
- Ringdal Nils Johan (1997): "Verdens vanskeligste yrke – De prostituerte i verdenshistorien"  
J:W: Cappelens Forlag a.s
- Skilbrei, May-Len og Irina Polyakova (2006): "My life is too short; I want to live now"  
Kvinner fra Øst-Europa forteller om veien til og livet i prostitusjon i Norge.  
Institutt for kriminologi og rettssosiologi, UIO
- Skilbrei, May-Len, Marianne Tveit og Anette brunovskis (2006): "Afrikanske drømmer på europeiske gater. Nigerianske kvinner I prostitusjon i Norge". Fafo-rapport 525
- Skilbrei, May-Len (2005): "Prostitusjonskontroll mellom det globale og det lokale"  
Festskrift til 50-årsjubileet til Institutt for kriminologi og rettssosiologi.
- Skilbrei, May-Len (2003): "Lilja 4-ever er bare en film! Problematisk sammenblanding av fiksjon og fakta på prostitusjonsfeltet", s. 69-75 i *Kvinneforskning* nr. 4/03
- Stenvoll, Dag (2002): "From Russia with Love? Newspaper Coverage of Cross-Border Prostitution in Northern Norway, 1990-2001", i *The European Journal of Women's Studies* (Vol 9 (2), s. 143-162).
- Thorbeck Susanne (2002): "Prostitution in a Global Context: Changing Patterns" I:

Thorbeck Susanne and Bandana Pattanaik (ed): *Transnational Prostitution  
Changing Patterns in a Global Context*. Zed books  
Tyldum, Guri, Marianne Tveit og Anette Brunovskis (2005). *Taking Stock A review of the  
existing research on trafficking for sexual exploitation*. Fafo-report 493  
UN Protocol Against the Smuggling of Migrants by Land, Sea and Air, supplementing the  
United Nations Convention against Transnational Organized Crime

# Violent while Sober?

The Acute Effect of Alcohol

on Adolescent Aggression

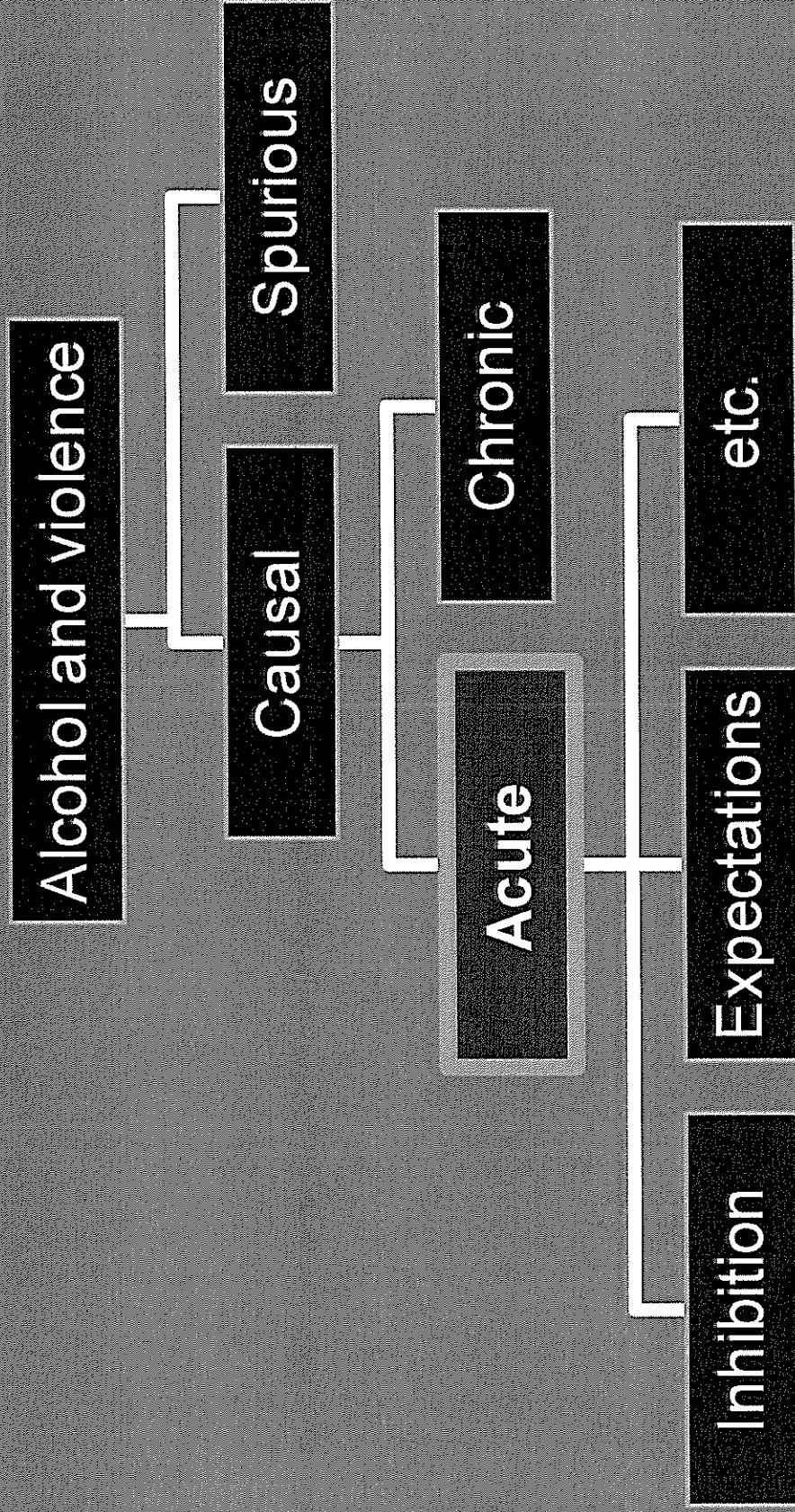
Jukka Savolainen<sup>1</sup>, Heta Moustgaard<sup>2</sup>  
& Mikko Aaltonen<sup>1</sup>

[jukka.savolainen@om.fi](mailto:jukka.savolainen@om.fi)

<sup>1</sup>NRILP, Finland; <sup>2</sup>Dept. of Sociology, U. of Helsinki



# Focus of Study



## Prior research on acute effects

- Lab experiments: strong support
  - Bushman 1997
- Natural settings: strong support for adults
  - Leonard 2005:
    - “we have reached the point where we should conclude that heavy drinking is a contributing cause of violence”
- Anomaly: adolescents
  - Pernanen 1991:
    - low alcohol involvement in teen violence
  - Felson et al. 2006
    - similar effects on **sober violence**

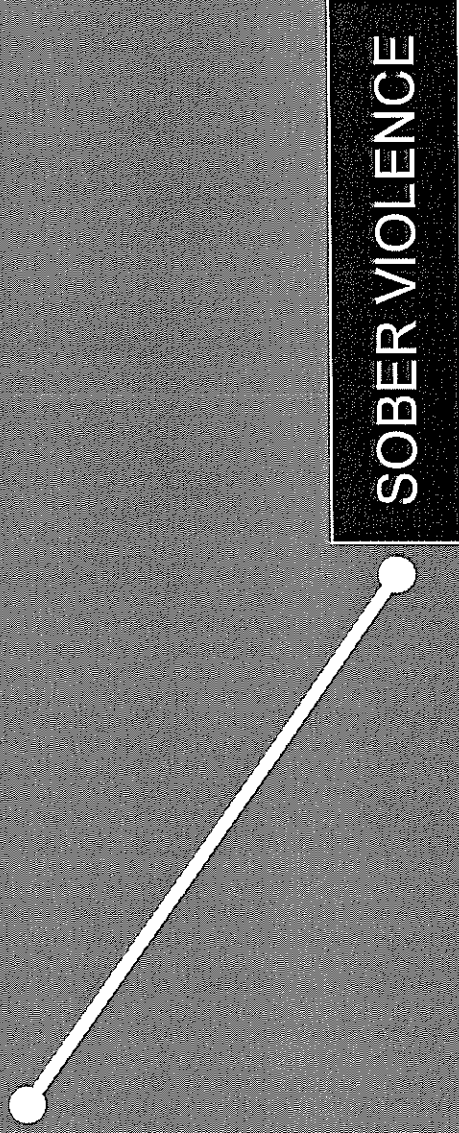
# Research question

Path A > Path B?

Path A: alcohol is related to violence while intoxicated



Path B: alcohol is related to violence while sober

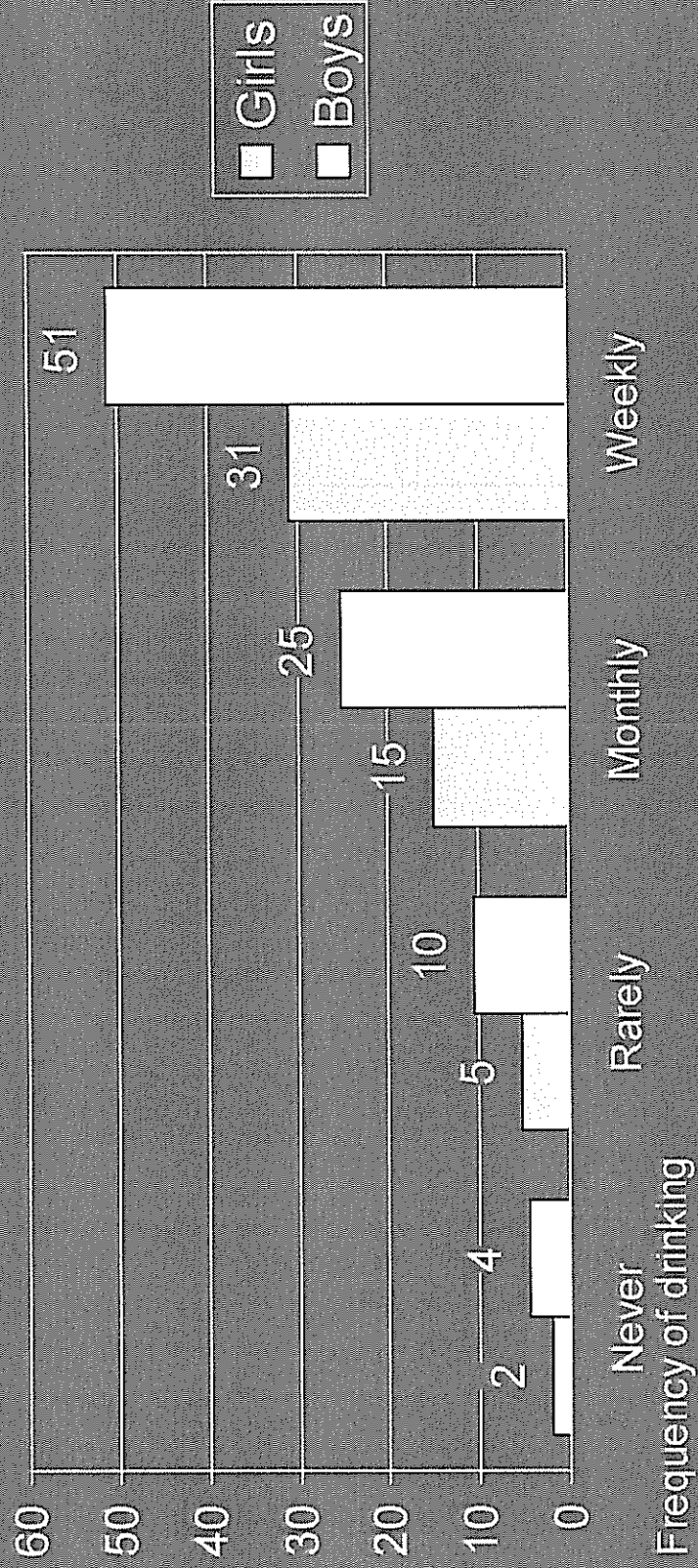


## Data & measures

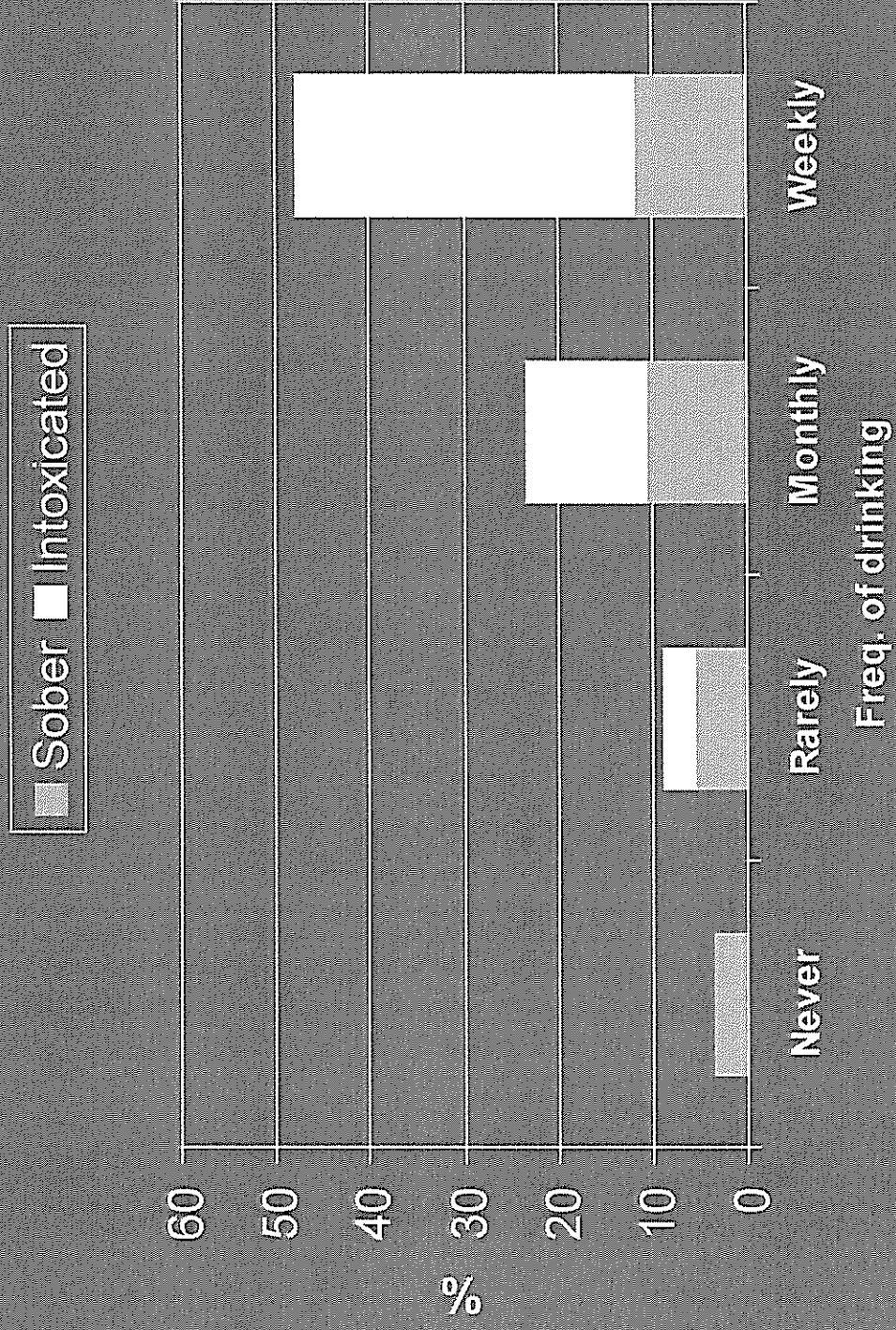
- National school sample of 9th grade students (mostly at age 15) N=5142
- Frequency of drinking (habitual)
- Two measures of violent behavior
  - 1) Participation in fight
  - 2) Interpersonal assault
    - 12 month prevalence (each)
    - Sober/drunk: most recent incident
- Controlling for gender

# Basic association

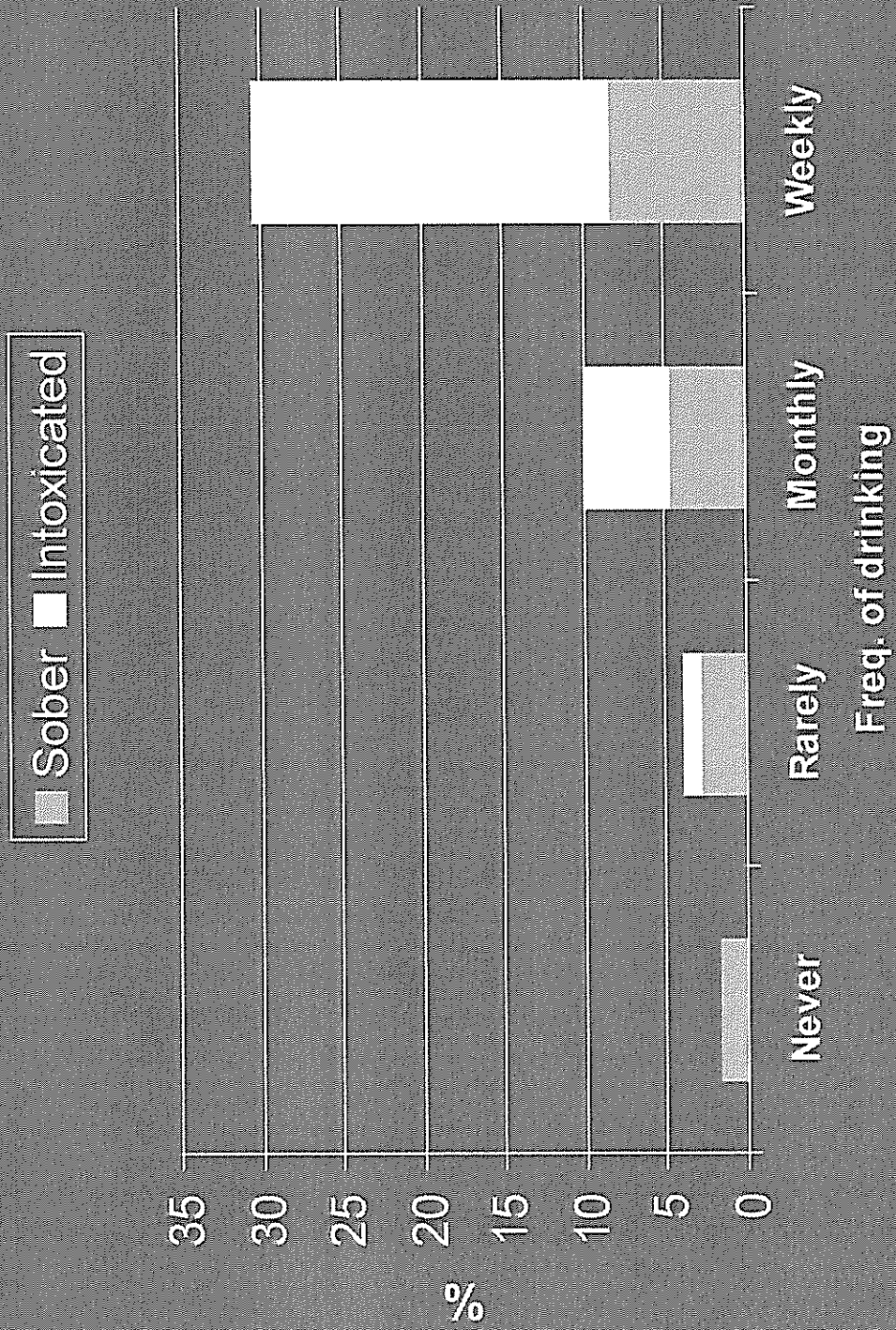
**Figure 1. The prevalence of violent behavior by frequency of drinking and gender (%).**



# Disaggregated by level of intoxication: Participation in a fight (boys)



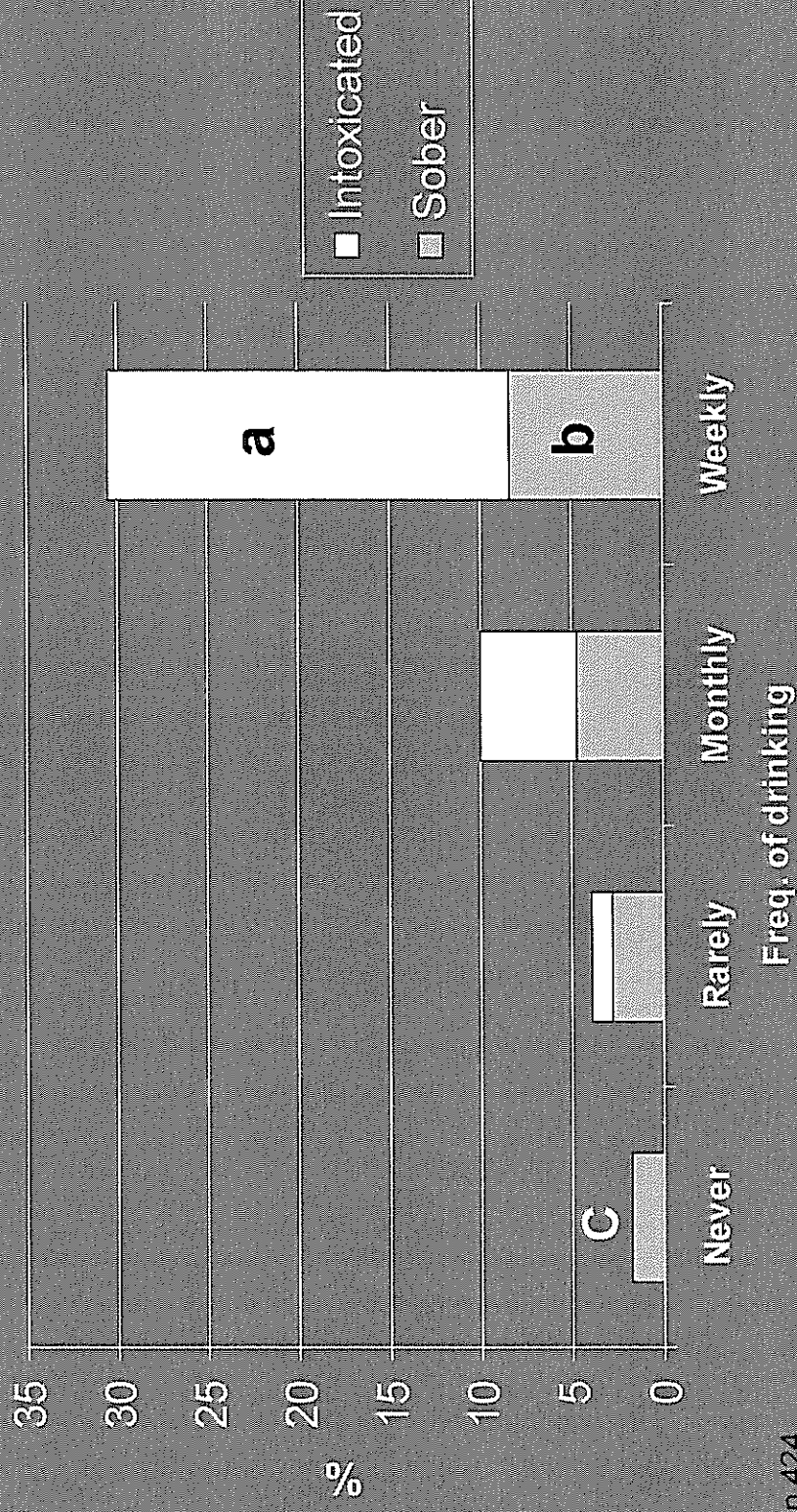
# Disaggregated by level of intoxication: Assault (boys)



## Share of Acts Under Influence (AUI)

The contribution of intoxicated violence to the total increase associated with heavy drinking

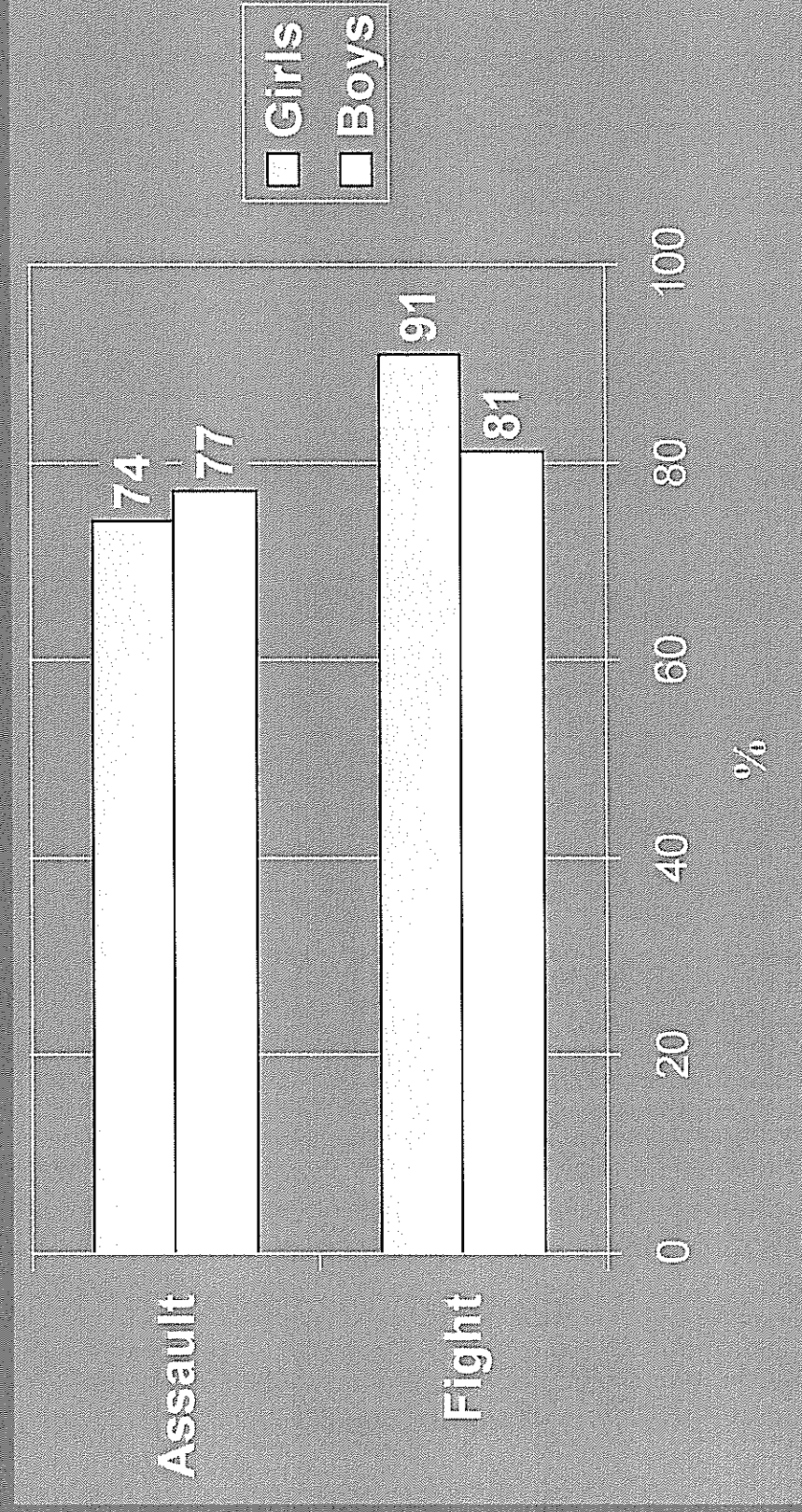
$$a / (a+b - c) = 77 \%$$





# Summary of findings

Contribution of “drunk violence” to the total risk associated with heavy drinking (%)



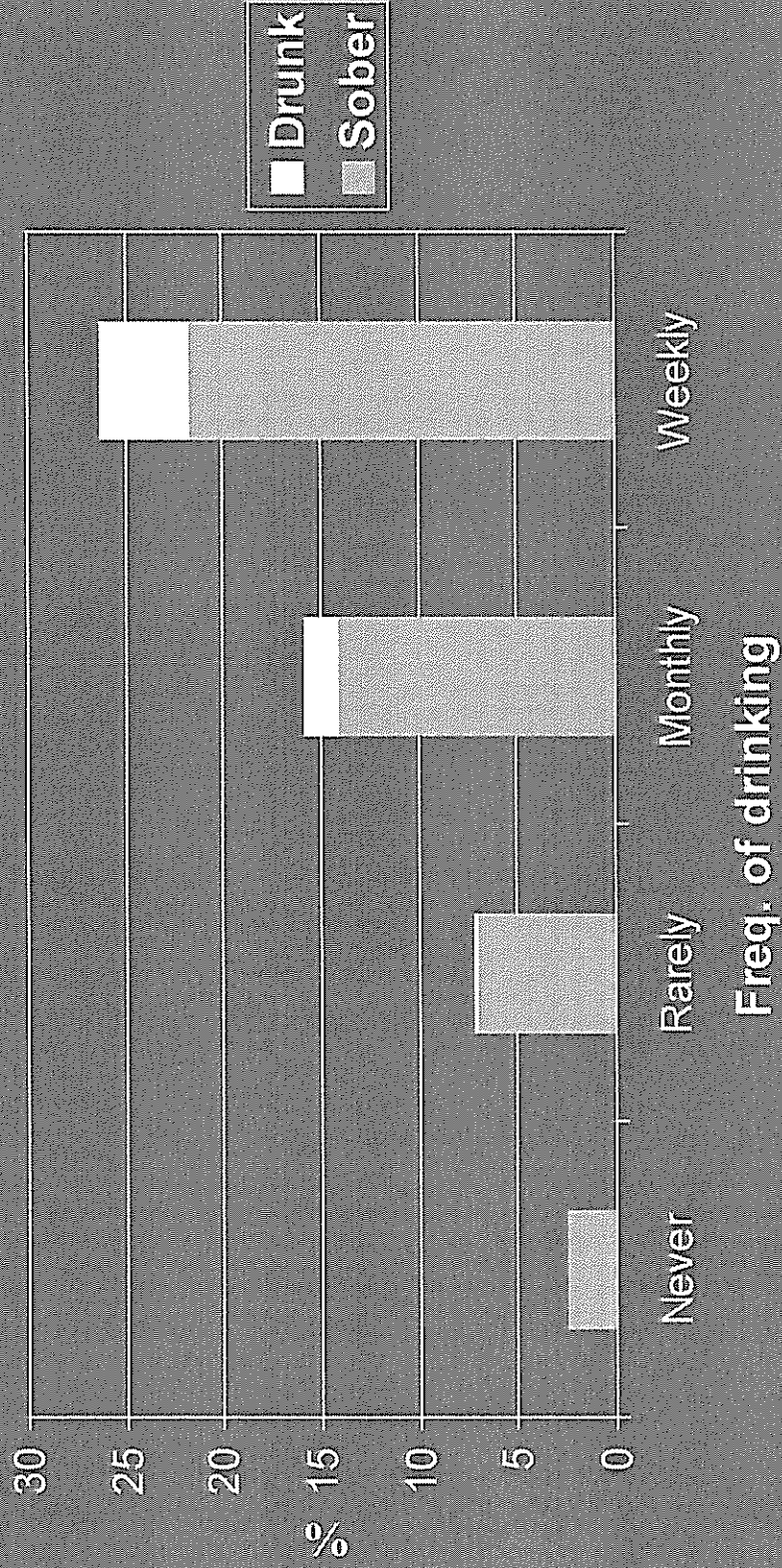
# What does it mean?

## Two interpretations

- Causal interpretation
  - Intoxication facilitates violent behavior
- Spurious / lifestyle interpretation
  - Basic association is spurious
  - Frequent drinkers more likely be drunk PERIOD
    - More likely to be drunk when violent ...
    - Also more likely to do other things while drunk

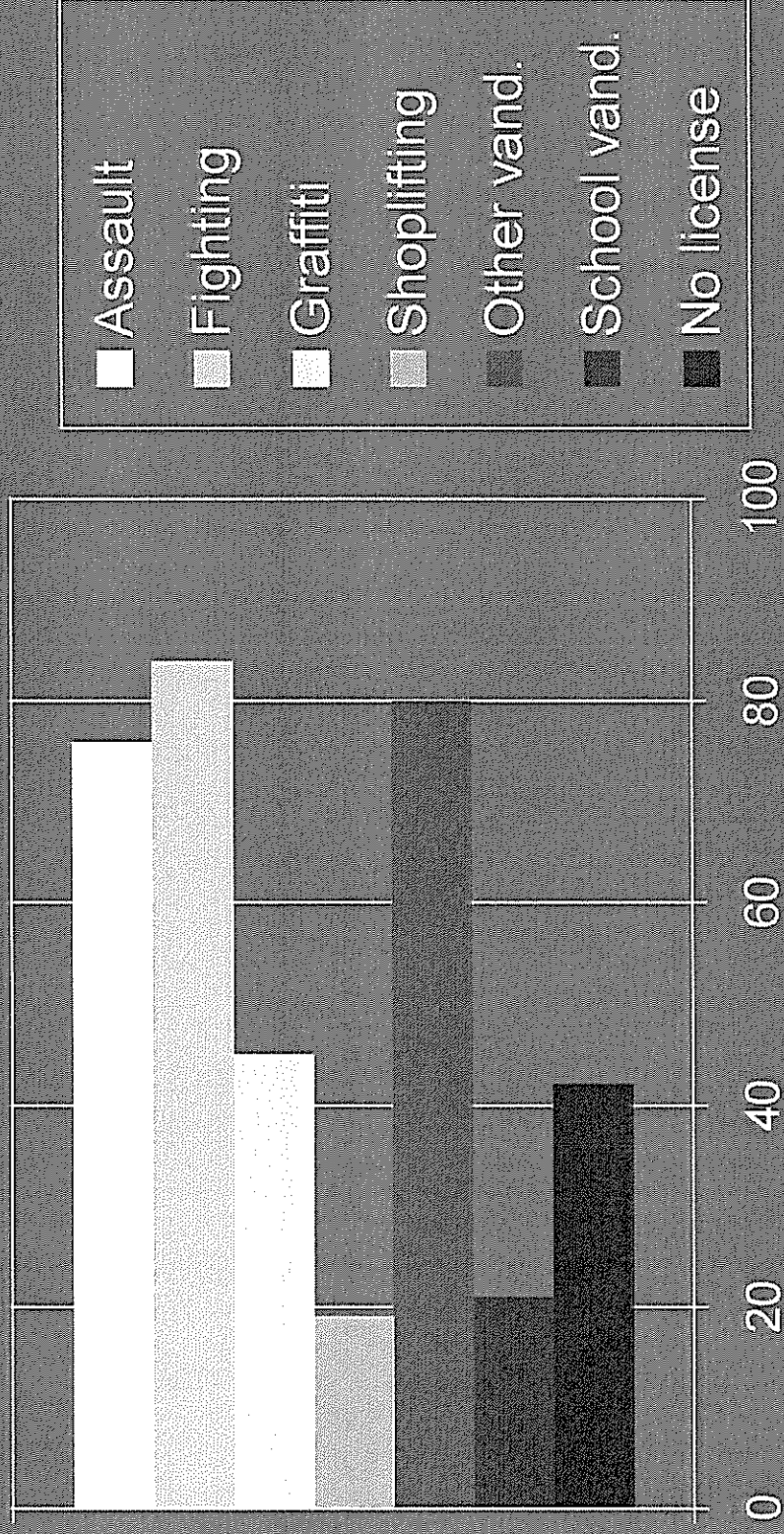
# Alcohol & non-violent acts

Shoplifting (AUI = 19 %)



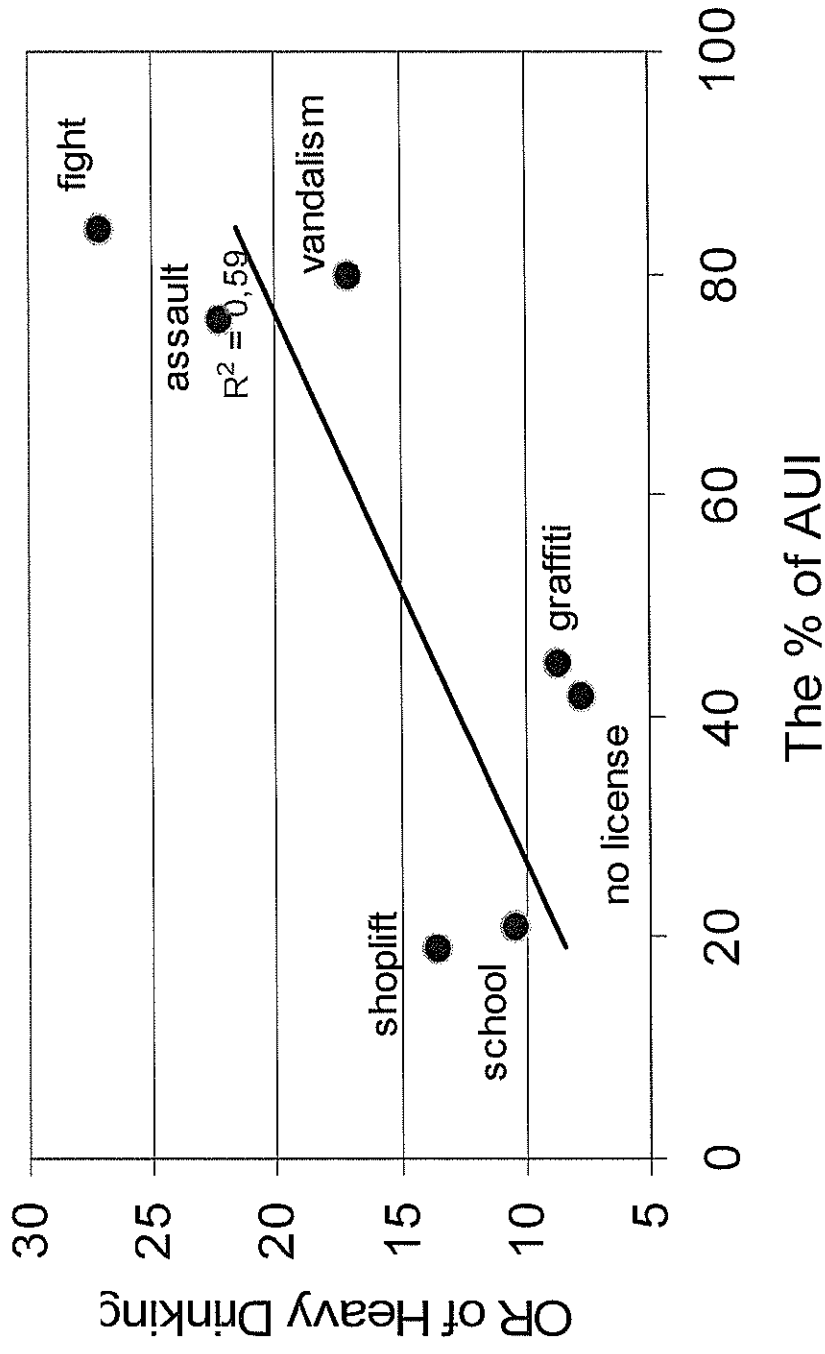
# Violent vs. non-violent acts

The contribution of AUI to the total effect in different categories of norm violation



# Alcohol, delinquency and intoxication

The stronger the total effect of alcohol, the greater the contribution of AUI ( $r=.76$ ).



## Conclusions

- Strong association b/w heavy drinking and violent behavior
- Most (75-90 %) of it is attributable to behavior under the influence of alcohol
- The acute effect of alcohol is weaker for non-violent deviance
- Heavy drinking is a major contributing cause of teen violence in Finland

# Medieprisme på vold mot kvinner

Skjørten, Kristin

*Temaet som skal belyses i denne artikkelen er avisers fremstilling av vold mot kvinner i nære relasjoner. Medieprisme benyttes som metafor for hvordan redaksjonelle vurderinger og engasjement i den offentlige diskurs former vektlegging av sider ved denne volden. Et sentralt tema er hvorvidt oppslag om vold mot kvinner vekker debatt eller ikke. Prismemetaforen rommer dermed en to-veis kommunikasjon hvor avisoppslagene avspeiler både pressens prioriteringer av nyhetsstoff og lesernes respons slik den kommer til uttrykk i avisspaltene.<sup>1</sup>*

Aviser har en viktig oppgave som formidlere av informasjon i offentligheten. Ulike vurderinger ligger til grunn for utvalg av temaer og vinkling av oppslag. Et overordnet nyhetskriterium er hvorvidt redaksjonene mener saker har interesse for en bredere offentlighet. Størrelse på oppslag og om saken følges opp med flere artikler er et uttrykk for redaksjonelle vurderinger. I følge Allern (1999) vil kriteriene for hva som er viktig nyhetsstoff kunne variere fra avis til avis, men det er likevel noen hovedkriterier som peker seg ut:

*”Relevans: Publikum må føle at nyheten angår dem og deres liv. Forståelse: Nyheten skal nå et bredt publikum, det som kan forenkles, velges foran det kompliserte. Identifikasjon: Saken berører oss fordi vi lever i kort avstand fra hendelsen og kan identifisere oss med dem som berøres direkte. Personifisering: Mennesker interesserer oss mer enn ”saker”. Sensasjon: det uventede og oppsiktsvekkende interesserer oss mer enn det vante og rutinemessige. Konflikt: uenighet og strid tiltrekker vår oppmerksomhet mer enn fred og fordragelighet.” (Allern 1999 s. 270)*

Med dette generelle utgangspunktet vil stoff vurderes som interessant eller ikke, samt veies i forhold til volum, vinkling og eventuell oppfølging. Avisene har også en viktig funksjon som arena for meningsyttringer og debatt. Noen nyheter vekker debatt og følges opp med kommentarer og politiske utspill. Andre nyheter vekker ikke videre engasjement i avisspaltene.

I denne artikkelen har jeg tatt for meg papirutgavene av Aftenpostens morgennummer og VG i løpet av fire måneder våren 2002.<sup>1</sup> Disse avisene er valgt fordi de når bredt ut. Aftenposten er vår største abonnementsavis, og VG er den største løssalgssavisen. Analysen er basert på samtlige oppslag som omhandler overgrep mot kvinner i nære relasjoner. I tillegg til oppslag om konkrete voldshendelser, har jeg også med oppslag med generell informasjon,

<sup>1</sup> Artikkelen er tidligere trykket i Tidsskrift for kjønnsforskning nr. 4, 2005.

kronikker, leserinnlegg og redaksjonelt stoff som ledere og kommentarer, dersom de handler om eller er relatert til hovedtemaet vold i familien. Dermed forteller avisutklippene om mer enn pressens egen vurdering av nyheter. Samlet gir utklippene også inntrykk av kommunikasjon mellom avis og leser. Prismemetaforen omfatter dermed både pressens kommunikasjon ut til avisleserne, og lesernes reaksjoner på presseoppslagene slik dette kommer til uttrykk i avisspaltene.

Samlet hadde avisene 220 oppslag om vold mot kvinner i nære relasjoner, og det var omtrent like mange oppslag i begge avisene. VG hadde flere oppslag enn Aftenposten om konkrete voldshendelser, blant annet fordi VG refererte om flere hendelser som hadde funnet sted utenfor Norge.<sup>ii</sup> Aftenposten-leseren går glipp av en del overgrep som har skjedd i andre land, men får til gjengjeld med seg langt flere leser- og debattinnlegg. Mer generell informasjon blir som regel presentert i tilknytning til større oppslag om vold i begge avisene. Hva angår leder/kommentarer var det nesten like mange oppslag i begge avisene.

Begge avisene omtalte ni drap som hadde funnet sted i Norge. I tillegg omtalte Aftenposten elleve andre overgrepssaker, og VG omtalte nitten slike saker.<sup>iii</sup> Hva angår størrelse og vinkling av oppslagene var det tildels store variasjoner. I den videre fremstillingen har jeg valgt å skille mellom voldshendelser som får bred avisomtale og hendelser som kun oppnår begrenset spalteplass, fordi oppslagenes omfang antas å gjenspeile redaksjonelle vurderinger av sakenes nyhetsverdi. De sakene som fikk tre oppslag eller flere, betegnes som medieføljetonger. Med denne definisjonen til grunn hadde Aftenposten og VG fire føljetonger hver. Alle føljetongene handlet om drap. Den mest omtalte saken i begge avisene var drapet på svensk-kurdiske Fadime Sahindal. Medieføljetongen om Fadime har tidligere blitt studert med ulike tilnærminger, som for eksempel forholdet mellom mediens fremstilling, fakta i saken og de forskjellige retningene debatten tok i Norge og Sverige (f.eks. Wikan 2003, Simonsen 2004). Mitt valg av tidsperiode for undersøkelsen skjedde forut for drapet på Fadime. I utgangspunktet var dermed ikke dette drapet og debatten som fulgte formulert som interessefelt for prosjektet. Problemstillingen var bredere definert til analyse av alle oppslag om vold mot kvinner i nære relasjoner over en avgrenset tidsperiode, for å frembringe kunnskap om avisenes fremstilling av volden. Debatten i kjølvannet av Fadime-drapet er nok spesiell på mange måter, og jeg overveide å utsette datainnsamlingen til debatten hadde roet seg. Etter hvert kom jeg frem til at kanskje nettopp den brede mediedekningen om og i tilknytning til dette drapet kunne bringe noen innsikter i forhold til den mer vanlige fremstillingen av overgrep mot kvinner. Dermed har medieføljetongen om Fadime fått bred plass også i denne artikkelen, men her blir debatten i kjølvannet av Fadime-drapet drøftet mot fraværet av debatt i tilknytning til andre familievolds- og drapssaker.

I artikkelens videre gang presenteres først føljetongene. Som kontrast til disse, presenteres deretter det andre ytterpunktet i pressedekningen av drap hvor oppslagets vinkling bokstavelig talt stenger døren for debatter av mer prinsipiell karakter. Oppslaget som omtales her faller inn under det som ofte betegnes som familietragedie. Deretter følger en presentasjon av øvrige oppslag om voldshendelser, som inndeles etter hovedkarakteristikk ved oppslagene: sensasjon og underholdning. Avslutningsvis drøftes så karakteristiske trekk ved medieprismet forstått som en to-veis kommunikasjon hvor resultatet av presseoppslagene både avhenger av pressens prioriteringer og lesernes respons på dette.

## **Medieføljetongene**



Av alle volds- og drapssakene som ble omtalt, fikk drapet på Fadime Sahindal i Sverige flest oppslag. Det var også dette drapet som vekket debatt og motiverte til lederartikler og kommentarer våren 2002. Av den totale stoffmengde i avisene som ikke dreide seg om en konkret voldssak, altså det avisstoffet som hadde en mer generell vinkling, var flesteparten av oppslagene i begge avisene forbundet med Fadime-saken.

Fadime Sahindal ble drept av sin far 21. januar 2002. Drapet ble karakterisert som et æresdrap. Slike drap handler i følge Wikan (2003) om menns *kontroll over kvinners seksualitet og kollektivets rettigheter over individet*. I medieføljetongen om Fadime får vi først beskrevet drapet. Videre blir vi kjent med historien bak, og Fadimes tale til den svenske riksforsamlingen kommer på trykk. Så omtales Fadimes begravelse i domkirken i Uppsala 4. februar. Deretter følger dekning av rettssaken i mars 2002, hvor Fadimes far blir dømt til livstids fengsel. Dommen ble anket, og i mai følger dekning av ankesaken. Fra første stund ble drapet karakterisert som æresmotivert, og i VG 23. januar 2002, kan vi lese på førstesiden at Fadime ble drept av sin far fordi hun elsket feil mann:

”Kurdiske Fadime Sahindal (26) forelsket seg i en svenske i 1997. Derfor måtte hun dø. Hennes far mente at forholdet brakte skam over familien. Mandag kveld myrdet han Fadime hjemme hos hennes søster:”<sup>iv</sup>

Samme dag omtales også drapet i Aftenposten, hvor vi kan lese at

”Fadime ble myrdet fordi hun elsket en svensk mann, en mann som ikke var akseptert av hennes familie. De ønsket at hun giftet seg med en kurdisk mann i Tyrkia.”

Få dager etter drapet på Fadime var æresdrap tema i avisene. Vi får presentert historier fra mennesker som har brutt med familie for å unngå tvangsekteskap, og som kan fortelle at de lever i frykt for represalier. Vi får vite at hundrevis av ungdommer søker hjelp ved senteret *Selvhjelp for innvandrere og flyktninger* i Norge, fordi de føler seg truet av familien sin. Politikerne er raskt med i debatten, og vi presenteres for en rekke forslag som handler om alt fra arbeid med holdningsendringer i innvandremiljøer til økt bruk av besøksforbud og voldsalarmer, utvisning av voldelige innvandrere, årlig helsekontroll av alle innvandrerbarn for å avdekke kjønnslemlestelser, styrking av krisesentrene og strengere straffer. (Aftenposten 25. januar). I en kommentar i Aftenposten to uker etter drapet, karakteriseres medieoppmerksomheten på følgende måte:

”Innvandrings- og integreringsspørsmål er havnet på toppen av saklisten for den offentlige debatt både i Norge og Sverige etter drapet på den 26-årige kurdisk-svenske kvinnen Fadime Sahindal for snart to uker siden. Det som er blitt en viktig side av diskusjonen, er de krav de nordiske samfunn har rett til å stille til innvandrere og mennesker med innvandrerbakgrunn.” (Aftenposten 03.02.02)

Hele våren pågår debatt om ulike tiltak for å motvirke æresdrap og tvangsekteskap, og øke integreringen av innvandrere i samfunnet. En rekke aktører deltar i debatten, og det fremkommer ulike synspunkter både på forholdet mellom religion og æresdrap, og på hvilke tiltak som best kan motvirke tvang og vold. Den offentlige debatten som ble knyttet opp mot drapet, hadde et bredt tematisk nedslagsfelt, og spente over spørsmål som menneskerettigheter, innvandrings- og integreringsspørsmål, holdninger til arrangerte ekteskap blant ledende muslimer i Norge (Islamsk Råd og imamer) og kvinnebevegelsens forhold til saker som angår innvandrerkvinner.

Fadime-debatten kan karakteriseres som en debatt med mange stemmer. De fleste politiske partier var på banen med forslag til tiltak. Kvinner og menn som hadde blitt tvangsgiftet, eller forsøkt tvangsgiftet ble intervjuet, og vi fikk presentert konfliktlinjer innad i muslimske miljøer. Islamsk råd og imamer ble kritisert for ikke å akseptere ekteskap mellom muslimske jenter og ikke-muslimske menn. Ledende muslimer gikk ut og forsvarte sine standpunkter og markerte at æresdrap ikke hadde utspring i deres religion. Et par oppslag handlet også om arrangerte ekteskap som ble karakterisert som vellykkede, og om muslimske fedre som hadde tillatt døtre å velge livsledsager utenfor de muslimske rekker. Omtrent samtlige leder/kommentarer våren 2002 som omhandlet vold mot kvinner var knyttet til debatten som fulgte etter drapet. Også disse opplagene dreide seg i hovedsak om innvandrings- og integreringsspørsmål. Debatten ble kommentert som virkningsfull på flere plan, blant annet fordi den førte til perspektivendringer i likestillingsspørsmål, og oppgjør med holdninger som ble antatt å fremme tvangsekteskap og æresdrap innad i moskøer og minoritetsmiljøer.

En annen sak som ble føljetong denne våren, var drapet på den afghanske kvinnen Anooche Ghulam. I april 2002 ble hun skutt ned av eks-mannen utenfor politistasjonen i Kristiansund. Begge var på vei til en sivilsak om foreldre retten til barna på 6 og 7 år. I denne saken ble det også spekulert i om drapet var æresmotivert. Under overskriften: **Henrettet foran politistasjonen**, beskriver VG drapet slik:

”Foran politistasjonen plaffet han (32) ned sin kone (24) med minst to skudd fra kloss hold. Deretter stilte han seg skrevs over den døende kvinnen og avfyrte to nye skudd. Så kastet han revolveren på ektefellen, og gikk rolig inn døra på Kristiansund og Frei politistasjon hvor han lot seg pågripe med lommene fulle av skudd til sin grovkalibrede Magnum 357.”(VG 27. april)

Dette drapet fikk flere oppslag i begge avisene, og var det eneste drapet på norsk grunn som ble løftet opp på et mer prinsipielt plan. Det ble reist spørsmål ved at en far som er bøtelagt for vold mot mor skal ha rett til fri advokathjelp i barnefordelingssaker. Justisminister Odd Einar Dørum gikk også ut og varslet gransking av rutinene for informasjon til politiet. Mannen var ilagt besøksforbud overfor kvinnen, og hun hadde voldsalarm fordi hun fryktet barnefaren. Tross dette hadde ikke politiet blitt varslet om at partene skulle møtes i retten. Også Aftenposten hadde flere oppslag i tilknytning til dette drapet, og politiets sikkerhetsrutiner ble kritisert. I tillegg gikk Justisministeren ut og varslet at han ville styrke situasjonen til personer som søker kjønnsbasert asyl.

Av de to siste føljetongene, var Gry-saken den føljetongen som fikk flest oppslag i begge avisene. Drapssaken kom opp for retten mandag 29. april, og i forkant får vi presentert hva påtalemyndigheten mener er motivet for at Gamal Hosein tok livet av sin kone 13. januar 2001:

”Påtalemyndigheten mener drapsmotivet er en kombinasjon av utroskap, sjalusi og ære. (...) I lukkede rettsmøter, helt fra starten av etterforskningen, har politiet karakterisert drapet som æresmotivert, forsterket av æresbegrepene i den arabiske kulturen.” (VG 25. april 2002).

Påtalemyndigheten mener at Gry skal ha hatt et kjærlighetsforhold til Gamals nevø, og at dette forholdet må ses i sammenheng med drapet. I følge påtalemyndigheten skal Gamal Hosein ha drept Gry i grillkiosken der de arbeidet, og gjemt liket i et bøttekott før han dumpet det i Skienselva. Mandag 29. april, den dagen rettsaken starter, har VG førstesideoppslag, og to helsider i avisen med detaljert beskrivelse av et bøttekott der liket angivelig skal ha blitt gjemt. Beskrivelsen av kottet er ganske kjedelig, men krydres på følgende vis:

”Kunder som eventuelt brukte toalettet den lørdagen da Hosein skal ha gjemt sin døde kone i rommet, oppholdt seg med andre ord i et rom med et lik rett bak veggen, dersom politiet har rett.”

Etter at Gamal hadde avgitt sin forklaring i tingretten, har VG et større oppslag hvor vi presenteres for den store kontrasten mellom aktorats og Gamals fremstilling av forholdet mellom ham og Gry, illustrert med et bilde av ekteparet på en kamelrygg:

”Tårene fyller seg opp i Gamals øyekroker når han ser igjen bildene av seg selv og Gry på kamelryggen. Det er åpenbart sterkt for ham.” (VG 2. mai 2002)

Så følger detaljerte rettsreferater der ulike vitner forklarer seg. Det var avsatt seks uker til denne saken, og innstevnet omlag 150 vitner. Den brede dekningen av rettsaken som også hadde flere førstesideoppslag, førte imidlertid ikke til debatt. Medieføljetongen forble et rent rettsreferat i begge avisene.

Den siste større føljetongen som ble referert i begge avisene var rettsaken mot en 43 år gammel tyrker. Han ble dømt for drapet på sin ekskone, og funnet skyldig i å ha stukket henne med kniv en gang i brystet og elleve ganger i ryggen på åpen gate i Kristiansand året før. Under rettsaken knyttet aktor drapet til æresmotiver (VG 11. april 2002). Denne saken forble også et rent rettsreferat. Mannen ble dømt til 14 års fengsel, og i referatet fra dommen opplyser VG (26. april 2002) at Kristiansand tingrett mente at kulturell bakgrunn og sjalusi mot kvinnens nye kjæreste var motiv bak drapet.

Eide (1995) fremholder at når nyhetsdramaet foregår i en rettssal, gir føljetongeffekten seg selv. Store kriminalsaker som løper over lengre tid er gjerne breddfulle av konflikter og

uventede opplysninger. Fortellingen vendes om med partsforklaringer og vitneutsagn, og historiene blir personifisert til den grad at offer og utøver til slutt omtales med fornavn. Selv om slike rettsreferater i høy grad kan ha nyhetens interesse og fange leserens oppmerksomhet, er det sjelden at sakene vekker mer omfattende debatt. De fire føljetongene som er beskrevet ovenfor har alle det til felles at kvinner ble drept på svært brutalt vis av en mann av utenlandsk opprinnelse som de hadde en nær familierelasjon til. Gry-saken og knivdrapet i Kristiansand forble rene rettsreferater i avisspaltene. Drapet utenfor politistasjonen i Kristiansund fikk et visst politisk etterspill, men det var Fadime-saken som frontet den offentlige diskurs i mediene.

Drapet på Fadime ble fremstilt som et æresdrap. Det ble imidlertid spekulert i mulig æresmotiv også i tilknytning til de tre omtalte drapene som hadde funnet sted på norsk grunn. Hvorvidt disse drapene med rette kan karakteriseres som æresmotiverte eller ikke, er mindre relevant i denne sammenhengen. Poenget er at pressen knyttet æresmotiver til drapene. Alle disse sakene fikk flere oppslag i begge avisene, men det var likevel Fadime-saken som frembrakte debatten i Norge.

Fadime var blitt rikskjendis i Sverige fordi hun hadde gått ut i mediene med sin historie og fortalt om de truslene hun levde under. Hun hadde gitt ansikt til kvinners utsatthet for overgrep og drap i "kulturer der man ikke selv kan velge hvem man vil gifte seg med". Hun ønsket å leve sitt liv på "svenske" premisser, og brøt dermed med de normene hennes egen familie levde etter. Fadimes kjendis-status forut for drapet kan nok forklare at det var nettopp denne saken som brakte stor debatt i Sverige. Men Fadime hadde ingen kjendis-status i Norge og var nok like ukjent her som ofrene i de tre presseomtalte drapssakene på norsk grunn. Først etter drapet og den omfattende pressedekningen som fulgte fikk Fadime også i Norge status som et ikon. Det er imidlertid et vesentlig skille mellom Fadime-saken og de øvrige drapssakene med mulig æresmotiv. Dersom disse drapene var æresmotivert, må det ha vært andre sider ved æreskodeksen som ble brutt. Mens Fadime-saken dreide seg om friheten til å velge sin livsledsager, handlet for eksempel Gry-saken om mulige æresmotiver i tilknytning til utroskap og ønske om å bryte ut av ekteskapet. I de to siste føljetongene hadde kvinnene brutt ut av ekteskapet før drapet fant sted, og i følge dommen i den ene saken var blant annet drapet motivert ut fra sjalusi over at kvinnen hadde fått en ny kjæreste.

### ***Familietragedie – drap uten offer og gjerningsmann?***

Ytterpunktene i avisenes drapsdekning våren 2002, var Fadime-saken og en såkalt familietragedie<sup>v</sup>. I VG dekkes familietragedien med følgende notis:

"- **Familietragedie.** Bergen (VG) Politiet regner det nå sannsynlig at det var en 23 år gammel mann som først drepte sin 19-årige samboerske, og deretter skjøt seg selv søndag morgen i Kvinnherad. – Vi tror ikke det er en ukjent gjerningsmann, og at dette er en familietragedie, sier politiinspektør Trygve Ritland." (VG 29. januar 2002)

Aftenposten hadde et litt større oppslag, men det må likevel karakteriseres som beskjedent, sammenliknet med omtalen av andre drapssaker på norsk grunn. Den såkalte familietragedien er ikke enestående. De siste årene har vi hatt flere liknende saker. I fem-årsperioden 1999 – 2004 ble 94 personer i Norge drept av en de hadde en nær relasjon til. I omlag en tredjedel av

disse drapene tok gjerningspersonen selvmord.<sup>vi</sup> Når pressen velger å betegne slike saker som familietragedier, ser det ut til at hendelsene ikke lenger har noen ofre og gjerningspersoner, fordi en hel familie er utslettet. I følge Bøe og Fossestøl (1985) er tragedie synonymt med ulykke eller katastrofe.<sup>vii</sup> Når familietragedie brukes om situasjoner hvor et familiemedlem (som regel far) dreper de øvrige medlemmene i familien og deretter seg selv, henspeler tragedie på ulykke eller katastrofe. Det leder tanken hen på tilfeldigheter og hendelsen løsrives fra sosiale og strukturelle føringer. Ulykken eller katastrofen er bruddet med det vi kunne forventet. Betegnelsen "tragedie" bidrar til at sakene ikke bør vies en bredere omtale. De forsvinner i avisspaltene som vonde enkelthendelser uten relevans for den offentlige debatt. Mer prinsipielle spørsmål som menneskerettigheter og enkeltindividers krav på beskyttelse mot overgrep har ingen plass i tilknytning til avisenes dekning av familietragediene. Noe av forklaringen på pressens dekning av "familietragediene" kan nok ses i sammenheng med pressens egen Vær Varsom Plakat der det heter at selvmord eller selvmordsforsøk som hovedregel ikke skal omtales. I dag er det imidlertid strid om hvorvidt en slik hovedregel kan forsvares. Det vises blant annet til at selvmord er et omfattende samfunnsproblem som derfor i større grad bør kunne omtales. Endringsforslag er nå under vurdering i Norsk Presseforbund (Aftenposten 14. mai 2005). Varsomhet når det gjelder offentlig omtale av selvmord har sannsynligvis influert på redaksjoners vurderinger av omtaler i "familietragediesaker". Nå kan det imidlertid argumenteres for at disse sakene befinner seg i en særstilling fordi de omfatter både mord og selvmord. Det kan derfor stilles spørsmål ved om mord, som i hovedregel omtales, skal forsvinne i spaltene dersom hendelsen også omfatter et selvmord. Konsekvensen av notisformdekningen under merkelappen "familietragedie" er at mordet også tones ned og at det legges et lokk på slike hendelser.

### ***Oppslag om "vanlig" vold mot kvinner***

Sett i lys av at det er få drap mot kvinner i Norge har jeg i den videre fremstillingen valgt å betegne andre overgrep mot kvinner i nære relasjoner som "vanlig" vold mot kvinner. Jeg vil imidlertid presisere at "vanlig" i denne sammenhengen ikke betyr at kvinner vanligvis utsettes for vold. Om utbredelsen av denne typen overgrep forteller den første norske landsdekkende undersøkelsen at 27,1 % av kvinner har opplevd en eller flere former for vold i nåværende eller tidligere parforhold. Overgrepene de hadde vært utsatt for varierte imidlertid i omfang og alvorlighetsgrad. Rettes blikket mot de mer alvorlige overgrepene, var det 9,3 % av kvinnene som rapporterte at de hadde vært utsatt for potensielt livstruende vold fra partner (kvelertak, brukt våpen mot eller få banket hodet mot en gjenstand eller mot veggen). Flesteparten av kvinnene hadde vært utsatt for overgrep i et tidligere forhold, og andelen som rapporterte vold eller trusler om vold fra nåværende partner var 9 %. Kun 2,9 % rapporterte om utsatthet for vold fra partner i løpet av de siste tolv månedene (Haaland, Clausen og Schei 2005).<sup>viii</sup>

I flesteparten av oppslagene om "vanlig" vold var politi- og rettsvesen hovedkilder. Samtidig vet vi at de fleste kvinner som utsettes for vold i nære relasjoner ikke anmelder overgrepene til politiet (NOU 2003: 31). I kriminaljournalistikken er det ofte tett kontakt

mellom politi og journalister. For eksempel fant Høst og Bodahl-Johansen (2001) i en undersøkelse om kriminaljournalistenes kilder, at 62 % oppga at de ringte politiet hver dag. I tillegg svarte 22 % at de kontaktet politiet flere ganger i uken.<sup>ix</sup> Kvam (2002) betegner kriminaljournalistenes obligatoriske daglige ringerunde til politiet som trålfiske. For journalistene er dette en rituell pliktøvelse for i neste omgang å kunne sile ut saker de mener har offentlighetens interesse.<sup>x</sup> Når politi- og rettsvesen fremstår som avisenes viktigste kilde i forhold til overgrep mot kvinner i nære relasjoner, kan det derfor også være av interesse å vite noe om omfanget av den politianmeldte volden.

Ser vi avisoppslagene om vold mot kvinner i nære relasjoner i sammenheng med omfanget av politianmeldt vold, blir det klart at svært få av disse sakene vies spalteplass. I følge NOU 2003: 31 ble ca. 2300 saker om vold mot kvinner i nære relasjoner politianmeldt i 2001.<sup>xi</sup> Dersom antall anmeldelser i 2002 var omtrent på samme nivå, kan vi anta at politiet mottok omlag 750 anmeldelser på vold mot kvinner i nære relasjoner i løpet av de fire månedene denne undersøkelsen omfatter.

Våren 2002 omtalte Aftenposten elleve saker med "vanlig" vold mot kvinner i nære relasjoner, og VG omtalte nitten slike saker hvor overgrepene hadde funnet sted i Norge. I motsetning til drap som i regelen omtales, aktualiseres her spørsmålet om pressens prioriteringer av hvilke saker som skal få spalteplass eller ikke. Hvilke kjennetegn er det så ved voldshendelsene pressen omtaler, og hva kan dette fortelle om redaksjonelle vurderinger om hvorvidt vold mot kvinner har nyhetens interesse eller ikke?

I begge avisene ble voldshendelser i familien oftest omfattet i notisform eller som mindre oppslag. Notiser basert på opplysninger fra politi- og påtalemyndighet dreier seg i hovedsak om pågripelser, varetektsfengslinger, eller tiltalebeslutninger. 4. februar 2002 opplyser for eksempel Aftenposten at politiet i en væpnet aksjon har pågrepet en mann for våpentrusler mot sin familie. Domsreferatene opplyser ofte alder på domfelte, hvilke overgrep han /hun er dømt for, straffeutmåling, samt eventuell idømt erstatning. Et typisk eksempel på domsreferat i notisform er denne notisen fra Aftenposten 6. februar 2002: Under overskriften **Eldre mann bet kvinne i halsen** får vi vite at en mann i 70-årene er dømt til 90 dagers fengsel for trusler og legemsfornærmelse mot ekskjæreste. I følge dommen skal han ha bitt henne i halsen og presset henne ned mot gulvet, fordi hun hadde gjort slutt på forholdet mellom dem. I følge Røssland (2003) utgjør notiser en vesentlig andel av krimdekningen i norske aviser. Leseren får på et par linjer vite hva som har skjedd, og eventuelle reaksjoner fra politi/rettsvesen. Begrenset spalteplass er et uttrykk for at de beskrevne hendelsene ikke blir særlig prioritert av redaksjonen. Stoffet er gjerne hentet fra NTB eller andre aviser. Røssland

advarer imidlertid mot å anse notisene som uvesentlige. For avisleserne blir de en del av totalinntrykket som fester seg omkring kriminalitet. I tillegg blir notiser oftere lest i sin helhet enn større oppslag.

Selv om notisformen dominerer, var det også flere større enkeltoppdrag om vold mot kvinner. Det typiske trekket ved en slik utvidet spalteplass, er at vi får mer utførlige beskrivelser av overgrep, hvor fysiske voldshandlinger, psykisk vold, isolering og ydmykelse er en del av bildet. I detaljerte voldsbeskrivelser kommer vi tett på kroppsvesker. Vi får høre om ofre som tisser på seg eller kaster opp, og blod som flyter, slik de følgende tekstutdragene illustrerer:

**”Mishandlet kjæresten nesten til døde.** For det meste besto volden mot den nå 18 år gamle jenta av at han slo henne i ansiktet med flat hånd eller knyttet hånd, av og til så hardt at hun fikk blåveis. Han har også løftet henne opp og kastet henne i gulvet, og sparket henne flere steder på kroppen. Han skal ofte ha fortalt henne hvor stygg og lite attraktiv hun var. Retten karakteriserer 18-åringen som usedvanlig attraktiv. 18-åringen satte en foreløpig stopper for volden i september i fjor, i bilen til kjæresten. Han lugget henne og tok kvelertak på henne så hun tisset på seg. Så bandt han håret hennes fast i rattet på bilen, og kjørte kneet flere ganger inn i ansiktet hennes mens hun var bundet fast. Han bet henne også i kinnet, før hun klarte å komme seg løs og ut av bilen ved Oslo S. Etter episoden kontaktet hun politiet. Men til tross for alle voldsepisodene sier paret at de fortsatt er kjærester og ønsker å gå til behandling sammen”(VG 7. mars 2002)

**”I fengsel for grov familievold -** Med kniv i hånden truet han meg å skjære meg opp i småbiter og salte meg ned på loftet. Han presset også kniven mot strupen min og truet med å drepe meg, forklarte kvinnen i retten. Domstolen mener den sjalu og alkoholiserede 38-åringen fra Ålesund har skapt en uhyggelig atmosfære i hjemmet. – Tiltalte nektet samboeren å gå ut i arbeidslivet av frykt for at hun kunne komme til å møte mannfolk. Hun fikk heller ikke holde kontakt med gamle venninner, går det frem av dommen i tingsretten. Kvinnens datter ble også et offer for voldsbruk og trakassering. Ved et tilfelle slo han stedatteren så hardt i ansiktet at hun i en periode hadde problemer med å tygge maten.” (VG 21. april 2002)

”Den unge kvinnen ble nærmest holdt som slave i ektemannens leilighet i Oslo. Hun ble nektet å lære seg norsk og fikk ikke lov til å omgås andre mennesker. (...) Den psykiske mishandlingen, truslene og den innskrenkede bevegelsesfriheten, gikk etter hvert over i grov, fysisk vold, fremgår det av dommen. (...) Kvinnen fikk høre at hun ikke skulle ha noen egne meninger, at hun var mannens eiendom og at hun skulle dyrke ham som en gud. Hun ble også fortalt at de skulle prøve å mishandle henne psykisk slik at hun mistet forstanden.” (Aftenposten 2. mai 2002)

Plasserer vi overgrepshistoriene etter en skjematisk inndeling av faser i et parforhold: *makevalg – samliv – brudd*, er det flest oppslag om vold mot kvinner i forbindelse med samlivsbrudd. Et eksempel på et slikt oppslag er hentet fra Aftenposten 21. mai 2002. Under

overskriften **29-åring siktet for drapsforsøk**, får vi vite at den siktede mannen i beruset og bevæpnet tilstand hadde oppsøkt bopelen til sin tidligere kjæreste og hennes nye venn, skutt opp låsen på ytterdøren og truet med å drepe kvinnen. Det ble løsnet skudd i huset, men kvinnens nye venn klarte å overmanne ekskjæresten hennes. Et annet oppslag i samme kategori er følgende <sup>xii</sup>:

**”Fengslet for drapsforsøk på eks-kjæresten.** I raseri over at den 17 år gamle jenta nektet å bli kjæresten hans igjen, forsøkte en 18 år gammel gutt å kvele henne med et belte, mener politiet. Den skrekkslagne Oslo-jenta mistet bevisstheten. Da hun kom til seg selv en halv times tid etterpå, var hun blå og opphovnet rundt øynene. Politiet har siktet den 18 år gamle gutten for drapsforsøk på ekskjæresten. Han har også fått forbud mot å ta kontakt med jenta i et år fremover. I følge politiet skjedde kvelningsforsøket i et skogholt ved Mastemyr like før jul i fjor. Den 17 år gamle jenta er utstyrt med voldsalarm, men er fortsatt livredd 18-åringen. Til politiet har hun forklart at han har mishandlet henne over lengre tid.” (Aftenposten 2. februar 2002)

Det fremkommer også at trusler og trakassering etter samlivsbrudd kan pågå i årevis:

#### **”Plageånd må i fengsel. Eks-kjæresten ble nervevrak**

*Høyesterett har dømt en mann til 11 måneders fengsel for langvarig psykisk terror mot sin tidligere samboer. Pågående.* Mannen fikset ikke at kjæresten gjorde det slutt med ham. Til tross for et rettslig pålegg om å holde seg unna, oppsøkte og truet han henne gang på gang. Nå er kvinnen omtrent nervevrak. **Skremmende.** Forholdet mellom den utenlandske mannen og den norske kvinnen sprakk i 1996, etter at de hadde vært sammen i seks år. Da startet trakasseringen. Hun ble nødt til å skaffe seg voldsalarm. Kort etter bruddet ble mannen dømt for trusler mot sin tidligere kjæreste, og to år senere ble han dømt for å ha brutt seg inn i en leilighet hvor hun oppholdt seg. I juni 2000 ble mannen på nytt dømt i Nedre Romerike herredsrett for trusler, skremmende opptreden og for brudd på forbudet mot å oppsøke kvinnen.” (Aftenposten 26. januar 2002)

Den typiske fremstillingsformen i disse oppslagene er at de omtaler enkelthendelser hvor kvinner har blitt utsatt for overgrep. Bruddet med denne fremstillingsformen er et oppslag i VG hvor en kvinnes historie om overgrep etter samlivsbrudd knyttes til generell informasjon om kvinners utsatthet for denne typen overgrep. Kvinnen som blir intervjuet har blitt forfulgt i fire år av sin eksmann. Hun har måttet flytte syv ganger, og har anmeldt mannen mer enn 50 ganger. Resultatet av anmeldelsene er at mannen har fått en dom for brudd på besøksforbud og for hærverk på kvinnens bil. Resten av anmeldelsene er henlagt. Nå lever kvinnen på kode 6, som betyr at alle personopplysninger om henne er slettet fra offentlige registre slik at eksmannen ikke skal kunne finne henne. Om flukten og livet på kode 6 forteller kvinnen:



” – Hver gang jeg flytter, koster det store penger. Og hvordan kan jeg få en ny jobb når jeg ikke kan si noe om min fortid, legge frem attester eller si hvor jeg har bodd før? Dagligdagse ting som å ta ut penger, handle med kredittkort, la barna mine ta klassebilde på skolen eller stå på listen til idrettslaget er ting som for meg gjør at eks-mannen kan spore meg opp. Det er en rar følelse når du står på et kontor et sted og noen sier at du ikke eksisterer fordi de ikke finner deg i noe register, forklarer kvinnen ettertenksomt.” (VG 9. februar 2002)

Vi får videre vite at 280 personer i Norge lever på kode 6. Blant disse er det både norske og utenlandske kvinner. I tillegg anslås det at omlag 1000 kvinner i Norge lever på flukt fra eksmannen. I tilknytning til dette oppslaget går SVs justispolitiske talskvinne, Inga Marte Thorkildsen ut og foreslår innføring av elektroniske fotlenker mot menn som plager og forfølger sine ekskoner.

Allerede i den første større norske undersøkelsen om kvinnemishandling fra begynnelsen av 1980-tallet, fant Ollendorff (1984) at mange kvinner ble utsatt for vold og trusler i lang tid etter samlivsbrudd. Med denne kunnskapen brakte Ollendorff inn en ny kategori i faseinndelingen av et voldsforhold, nemlig *etterbruddsfasen*. Også nyere forskning om vold mot kvinner i nære relasjoner viser at bruddfasen i et samliv er forbundet med økt risiko for vold (Skjørten og Paul 2001, NOU 2003:31, Haaland, Clausen og Schei 2005). Oppslagene om vold i tilknytning til eller etter samlivsbrudd forteller om tildels svært alvorlige overgrep, hvor noen er av livstruende karakter. I følge avisoppslagene ser det ut til at denne volden like gjerne kan ramme norske som utenlandske kvinner, i motsetning til oppslag om vold mot kvinner i forbindelse med makevalg, der fortellingene har en klar etnisk forankring i fremmed kultur.

Ser vi oppslagene i lys av Allerns (1999) beskrivelse av de dominerende nyhetskriteriene i norske avisredaksjoner; relevans, forståelse, identifikasjon, personifisering, sensasjon og konflikt, er etter min vurdering *det sensasjonelle* det viktigste kriteriet for pressens siling av hvilke familievoldssaker som omtales eller ikke. Det sensasjonelle kan enten referere til hvor grov og langvarig mishandlingen har vært, eller særegne trekk ved voldshandlingene, og omtalen av sakene vinkles mot det avvikende. Denne fremstillingen av vold i familien har flere fellestrekk med det Mathiesen (1986) betegner som det 'individualdramatiske paradigme' i mediene. Dette paradigmet innebærer blant annet at avviket, som for eksempel den bestialske forbrytelse, blir godt stoff. Historiene fremstår som skjebnebeskrivelser, og forblir derfor episodiske enkelthendelser uten forbindelse til strukturelle trekk ved samfunnet som kunne motivert til kollektivt engasjement. Et sentralt kjennetegn ved oppslagene jeg har studert, er da også fravær av debatt og fravær av generell informasjon knyttet til voldshistoriene. Overgrepene fremstår som enkelthendelser uten

prinsipiell interesse. Dette forsterkes ved at detaljbeskrivelser av voldshandlinger er et sentralt element i de større oppslagene. I tillegg er det sparsomt med opplysninger som peker i retning av hvordan volden kan forklares. Bruddet med denne fremstillingsformen var det omtalte VG-oppslaget om kvinner på flukt, hvor en enkelthistorie plasseres i en bredere sammenheng. Her kunne det vært tilrettelagt for en videre debatt av mer prinsipiell karakter, men denne debatten uteble.

## Voldshistorier som underholdning

Det sensasjonelle kan selvfølgelig ha en viktig nyhetsverdi og være av offentlig interesse, kanskje særlig når nærhetskriteriet er oppfylt. Men i noen oppslag ser det ut til at dette nyhetskriteriet har tatt overhånd, som for eksempel i dette VG-oppslaget:

**”Nesten kvalt av 8000 kroner.** *Ålesund (VG)* Den 51 år gamle mannen betalte sin gjeld til ekskjæresten ved å stappe 8000 kroner ned i halsen på henne.” Kvinnen (47) som ved flere anledninger var mishandlet av mannen, ble nær kvalt av den kontante tilbakebetalingen. I følge dommen fra Nordfjord tingrett var mannen i slett lune og beruset før han ankom til sin tidligere samboer. Besøket endte med at kvinnen skrek at han skulle ta med seg pengene sine og ha seg ut av huset hennes. 51-åringen skal da ha grepet ’tak i kjeven til kvinnen, åpnet munnen hennes med makt og stappet pengesedlene ned i halsen hennes slik at hun fikk vanskelig med å puste’, ifølge dommen. **Benektet.** I retten benektet han at han hadde stappet halsen til sin tidligere kjæreste full av tusenlapper, men retten festet lit til kvinnens forklaring og et annet vitne som kom hjem til henne kort tid etter oppgjørets time. – Jeg fant våte pengesedler på bordet inne på kjøkkenet til fornærmede etter hendelsen, forklarte det kvinnelige vitnet. I forbindelse med den brutale tilbakebetalingen skal mannen også ha latt slagene hagle over kvinnen. Mannen ble dømt til fengsel i 36 dager og må betale kvinnen drøye 30 000 kr. i erstatning og oppreisning.” (VG 26. april 2002)

I dette oppslaget er historien sterkt vinklet mot det mer spesielle hendelsesforløpet. I brødteksten får vi opplyst at mannen flere ganger har mishandlet kvinnen, men fokus rettes mot det VG karakteriserer som ’den brutale tilbakebetalingen’. Annen mishandling kvinnen har blitt utsatt for, blir et sidespor i fortellingen og det kan se ut til at overgrepshistorien fikk spalteplass utelukkende på grunn av den usedvanlige ”tilbakebetalingen”. Slik oppslaget er vinklet i språkdrakt og innhold, gis det ikke plass til konsekvenser av mishandlingen for offeret, og det underholdningsmessige aspektet overskygger andre mulige sider ved historien. En slik fremstillingsform var enda tydeligere i noen av oppslagene om overgrep som hadde funnet sted i utlandet, slik følgende notis er eksempel på:

### **”Kuttet mannens penis. Den sjalu hustruen reagerte kraftig på mannens utroskap.**

Da han sov, angrep hun mannens edlere deler med kjøkkenkniven. Det var på hengende håret at ikke snoppen ble skåret helt av på den 42-årige New York-mannen. Mannen våknet opp, og klarte så vidt å forhindre at fruene tok penisen med seg. Blødende ble mannen sendt på sykehus, der han fikk sydd sammen sakene sine.” (VG 4. februar 2002)

Dette er forøvrig det eneste oppslaget i avisene hvor en mann utsettes for vold fra en kvinne. I slike oppslag ser det ut til at underholdningsverdien er mer avgjørende enn nyhetsverdien som kriterium for tildeling av spalteplass. Oppslagene konstrueres rundt og legitimeres gjennom usedvanlige trekk ved overgrepene. Når slike historier hentes fra fjerne land, er det ikke lett å se hvilken relevans de måtte ha for norske avislesere. Avstanden til hendelsene ser ut til å senke barrierer mot å konstruere overgrepshistorier som ren underholdning. Det er kanskje heller ikke tilfeldig at det eneste oppslaget som omhandlet menn som offer for vold i nære relasjoner ikles et språk som plasserer hendelsen i et komisk lys.

## **Medieprismets hoveddimensjoner**

Den brede mediedekningen av Fadime-saken våren 2002, førte til en rekke politiske utspill. Vi fikk en debatt med meningsbrytninger om virkemidler både i forhold til forebygging av æresdrap og tvangsekteskap, og politikkutforming mer generelt i innvandrings- og integreringsspørsmål. Dette ble den største mediedebatten våren 2002. Slike offentlige debatter er viktige i et demokratisk samfunn. Ulempen ved debatter av denne størrelsesorden kan være, slik Bay og Saglie (2003: 14) poengterer, at ”det kan bidra til at andre og kanskje også viktigere saker, forblir uløst eller udebattert.” Nå er det vel slik at de store debattene kan fortrenge andre viktige saker i det øyeblikket de pågår, men på sikt vil det jo være mulig å starte nye debatter om andre vesentlige spørsmål. Så langt jeg kan huske, har vi imidlertid verken før eller senere hatt en tilsvarende bred debatt om vold mot kvinner i nære relasjoner. Debatten i kjølvannet av Fadime-drapet er sannsynligvis enestående. Simonsen (2004: 221) gir følgende forklaring på hvorfor nettopp denne drapssaken vekket så stor interesse:

”Ingen bør la seg overraske av at Fadimes historie var en såkalt ”god sak”, både før og etter at hun ble drept. Fadime-saken tilfredsstiller det som finnes av nyhetskriterier. Konfliktlinjen mellom helter (den moderne, integrerte Fadime) og skurker (hennes tradisjonsbundne familie) er klar og lettfattelig. Saken er vesentlig, fordi den omhandler et individs grunnleggende menneskerettigheter, og dessuten fordi den spiller inn i den aktuelle politiske debatten om

integrering som pågår i alle europeiske land. Videre var den sensasjonell (før drapet fordi Fadime var den første innvandrerjente i Sverige som politianmeldte sin egen familie, etter drapet fordi omstendighetene rundt drapet var så spektakulære og rystende). I Sverige sier det seg selv at nærhetskriteriet var oppfylt, mens det i Norge ble oppfylt gjennom en sterk grad av identifikasjon.”

Selv om denne saken utvilsomt har nyhetens interesse, er det likevel interessant å spørre hvorfor ikke andre familievolds- og drapssaker har vekket offentlig debatt i samme målestokk. I mediene ble drapet på Fadime forklart med at hun hadde valgt en kjæreste hennes familie ikke kunne godta. Drapet på Fadime kan derfor knyttes til artikkel 16 i Verdenserklæringen om menneskelige rettigheter der det uttrykkes at enhver har rett til å gifte seg og stifte familie uten noen begrensninger som skyldes rase, nasjonalitet eller religion. Videre heter det at ekteskap bare må inngås etter fritt og fullt samtykke fra de vordende ektefeller. Kanskje kan mediestormen etter drapet på Fadime ses som et uttrykk for at denne menneskelige rettigheten er dypt forankret i vår kultur. Ser vi på de øvrige oppslagene om draps- og voldshendelser, skiller de seg fra drapet på Fadime i det forbrytelsene ikke kan knyttes til retten til fritt å velge sin livsledsager. I mange av de øvrige sakene er det heller *retten til å velge bort livsledsager* som ser ut til å motivere overgrepene, og som nevnt fant flesteparten av den beskrevne voldshendelsene sted i tilknytning til – eller etter et samlivsbrudd.

Debatten etter drapet på Fadime kan karakteriseres som en debatt med klare skillelinjer mellom ”oss” og ”dem” (Simonsen 2004). Drapet ble fremstilt som kulturelt motivert. Det mest tydelige eksempelet på dette er en kommentar i VG 26. januar der drapet på Fadime omtales under overskriften ”**Æresdrap i Guds navn**”. I artikkelen hevder VG-journalist Olav Versto, at drapet må forstås i sammenheng med en dyp konflikt mellom nordisk og muslimsk kultur, der føringer fra Islam og muslimsk kultur krevde at Fadimes far skulle drepe henne. Det var likevel etter hvert forsøk fra redaksjonene i begge avisene på å bringe debatten ut over dette sporet, ved å vise til at mishandling og drap også finner sted i etnisk norske familier. Et eksempel på dette er en kommentar i VG 28. april 2002, etter drapet på Anoeshe Ghulam utenfor tinghuset i Kristiansund to dager tidligere. Under overskriften **Æresdrap i Norge**, trekkes forbindelseslinjen mellom æresdrap og drap mot kvinner i norsk kultur:

”Det spekuleres i om det kan dreie seg om et såkalt æresdrap. Men selv om den unge kvinnen og mannen hadde en annen kulturbakgrunn, er dessverre hennes historie altfor kjent i norsk kultur også. De siste syv årene er bortimot 50 kvinner drept av sine samlivspartnere. Utallige

kvinner og barn lever på flukt og i konstant frykt for å bli oppsporet, slik den afghanske kvinnen også gjorde de siste årene av sitt liv sammen med parets to små barn. (...) Det er uforståelig at kvinner i Norge er nødt til å leve i konstant frykt for å bli drept. Det er snakket og skrevet mye om kvinnevold de senere årene, men det har skortet på konkrete og effektive tiltak mot gjerningsmennene. Det er meningsløst at det er den mishandlede kvinnen som i praksis må leve som i fengsel, mens mishandleren går fri og knapt straffes for å bryte besøksforbudet. Det er meningsløst at en kvinne som Ghulam må møte sin overgriper for å kjempe for foreldreretten til deres barn. Og det er meningsløst at politi og helsevesen ikke har rutiner for å gripe inn når mishandlede kvinner ikke selv klarer å si fra. Til tross for TV-debatter og avisoppslag, er resten av samfunnet pinlig taust når det gjelder vold mot kvinner og barn. De mange 'æresdrapene' som er begått av menn her i landet, fikk skje fordi vår kultur stilltiende tillater overgrep innen familien. Vi må bry oss mer. Naboer, venner og kolleger må stikke nesa si inn der den tidligere ikke har hørt hjemme. I hjemmet. Overgriperne må tas og ofrene settes fri." (VG 28. april)

Også Aftenposten har kommentarer som knytter forbindelse mellom drap i etnisk norske familier og muslimske familier. I debatten blir dette sporet delvis fulgt av noen stemmer fra muslimske miljøer, som hevder at æresdrap ikke kan forstås på bakgrunn av Islam. Det vises også til at norske menns drap på ektefelle ikke fortolkes på bakgrunn av religion eller kultur, men mer forstås som et individualpsykologisk fenomen. Disse motstemmene ble i liten grad fulgt opp i den videre debatten.

Som nevnt innledningsvis har min hensikt vært å bruke prismemetaforen i en to-veis kommunikasjon hvor avisoppslagene både avhenger av pressens prioriteringer og lesernes respons. Ser vi først på pressens prioritering av vold mot kvinner i nære relasjoner som nyhetsstoff, er det et par hovedkriterier som avspeiles i oppslagene. Det mest sentrale kriteriet ser ut til å være om sakene har et sensasjonelt preg. Det sensasjonelle kan enten peke mot hvor alvorlig volden har vært, der drapet er et ytterpunkt, eller til usedvanlige trekk ved voldshistoriene, hvor omtalen av overgrepene vinkles mot dette. I større oppslag forsterkes dette inntrykket ved at spaltene fylles med detaljbeskrivelser av volden. Oppslagene kan i hovedsak plasseres innenfor et individualdramatisk paradigme (Mathiesen 1986), fordi de fremstår som enkelthendelser uten prinsipiell interesse. Det store unntaket er debatten i kjølvannet av drapet på Fadime. Sammenliknet med "vanlig" vold mot kvinner er denne drapssaker slik den ble fremstilt i pressen spesiell. En fars drap på sin datter fordi hun valgte en mann som faren ikke godtok klinger fremmed i norske ører. Reaksjonene på drapet både fra redaksjonene og leserne kan forstås som at drapsmotivet representerer et alvorlig brudd med sentrale verdier i vårt samfunn. I begge avisene blir det etter hvert gjort forsøk fra redaksjonelt hold på å legge til rette for en bredere debatt om vold mot kvinner ved å trekke forbindelseslinjer mellom for eksempel æresdrap og den volden som rammer norske kvinner.

Dette debattsporet ble ikke fulgt opp fra lesernes side. I Erikssons (2005) analyse av konstruksjonen av voldelige fedre i den svenske offentligheten finner vi en parallell til mediedekningen om vold mot kvinner i Norge. Med utgangspunkt i tre aktuelle politikkområder i Sverige hevder Eriksson at fedres vold "rasifieras" forstått som at fedres vold kobles tett til "utenlandske fedre". Dette fokuset bidrar til at "svenske" fedres vold blir et ikke-tema. I Erikssons analyse benyttes kategoriene "utenlandsk" og "svensk" som sosiale kategorier basert på felles bakgrunn og språk, vaner og tradisjoner (i motsetning til kategorisering ut fra statsborgerskap). I presseoppslagene jeg har gjennomgått om vold mot kvinner i nære relasjoner, fremkommer en liknende "rasifisering" av volden. Det ser dermed ut til at en nærhets-fjernhetsdimensjon spiller inn på vurderinger av sakers prinsipielle sider, slik også Narayan (1997) hevder i sin sammenliknende analyse av drap og vold mot henholdsvis indiske og amerikanske kvinner. Med ståsted i USA er fortellingen om overgrep mot kvinner i India en fortelling om "death by culture" eller "victimization by culture". Slike kulturforklaringer har imidlertid ingen gjennomslag i fremstillingen av vold og drap mot amerikanske kvinner.

Ser vi på oppslagene i Aftenposten og VG om "vanlig" vold mot kvinner viskes kulturelle skillelinjer vekk, og i følge avisoppslagene ser det ut til at denne volden like gjerne kan ramme norske som utenlandske kvinner. Hvorledes en debatt knyttet til "vanlig" vold mot kvinner i nære relasjoner ville ha utfoldet seg, kunne vært en interessant kontrast til debatten i kjølvannet av Fadime-saken. En slik debatt kunne neppe føres under en integreringsfane, all den tid "det norske" er solid representert i denne kategorien av overgrep mot kvinner i nære relasjoner.

Kristin Skjørten

Dr. philos, forsker II

Institutt for samfunnsforskning

Munthes gate 31

0208 Oslo

Tlf: 23086100

ksk@samfunnsforskning.no

## Litteratur

Allern, Sigurd 1999. "Nyhetsmediene og PR-bransjen." I Lippe, Berit von der og Odd Nordhaug (red.). *Medier, påvirkning og samfunn*. Oslo: Cappelen Akademisk Forlag.

Ammermann, Robert T. & Michel Hersen (red.) 1991: *Case Studies in Family Violence*. Plenum Press, New York.

Bay, Ann-Helen og Jo Saglie 2003. *I verdens rikeste land. Pressens dekning av velferdsstaten 1969-99*. Oslo: NOVA Rapport 25/2003.

Bøe, Lars og Bernt Fossetøl 1983. *Rettskrivingsordbok med synonymer*. Oslo, Tano.

Eide, Martin 1995. *Blod, sverte og gledes-tårer. Verdens Gang 1945-95*. Oslo. Verdens Gang A/S. Chr. Schibsteds Forlag A/S.

Eriksson, Maria 2005. "Den onda ock den normala fadersmakten? Fäders våld i svensk offentlig politik." I *Tidsskrift for kjønnsforskning* Nr. 2.

Haaland, Thomas, Sten-Erik Clausen og Berit Schei (red). 2005. *Vold i parforhold – ulike perspektiver. Resultater fra den første landsdekkende undersøkelsen i Norge*. NIBR-rapport 2005:3.

Kvam, Bjarne 2002. *Krimjournalisten*. Kristiansand. IJ-forlaget.

Mathiesen, Thomas 1986. *Makt og medier. En innføring i mediesosiologi*. Oslo: Pax Forlag A.S.

Narayan, Uma 1997. *Dislocating Cultures. Identities, Traditions, and Third-World Feminism*. New York and London: Routledge.

Nilsen, Tove og Lissy Holtegaard 1986. *Retsløs? Flygtning i sit eget land*. Tommeliden. Danmark.

NOU 2003:31 *Retten til et liv uten vold. Menns vold mot kvinner i nære relasjoner*.

Ollendorff, Ulla 1984. *Helledirektoratets undersøkelse av kvinnemishandling. Noen foreløpige resultater.*

Røssland, Lars Arve 2003. *Kriminelt. Kriminaljournalistikk i norske populærmedium.* Oslo: Universitetsforlaget.

Simonsen, Anne Hege 2004. "Fadime. Ett drap – to historier. Tabloide nyhetsjegere på rett spor?" I Eide, Elisabeth og Anne Hege Simonsen: *Å se verden fra et annet sted. Medier, norskhet og fremmedhet.* Oslo: J.W. Cappelens Forlag a.s.

Skjørtén, Kristin og Rachel Eapen Paul 2001. *Konfliktfamilier, barn og samlivsbrudd.* HiO-rapport 2001 nr 1.

Sparre, Kirsten 2002. *Politiet som kilder.* Århus: CJFE rapport nr. 4

Wikan, Unni 2003. *For ærens skyld. Fadime til ettertanke.* Oslo: Universitetsforlaget.

---

<sup>i</sup> Undersøkelsen omfatter alle oppslag om vold i familien i de to avisene fra 21. januar til 24. mai. Begge avisene kommer ut daglig. Når helligdager trekkes fra, ble det utgitt aviser i 115 dager i denne perioden. Datamaterialet er dermed hentet fra 230 aviser. Undersøkelsen er finansiert av Norges forskningsråd.

<sup>ii</sup> I tillegg hadde VG flere oppfølgingsoppslag i omtalen av enkeltsaker. Omfanget av oppslag som omhandlet ulike voldshendelser utgjorde nesten 40 % av oppslagene i Aftenposten, og over halvparten av oppslagene i VG.

<sup>iii</sup> Resten av oppslagene som dreide seg om konkrete voldshendelser hadde funnet sted utenfor Norge.

<sup>iv</sup> Nå var mannen Fadime Sahindal ble forelsket i og senere giftet seg med av iransk opprinnelse.

<sup>v</sup> Det var også noen notiser om drap begått i andre land, men vurdert ut fra nyhetskriterier som relevans og nærhet til de omtalte hendelsene, er "familietragedien" etter mitt skjønn den klareste kontrasten til mediedekningen av Fadimesaken hva angår oppslagenes omfang, fordi dette drapet fant sted i Norge og burde dermed være mer relevant for norske avislesere enn drap som finner sted i fjerntliggende deler av verden.

<sup>vi</sup> Opplysninger om drap i nære relasjoner fra Nye Kripos: I fem-årsperioden 1999-2004 fant det sted 94 drap i nære relasjoner. Blant de drepte var det nitten barn. 28 av gjerningspersonene begikk selvmord. Disse hadde til sammen drept 36 personer. Blant de 36 drepte i skaer hvor gjerningspersonen begikk selvmord, var det 11 barn. Dette betyr at når barn drepes av en person de har nær relasjon til, er dette ofte en "familietragedie" i den forstand at gjerningspersonen tar sitt eget liv. Drap i nære relasjoner i denne oversikten fra Nye Kripos, defineres som drap mellom samboere, tidligere samboere, skilte, separerte, gifte, foreldre-barn, kjæreste, tidligere kjæreste og annen slektskapsrelasjon.

<sup>vii</sup> Tragedie kan også bety drama eller sørgespill, men da viser det mer til kunstnerisk iscenesettelse.

<sup>viii</sup> Denne undersøkelsen viser at også en betydelig andel menn har opplevd å bli utsatt for vold i parforhold., og mediefremstilling av menn som ofre kan derfor fortjene en egen analyse.

<sup>ix</sup> I alt var det 142 journalister med tilknytning til kriminaljournalistikk som besvarte spørreskjemaet. Min gjengivelse av undersøkelsen er hentet fra Sparre (2002).



---

<sup>x</sup> I følge Sparre (2002) er det heller sjelden journalister finner det de oppfatter som vesentlige nyheter i politiets døgnrapporter. Det er ofte de samme historiene som går igjen om for eksempel innbrudd og hærverk, men har det skjedd noe mer usedvanlig, går journalisten videre med saken.

<sup>xi</sup> Antall anmeldte saker med vold i nære relasjoner er beregnet på grunnlag av foreliggende statistikk ved Oslo politikammer og Bergen politidistrikt.

<sup>xii</sup> I sitater fra oppslag har jeg valgt å utelate journalistens navn.

# Sollund Ragnhild

## Escalation in stop and search encounter

Police racism or the outcome of a number of factors  
producing police use of force?

# Project about the police- ethnic minority relationship

- Background:
  - Accusations about police racism in stop and search practise
  - Mistrust

# Methodology

- Fieldwork: Observations of police rank and file in patrol service
  - Formal interviews with 20 police officers
  - Informal interviews with 88 police officers
  - Interviews with three samples of ethnic minority informants

# Stop and search

- Are ethnic minorities unjustly targeted?
- UK: Registration of stop encounters

# Peter's story

- Unjustified stop and search
- Escalation
- Arrest
- Sentence

# Factors of importance for the escalation:

- What aroused police attention?
  - Stereotypes? (Ethnic minority man driving BMW)
- Disrespect on both sides
  - Jævla neger, fucking bitch
- Resistance
- Bystander effects

# Stereotypes

- Criminal car, criminal man?
- The antagonistic ethnic minority man?



# Disrespect on both sides

- Increasing antagonism and conflict
- Silence

# Derogatory language

- Hold kjeft jævla neger
- Fucking bitch

# Resistance

- Opposing the police increases the risk of arrest
- Disciplining

# Bystander effects

- Demonstration of authority
- Future investment in respect and obedience

# The police' call for assistance

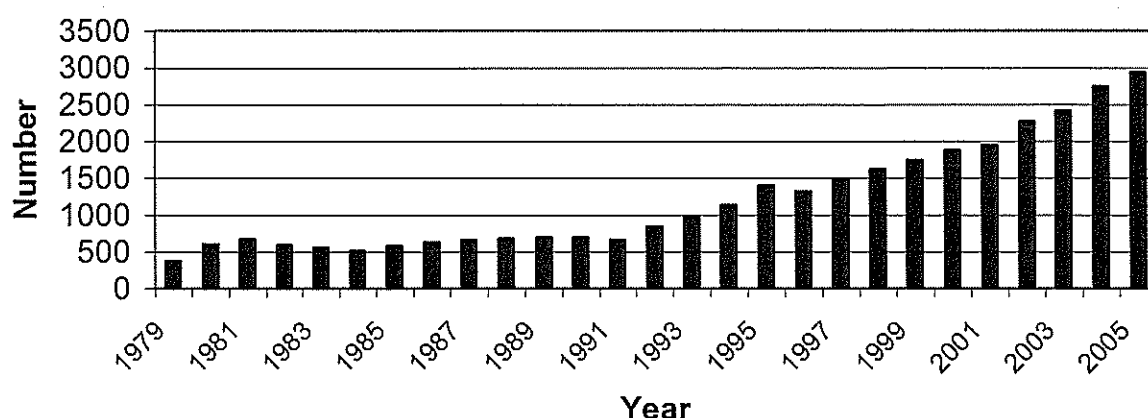
- The us-and them division
- Police loyalty
- Action

## Examining the rise in registered violence against Danish public servants: A project in progress

Sorensen, David W.M.

Registered violence against Danish public servants (penal code §119) rose 345% between 1991 and 2003. This increase has been extensively discussed in the Danish news media and popularly attributed to “a gradual decline in respect for authorities *that began in the late 1960s*”. Yet this popular explanation loses credibility when one considers the simple fact that most of the increase in §119 registrations has actually occurred in the 1990s and early 2000s.

**Figure 1. Registered Violence against Public Servants (§119), 1979-2005**



Source: National Commissioner's Office (Rigspolitiet), 2006

The current paper describes the status of an on-going, two-year study undertaken by the author in collaboration with criminologist Peter Kruize and economist David Dreyer Lassen, both of the University of Copenhagen, with funding from the Research Unit of the (Danish) Rockwool Foundation. The purpose of the project is two-fold: (1) To examine and describe the nature of §119 events in terms of the characteristics of victims, offenders, and their interactions; and (2) to explain the reason for the rise in registered §119 events – which may have as much to do with personal or internal policy changes in reporting practices as it does with changes in the actual incidence of violent behavior.<sup>76</sup> This two-year project is scheduled for conclusion in July 2007.

### *Section 119: Violence against public servants*

In Denmark, the threat and use of violence against ordinary persons is covered by penal code §244, which can be augmented by §245 and §246 in aggravated cases. There is,

<sup>76</sup> David Dreyer Lassen is also conducting an econometric analysis of the statistical “match” between the §119 victims and offenders in the data used for the current project. His work in that regard is, however, not discussed in the current article.

however, an additional section of the penal code (§119) designed specifically for use in connection with violence committed against public servants, or *tjenestemaend*, in the course of their duties. This section of the penal code provides criminal penalties somewhat higher than those used in cases of violence committed against regular citizens. While there is no written list of occupations specifically protected by §119, precedent indicates that it includes police officers, prison guards, parking guards, social workers, ambulance drivers, bus and train personnel, hospital employees, pedagogues, and teachers, amongst others. The common thread among these occupations is that, in each case, workers act as representatives of the State and have some degree of authority over the ordinary citizens with whom they interact.

## Explaining the rise in registered §119 cases

The recent rise in registered violations of §119 has prompted tremendous media attention. The most popular explanation tossed about in the media is that the current rise reflects a continuation of a trend that began with the anti-authoritarian attitudes of the late 1960s. Yet a look at the data from 1979 onward (Figure 1) indicates a relatively steady and low-growth rise in §119 violations until around 1991, after which a tremendous upsurge occurs. The “continued trend” explanation therefore fails to account for the lion’s share of the growth – which occurred during the 1990s and 2000s.<sup>77</sup>

A second, more sophisticated explanation often cited in the media contends that society’s overall sensitivity to violence is increasing - which leads to an increased tendency for people to perceive aggressive interactions as “violent” and to report them as such. Balvig and Kyvsgaard (2006) have promoted this notion as an explanation for the fact that registered violence is growing in Denmark while violence reported in victim surveys is declining. Yet Balvig and Kyvsgaard have not made this argument in connection with the growth in §119 violations specifically, presumably because the rise in §119 has occurred much faster than the rise of registered violence committed against ordinary citizens. This is demonstrated by Figure 2, which shows the percent change since 1979 in §119 registrations as compared to registrations for “ordinary violence” (§244). While these two forms of violence experienced roughly similar growth trends during the 1980s, they diverged significantly in the early 1990s. An increase in the propensity to perceive and report aggressive interactions as violence is therefore unlikely to explain the recent rise in §119 registrations on its own. Something else has occurred, and that something has come into play most forcefully around 1992-3.

In an effort to explain the rise in §119 registrations, the current study will also examine:

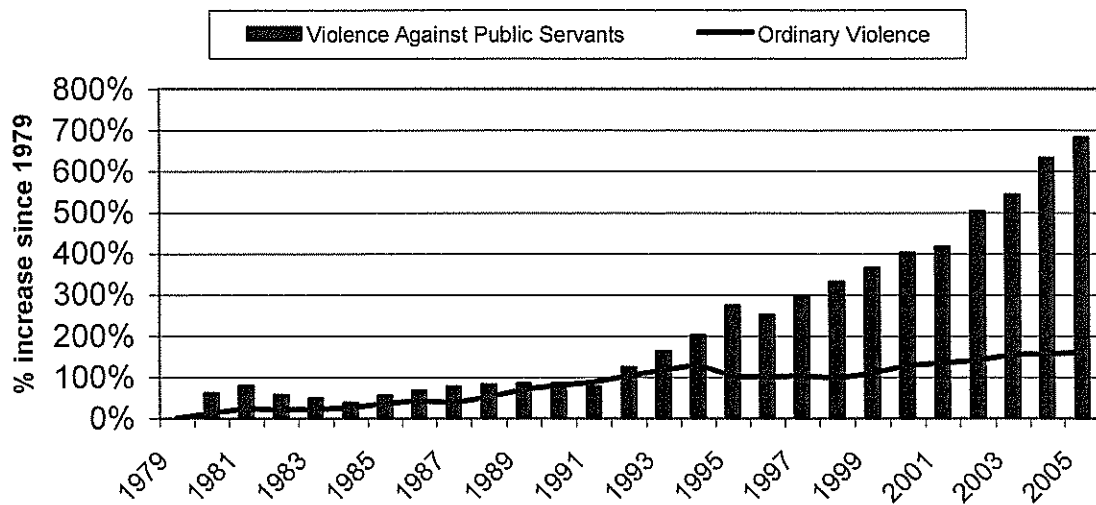
- Whether the increase in §119 registrations is most prominent among one, or a few limited types of occupations;
- Whether a legal expansion of the occupational categories covered by §119 has increased the number of people applicable for §119 coverage – and therefore, by extension, the number of §119 cases;
- Whether the number of public servants working for the State has increased in recent years, thus leading to an increase in §119 cases;

---

<sup>77</sup> Figure 1 begins at 1979 out of convenience, since this is the year in which electronic crime statistics became available.

- Whether the police have become more provocative in their style of interaction with citizens and, if so, whether this has incited more severe reactions from citizens and thereby lead to an increase in §119 citations; and/or,
- Whether changes in official workplace reporting policy are responsible for the increase in §119 cases.

**Figure 2: Percent Increase in Violence against Public Servants (§119) versus Ordinary Violence (§244) since 1979**



## Methodology

If the propensity to report §119 events had increased over time, we would expect to find that the types of cases reported had become less serious. This question is relatively straightforward, but impossible to answer with existing electronic police data. While these data contain counts of §119 events and can be linked to social-demographic information on victims and offenders, they provide next to no information on the context of events. In fact, these data do not even specify the specific occupations held by the public servant victims. The description of §119 events and an explanation of their rise therefore requires a thorough examination of police incident reports and court records. Incident reports and court records vary in length, but can be quite extensive. We have trained three research assistants to go through these records and code relevant data on a code sheet with over 100 variables. We have spent extensive time training these assistants in an effort to ensure a good level of standardization in their interpretation of cases. Following their entry of data into the standardized coding instrument, they have been instructed to produce a one-half to one-page vignette that provides a “feel” for the case and how it unfolded.

Given the fact that examination of police incident reports requires permission from the police district in which it was produced (there are 54 police districts), and that research assistants must read them on-site (which would require extensive travel and hotel stays), *and* the enormity of the job overall, we decided to limit our sample to cases occurring in the Copenhagen Police Districts. But even an examination of just these cases over the years of interest would be so big that we decided to further limit the sample to cases that



arose from crimes registered in three specific years: 1993, 1998, and 2003. We have chosen 1993 as our starting point because it is the earliest year from which we are able to obtain the records we seek (we would have preferred to start with 1991). We have chosen 2003 as an end point because we can be reasonably certain that court cases stemming from crimes committed in 2003 will have reached their final stage by 2005 (when the cases were drawn from the archives and coded). 1998 is simply the mid-point between the start and end dates.

Table 1 shows that the Copenhagen Police Districts account for approximately one-quarter of the national cases in each of the study years, and that their use provides n=1,192 cases for analysis. As of this writing, we have completed 95% of the data collection.

**Table 1. §119 Cases Reported in Copenhagen Police Districts and Nationally, 1993, 1998, and 2003**

<u>Police District</u>	<u>1993</u>	<u>1998</u>	<u>2003</u>	<u>Total</u>
Copenhagen	291	396	505	1,192
All Denmark	985	1,616	1,905	4,506
% in Copenhagen	29.5%	24.5%	26.5%	26.5%

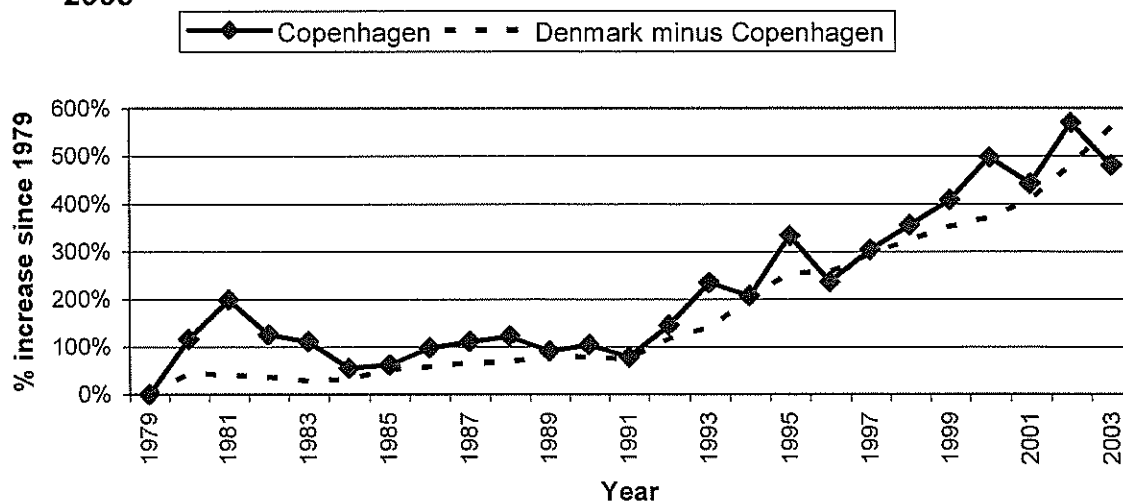
Source: The National Commissioner's Office, 2006

All told, the project is designed to produce and utilize four types of data:

- 1) The qualitative ½ to one-page vignettes, which provide a feel for each case;
- 2) The quantitative database, built from information on victims, offenders, and context, as derived from police incident reports and court dockets;
- 3) Interviews with a small sample of informants derived from each of the five most-victimimized occupational branches. The substance of these interviews will be based in part on findings obtained in connection with the quantitative database;
- 4) A second quantitative database composed of the limited electronic data available nationally on §119 victims, offenders, and case contexts during the three years 2002-2004.

This final set of national data shall be used to determine whether data from the Copenhagen Police Districts can be validly generalized to the rest of Denmark. While this remains an empirical question, we are relatively confident in its generalization given the similarity in growth patterns across Copenhagen and the rest of Denmark, as demonstrated by Figure 3).

**Figure 3. Percent Change in Violence against Public Servants in Copenhagen and the Rest of Denmark, 1979-2003**



Source: National Commissioner's Office (Rigspolitiet), 2006

**References:**

Balvig, Flemming, and Britta Kyvsgaard (2006). (Violence in Denmark: 1995 and 2005). København: Københavns Universitet. Available on-line at: <http://www.crimprev.dk/sw3415.asp>

## Brottsoffret, kriminalpolitiken och kriminologin

Tham, Henrik

*The emergence of the crime victim has played a central role in the substantial changes witnessed in the field of Swedish crime policy over the past generation or so. These changes have involved both an expansion of penal justice controls and a questioning of traditional legal principles that have protected the rights of citizens vis-à-vis the state. They have also led to a shift in the way the perpetrators of crime are perceived, and this has in turn affected constructions of the crime victim. The crime-victim discourse also constitutes a challenge to traditional criminology in a number of important respects. These trends should be understood not only against the background of a general shift in perceptions of the victims of crime, but also as a means employed by the state and politicians to create legitimacy and consensus.*

Den svenska kriminalpolitiken har under en dryg generation tydligt förändrats. I motsatspar kan förändringen beskrivas som en utveckling från defensiv till offensiv straffrättspolitik, från reaktiv till proaktiv kriminalpolitik, från gärningsman till brottsoffer, från fokus på orsak till fokus på effekt, från behandling till straffvärde, från frivård till fängelse, från trygghet till otrygghet och från optimism till alarmism.

En liknande utveckling har beskrivits för andra västerländska stater. För de anglo-amerikanska länderna har David Garland's analys särskilt uppmärksammas. Garland påpekar dock att förändringen inte har varit av en institutionell art som utvecklingen från döds- och kroppsstraff till frihetsstraff vid övergången från 1700-tal till 1800-tal eller utvecklingen mot

övervakningspåföljder och behandlingstilltag vid tiden för nästa sekelskifte (Garland 2001, s. 168). Utvecklingen beskrivs snarare som en förändring av institutionernas användning och deras sociala innebörd.

Frågan är emellertid om inte övergången till det nuvarande seklet präglas av en förändring om inte av institutionell karaktär så ändå av något som kan betecknas som ett paradigmskifte. Det gäller då utvecklingen från gärningsman till offer eller brottsoffrets framväxt. Denna utveckling kan också ses som bakomliggande till de övriga förändringarna som beskrevs i förenklade motsatspar. Uttrycken för denna förändring är redan påtagliga i både kriminalpolitiken och kriminologin, och effekterna kan på sikt bli avsevärda. Utvecklingen kan illustreras på skilda sätt utifrån svensk kriminalpolitik.

### ***Det expanderande offret***

Den ökade fokuseringen på offret för brott har följts av en ökning av kriminaliseringar och straffskärpningar och av en utvidgning av straffprocessuella tvångsmedel. Slutet av 1960- och början av 70-talet utmärktes tydligt av av- och nedkriminalisering (Tham 1995). Trettio år senare domineras bilden så gott som helt av enbart utökad straffrättslig kontroll. Kriminaliseringarna och höjningen av straffskalorna är särskilt markanta inom områdena vålds- och sexualbrott. Detta motsvarar antagligen en förändring i "det allmänna rättsmedvetandet". Värdet av den kroppsliga integriteten har höjts och vi ser allvarigare på våld i dag än tidigare.

Samtidigt förstärks och utnyttjas denna utveckling av olika intressegrupper inklusive politiska partier och resulterar i en utvidgning av den straffrättsliga regleringen av samhället.

Allt fler fackliga organisationer agerar för att händelser i yrkeslivet skall betraktas som brott i juridisk mening, vilka skall anmälas till polisen och leda till att de yrkesutövande betraktas som brottsoffer. I flera yrken har hot och våld länge hört till vardagen men samtidigt betraktats som en del av jobbet. Det har heller inte vanligtvis definierats som våld, till exempel bland anställda inom sjuk- och äldreomsorg (Åkerström 2000). I ökande utsträckning uttalar sig nu företrädare för yrkesgrupper om utsattheten på jobbet. Skolorna har på bara något decennium gått från att handskas med våldet på skolan till att polisanmäla (Estrada 1999). Hälso- och sjukvården kartlägger våld och hot mot de anställda och hävdar att våldet ökar och blir grövre (Stockholms läns landsting 2005). Polisfackets ordförande redogör för en undersökning som visar att fyra av tio poliser under 40 år utsatts för våld eller hot under senaste månaderna för att understryka polisens svåra arbetssituation (Karlsen 2004). För en generation sedan är det tveksamt om någon ens kommit på idén att påtala att poliser utsätts för våld och hot i sin yrkesutövning.

Under 1960- och 70-talet användes inom kriminologin ofta uttrycket *crimes without victims*, det vill säga offerlösa brott. Detta var kriminaliserade handlingar och beteenden som staten inte ansågs ha med att göra så länge de bara involverade individen själv eller vuxna personer i samtycke och som därför borde avkriminaliseras. Sådana handlingar rörde illegalt spel, konsumtion av alkohol och andra droger och olika sexuella beteenden, inklusive prostitution i länder där det var kriminaliserat. I Sverige skedde också flera av- och nedkriminaliseringar under perioden, t.ex. av pornografi, abort och fylleri (Tham 1995).

Idag går det knappast att använda termen offerlösa brott på en föreläsning utan att mötas av undrande reaktioner. I statliga utredningar och politiska uttalanden konstrueras också offer för tidigare offerlösa brott. Ett nytt offer

har skapats – samhället. Detta samhälle uttrycks på varierande sätt som ”vanliga människor”, ”hederliga medborgare” eller allmänna värden som demokrati. Narkotikan är nu mycket tydligt ett hot mot demokratin (SOU 2001:26, s. 73). Det gäller också prostitution som är oförenligt med jämställdhetspolitiken och barnpornografi som är en kränkning av ”barn i allmänhet” (Tham 1999). Brottsproblemet når enligt en analys av kriminalpolitikens utveckling under 1990-talet ”statusen av att vara ett hot mot hela det svenska samhället”, och omsorgen om det allmänna rättsmedvetandet, som utsätts för kränkningar genom brott, tar över från den tidigare omsorgen om lagöverträdaren (Andersson 2002, citat s. 152).

Denna utveckling innebär en expansion av brottoffret. Där tidigare brottet inte ansågs ha något offer, blir nu det allmänna rättsmedvetandet och demokratin offer för brottsligheten. Handlingar som tidigare inte var kriminaliserade, som narkotikakonsumtion och köp av sexuella tjänster, får en mycket allvarigare karaktär genom att utgöra hot mot centrala värden och själva samhället.

Dessa handlingar, som tidigare uppfattades som i princip frivilliga, förvandlas nu också till uttryck för exploatering. Brukaren av narkotika är ett offer för hänsynslösa försäljare, och försäljning av mindre mängder narkotika har successivt uppkriminaliserats sedan 1980. Kriminalisering av köp av sexuella tjänster föregicks av att prostitution omdefinierades som ”våld mot kvinnor” (Träskman 2005) – ett brott som rimligen måste straffbeläggas.

Genom exploateringsargumentet blev det också enklare att politiskt etablera den organiserade brottsligheten som ett centralt objekt för kriminalpolitiken. Då den organiserade brottsligheten inte som förr tillhandahåller efterfrågade varor och tjänster utan exploaterar utsatta människor, är det nu möjligt att driva igenom en kraftig utvidgning av möjligheterna att använda tvångsmedel

mot denna brottslighet. Sveriges justitieminister, Thomas Bodström, tillbakavisar på detta sätt kritik mot att han så kraftigt drivit krav på okonventionella spaningsmetoder:

Sverige har under lång tid aktivt drivit ett antal frågor i EU för att motverka allvarlig brottslighet. Ett av dessa förslag går ut på att skapa regler för lagring av information om bland annat telefontrafik. Sådana uppgifter har visat sig ha direkt avgörande betydelse för inte bara att bekämpa terrorism utan även till exempel mord, människohandel, narkotikabrott och barnpornografi.

(Bodström 2005)

Sexköp och ringa narkotikabrott kan samtidigt definieras som allvarliga, då de är en förutsättning för ”den grova och internationella organiserade brottsligheten”. I denna brottslighet ingår också drog- och könshandeln, som i sin tur enligt den politiska retoriken har förgreningar till terrorismen. Även brott med lågt straffvärde blir härigenom grova, då de ytterst innebär att Sverige och Västvärlden kan bli offer. Cirkeln sluts genom beteendenas beroende av varandra, och slutresultatet blir en tydlig expansion av det straffrättsliga systemet.

### ***Brottsoffret konstitueras genom gärningsmannen***

För en generation sedan var gärningsmannen ett offer. Han var offer för uppväxt och samhälle, ett objekt för krafter han själv inte rådde över. Denna bild har påtagligt förändrats. Idag är han ett subjekt, en agent som handlar efter eget val och som genom brott medvetet och av egenintresse förgriper sig på andra människors rätt.

Gärningsmannens övergång från objekt till subjekt sammanfaller med brottsoffrets framväxt. I denna process blir det efter hand allt tydligare att

brottsoffret konstitueras i förhållande till gärningsmannen, och att grunden läggs för ytterligare kriminaliseringar och straffskärpningar. Detta sker på något olika men ändå sammanhängande sätt.

Relationen offer-gärningsman formuleras alltmer som ett motsatsförhållande. I en utredning från Justitiedepartementet 1993 framhålls att "gärningsmannen har länge stått i centrum för kriminalpolitiken, medan brottsoffren har kommit i skymundan" ... och "Om inte statsmakten på detta sätt (genom ingripande och bestraffning) förmår ge medborgarna uppfattningen att de står på brottsoffrets sida mot dem som begår brotten har staten misslyckats med en av sina mest grundläggande uppgifter" (Ds 1993:29, s. 11). Justitieministern vid tidpunkten, Gun Hellsvik, formulerade också i en skrift tesen om att brottsoffrets upprättelse kräver gärningsmannens bestraffning (Justitiedepartementet 1993). Den brottsofferinriktade kriminalpolitiken formuleras som ett nollsummespel.

Synen på gärningsmannen förändras så att han numer genom brottet gör en vinst på offrets bekostnad. Brotten lönar sig från att inte ha lönat sig, och gärningsmannen som förr begick brott mot sin vilja vill nu begå brott. Ett exempel på detta synsätt utgör könsmaktperspektivet som genomsyrar den statliga utredningen om kvinnofridsuppdragen (SOU 2004:121). Män slår kvinnor därför att män i allmänhet vill behålla sin makt över kvinnor och att de tjänar på denna ojämlika maktfördelning. Våldet, som innebär en skada eller förlust för kvinnorna, blir en vinst för männen.

Bilden av offerupplevelsen utformas också alltmer i förhållande till bilden av gärningsmannen. Det idealiska offret kräver en idealisk gärningsman (Christie 2001). Genom att gärningsmannen görs ansvarig för sina handlingar, genom att han gör en vinst genom sitt beteende, och genom att förklaringar avfärdas



som ursäkter, blir brottet en kränkning och ett övergrepp. Omvänt innebar det traditionella sättet att se gärningsmannen som omogen, som psykiskt störd, som utslagen eller som berusad ett sätt att hålla kränkningen borta. ”Han ville det egentligen inte” – och då är det heller inte fråga om en kränkning. Den fysiska skadan kvarstår men den psykiska minskar. Detta sätt att hålla brottet eller den negativa handlingen ifrån sig är tydlig när unga människor resonerar om alkohol. Å ena sidan skall man inte slåss, å andra sidan kan man ursäktas genom att man var full (Tryggvesson 2005). Förklaringarna blir ett sätt att behålla tilltron till gärningsmannen och tron på människor, och kraven på straff blir mindre.

### ***Brottsoffret och straffrätten***

Regleringen av straffbelagda handlingar är sedan länge formellt en fråga mellan gärningsman och stat. Genom att föra in brottsoffret i rättsprocessen håller det tidigare tvåpartssystemet på att förvandlas till ett trepartssystem. Härigenom framstår ett antal traditionella principer som tillkommit för att skydda medborgarna, inklusive dem som misstänks för brott, som mindre givna. Det gäller principer om rättssäkerhet, skydd mot integritetskränkning, proportionalitet, rättsfrid, likhet inför lagen och att hellre fria än fälla.

Med begreppet rättssäkerhet förstås i dag vanligen medborgarnas rätt att inte kunna dömas för brott utan tydlig laglig grund. När brottsofferfrågan fördes in i den offentliga debatten på 1970-talet gjordes försök att lansera begreppet också för medborgarnas rätt att inte behöva utsättas för brott. Denna rätt kom dock att uttryckas främst med begreppet rättstrygghet. Nu dyker åter rättssäkerhet upp bland politiker och i medierna för att uttrycka rätten att inte behöva utsättas för brott. Så säger till exempel kristdemokraternas ledare, Göran Hägglund: ”Det är i dag inte straffbelagt att rymma från svenska fängelser. Detta ökar risken att intagna rymmer och är därmed ett hot mot

rättssäkerheten” (Hägglund & Lindsö 2006). Två typer av rättssäkerhet kan nu ställas mot varandra – stränga rättssäkerhetsgarantier i traditionell, juridisk mening mot behovet av att skydda potentiella brottsoffer. Utvecklingen går från en defensiv till en offensiv straffrättspolitik, där skyddet för enskilda människor mot maktmissbruk minskar till förmån för lagen som medel för att bekämpa brott (Jareborg 1995).

I debatten om nya tvångsmedel har kränkningar av medborgarnas integritet stått central. Numer försvaras tvångsmedlen med att brott är integritetskränkande. Enligt ett debattinlägg av riksåklagaren, rikspolischefen och chefen för säkerhetspolisen är det ett integritetsintrång att bli utsatt för ett grovt brott, till exempel ”att bli offer för en besinningslös terroristattack” (Wersäll et al.

2006). Justitieministern följer samma spår när han i riksdagsdebatten om förslaget om hemlig rumsavlyssning beskriver sexuellt utnyttjande och narkotikakonsumtion som integritetskränkningar. Dessutom ger han integritetskränkning ett positivt värde då det gäller reaktioner mot personer som begått brott:

Sedan är det så att människor som begår grova brott *vill* vi kränka integriteten för. Det handlar inte bara om att vi vill använda avlyssning mot dem; vi vill att människor som begår grova brott ska vara inlåsta i flera, flera år. Det om något är väl en integritetskränkning.

(Riksdagsdebatt 2006-05-31)

Som med rättssäkerhet ställs i debatten två helt olika typer av integritetskränkningar mot varandra. Det är då svårt att argumentera mot att ett grovt våldsbrott skulle vara en kränkning av den kroppsliga integriteten

och att sådana brott måste förhindras. Formulerat som ett nollsummespel kommer statens inskränkningar av medborgarnas frihet att väga mindre tungt.

När brottsoffret förs in i domstolsprocessen riskerar det också att påverka proportionalitetstänkandet i riktning av höjda straff. Den bild som brottsoffret eller brottsoffrets anhöriga bidrar med leder lätt till att straffet höjs. I USA anses anhöriga till mordoffer nu driva kraven på dödsstraff. För Sverige är frågan aktuell genom att döttrarna till en mördad polisman i Kalifornien förvägrar svenskan Annika Östberg, som för mer än tjugo år sedan dömdes för medhjälp till mordet, villkorlig frigivning. Utan att kunna påvisa ett direkt orsakssamband kan ändå konstateras att strafftiden för mord fördubblats i Sverige på två decennier.

Att brottsoffret blir del av rättsprocessen kan förstås också verka i riktning av mildare straff och icke straffrättsliga påföljder. Detta är vad som idealt skall ske inom medling och där ett centralt mål är att båda parter skall känna sig nöjda eller i alla fall mindre missnöjda. Medling har dock ifrågasatts inom ett central område för brottsofferdiskursen – mäns våld mot kvinnor (Rytterbro 2003). Utredningen om kvinnofridsuppdragen, som hade uppdraget att ur ett könsmaktsperspektiv utvärdera myndighetsuppdrag, skriver om Brottsförebyggande rådet: ”Man ska även, särskilt inom ramen för medlingsuppdrag, verka för att konfliktdialog och medling inte används vid brott som rör mäns våld mot kvinnor” (SOU 2004:121, s. 229).

Frågan om förlängning av preskriptionstiden för brott har kommit på dagordningen. Genom utvecklingen av DNA-tekniken förlorar invändningen att bevis med tiden blir mindre tillförlitliga i styrka. Ett ytterligare skäl för förlängning som anförts i debatten är hänvisningen till brottsoffret. Justitieutskottets ordförande, Johan Persson, säger i en intervju i Sveriges

Radio som kommentar till justitieministern som vill höja preskriptionstiden för mord och dråp:

Jag tycker att det är väldigt viktigt (och förslaget bör också gälla andra grova våldsbrott och speciellt grova sexualbrott) av skälet att kunna ge upprättelse till brottsoffer och deras anhöriga på ett helt annat sätt /.../ och jag tycker att skyddsvärdet för gärningsmännen är mycket, mycket lågt och därför så bör ingen kunna få komma undan straff bara för att tiden har gått.

(Sveriges Radio 2006-01-04)

I debatten om krav på förlängning av preskriptionstiden riskerar en annan rättsprincip att få stryka på foten – den om rättsfrid. Liksom stater sluter fred och lägger gamla konflikter bakom sig, finns det skäl att efter många år även låta brottet vila. Frågan om rättsfrid är långt ifrån enkel, vilket bland annat kravet på domar av krigsförbrytare visat. Det är dock inte givet att just en straffrättslig uppgörelse är det som bäst gynnar brottsoffret, anhöriga eller medborgarna i övrigt (se Christie 2005, s. 128 ff. för en diskussion).

Ett ytterligare begrepp som varit förbehållet skyddet av gärningsmännen är likhet inför lagen. Begreppet har nu även börjat användas som krav på behandlingen av brottsoffer (Diesen 2005). Likhet inför lagen blir då liktydigt med att den utsatta har rätt att få sin sak prövad och gärningsmannen fälld. Regeln att hellre fria än fälla blir då inte given (Lernestedt 2005 för diskussion). Enligt svensk rätt ska den frias som inte överbevisats, vilket fastslås redan i Olaus Petri domarregler från 1500-talet (Åklagarhistoria). Detta kan dock innebära att brottsoffret inte får upprättelse. Frågan bli särskilt tydlig vid våldtäkt eller hot och våld i hemmet, där ord står mot ord. Det har i en utredning också hävdats att antalet fall där oskyldiga dömts, och särskilt i

sexualbrottsmål, har ökat väsentligt sedan början av 1990-talet (Axberger 2006).

Att fler skall dömas med hänvisning till brottsoffren innebär också att allt fler brott måste anmälas till polisen. Sedan 1980-talet skyltar handeln med att "Vi anmäler alla brott", och skolorna har, som nämnts, samma ambition. I

Sexualbrottsofferutredningen (Ju 2004:1) uttalar sig

jämställdhetsombudsmannen för att anmälningarna av sexuella kränkningar måste öka – även i de fall där den utsatta inte är medveten om att hon utsatts för ett brott. Moderaterna, Sveriges största oppositionsparti, understryker i en motion om brottsbekämpning att "den bästa brottsofferpolitiken är att brott som begås utreds och, i så många fall som möjligt, lagförs" (Motion 2005/06:m008). Amnesty framhåller i en rapport, *Mäns våld mot kvinnor i nära relationer*, problemet med att män "undgår straff för sina brottsliga handlingar" och rekommenderar att "regeringen närmare bör undersöka de hinder och brister i rättssystemet och i övrigt som kan tänkas bidra till att så få våldsutsatta kvinnor polisanmäler våld från närstående män" (Amnesty 2004).

Skulle en huvuddel av alla brott polisanmälas och resultera i lagföring, leder detta till en oerhörd expansion av rättsväsendet. Endast en fjärdedel av alla brott mot brottsbalken klaras i dag upp i Sverige och för till exempel tillgreppsbrott ligger andelen på endast drygt en tiondedel. Samtidigt som det kan vara ett rimligt krav att uppkläringen skall öka, är det nästan omöjligt att föreställa sig ett modernt samhälle där en majoritet av alla brott skulle klaras upp och den nivå på straffrättsliga ingripanden som detta skulle innebära.

### ***Brottsoffret och kriminologin***

Brottsofferdiskursens potential att förändra kriminalpolitiken är stor. Det gäller även dess inverkan på kriminologin. Diskursen skiljer sig så från den traditionella kriminologin att den i långa stycken direkt utmanar ämnet.

Viktimologin har tidigare huvudsakligen utvecklats inom kriminologin. Idag görs tydliga anspråk på den utanför ämnet. Detta har till del sin grund i professionella intressen som är både begripliga och legitima. Omfattande forskningsmedel kanaliseras i Sverige via Brottsoffermyndigheten, och det är mycket rimligt att andra än kriminologer får ta del av dessa medel. De medel som har gått från Brottsofferfonden på Brottsoffermyndigheten till kriminologer är också begränsade. Myndigheten har tidigare uttalat: "För ett par år sedan hävdades det (av Brottsoffermyndigheten) att brottsofferforskningen i Sverige inte fick monopoliseras av kriminologi. Sett ur dagens situation är det inte längre någon överhängande fara eftersom man på andra områden kommit att intressera sig mer och mer för brottsoffer" (Wergens 2002).

Kriminologins gärningsmannaperspektiv har också inneburit en forskning som till del kan uppfattas stå i motsatsförhållande till en dominerande forskning om brottsoffer och särskilt den om våld. Motsatsförhållanden gör sig gällande vid beskrivningar och förklaringar av våldsbrott, i synen på relationen mellan offer och gärningsman, i bedömningen av brottslingen som vinnare eller förlorare, i uppfattningen av behovet av lagstiftning och i synen på påföljdernas syfte.

Kriminologisk forskning har i mycket varit inriktad på egenskaper hos gärningsmännen och förklaringar till dessa. Att förstå gärningsmannen och variationer i gärningsmannaskap har också setts som en förutsättning för en rationell kriminalpolitik. Genom olika insatser från samhället mot grupper av

gärningsmän skulle brottsligheten kunna minskas. För den dominerande brottsofferforskningen i Sverige, den om mäns våld mot kvinnor, har däremot det invariants i gärningsmännens egenskaper lyfts fram. Alla män begår eller kan begå våld mot kvinnor, och alla kvinnor utsätts eller löper risk att utsättas för våld. Detta är det ganska entydiga budskapet i omfångsundersökningen *Slagen dam* (Lundgren et al. 2001) och den statliga utredningen *Slag i luften* (SOU 2004:121), vilka båda präglas av könsmaktsperspektivet. För kriminologin innebär detta perspektiv att forskning om variationer i våldsanvändning mellan grupper och över tid, som är den vetenskapligt traditionella ingången till forskning om orsaker, avvisas. Kriminalpolitiska åtgärder som bygger på variationer i våldsanvändning som behandling, integration eller alkoholreglering kan heller inte accepteras i ett könsmaktsperspektiv (SOU 2004:121, s. 214-224).

Kriminologin har en stark tradition av att betona interaktion och konstruktion. Brottet har inte setts som så entydigt som det kanske framstår, och interaktionen mellan gärningsman och offer har varit viktig för att förstå brottet. Våldets kontext har framhållits, och våldsoffret sågs ibland som medskapare i sitt eget offerskap.

I dagens brottsofferforskning befinner vi oss långt från detta synsätt. Ett skäl är de undersökningar som pekar på en omfattande utsatthet för brott i grupper som tidigare inte uppmärksammats. De främsta exemplen är här kvinnor och barn och grupper utsatta för hatbrott som homosexuella (Tiby 1999). ”Det idealiska offret” blir tydligare, och det blir svårare att vinna gehör för en konstruktivistisk och relationell analys.

Kriminologin har också en tradition av att ta ställning för *the underdog*. Brottslingen var en förlorare som till följd av omständigheter han själv inte

rådde över hamnat i fängelse. Detta ställningstagande hade en empirisk grund i studier av fångars uppväxt och levnadsförhållanden och av marginaliseringsprocesser i samhället (t.ex. Nilsson, A. 2002).

Denna position är i dag mindre given. Offret och inte gärningsmannen kräver vår sympati, och justitieministern kan i riksdagen hävda viljan att kränka gärningsmän genom långa frihetsberövanden. Det som kriminologen såg som orsaker till brott blir i en brottsofferdiskurs förvandlat till ursäkter. Att förklara blir liktydigt med att tillhandahålla argument som den som förbrutit sig kan använda för att inte ta sitt ansvar. Det nya alternativet till den traditionella kriminologin, *crime science*, betonar också valhandlingar i motsättning till orsaker och är explicit inriktat på att hjälpa brottsoffret och inte *the criminal underdog* (Clarke 2004, s. 56).

### ***Brottsoffrets funktion***

Olika förklaringar har givits till brottsoffrets framväxt på den politiska arenan och i det allmänna medvetandet (Tham 2001; Nilsson B. 2003). Skäl som förts fram är att människor i tilltagande grad värnar om den kroppsliga integriteten, att mänskliga rättigheter fått en allt starkare ställning, att dolda brottsoffer lyfts fram och att brottsoffret tidigare mest fått tjäna som indicium i rättsprocessen. Dessa och andra skäl verkar också utgöra goda skäl för att lyfta fram brottsoffret i kriminalpolitiken. En kriminalpolitik mer inriktad på att hjälpa brottsoffret än att stjälpa gärningsmannen är dessutom antagligen både billigare och mer effektiv än den nuvarande.

Samtidigt kan brottsofferdiskursens starka genomslag knappast reduceras till dessa skäl för en mer rationell kriminalpolitik. Diskursen har också sin tydliga placering i ett vidare politiskt-historiskt sammanhang. Kriminologiska analyser av det nya risksamhället med tilltagande säkerhetsmedvetande är



legio. Den neoliberal politik som skulle ge valfrihet har åtföljts av rädsla för val och osäkerhet (Boutellier 2004). Valfrihetens ideologi banade också väg för omdefinieringen av gärningsmannen till agent med (straffrättsligt) ansvar för sitt handlande – *make crime, do time*.

Hans Boutellier (2000) har försökt förklara brottsoffrets framväxt som ett svar på en värdekris. I en sekulariserad tid, där konsensusskapande traditionella auktoriteter gått förlorade, finns brottsoffret tillgängligt för gemensam identifikation. Alla är för och ingen är mot brottsoffret, och ett nytt samförstånd kan upprättas i en osäker och splittrad tid.

Boutellier kan ha rätt i sin förklaring att brottsoffret har en konsensusskapande funktion. Frågan är emellertid om det främst är folket som är i behov av detta samförstånd. Behovet av brottsoffret kan även finnas hos politiska partier och andra intressegrupper, som aktivt bidrar till att skapa en företeelse att sluta upp kring. En analys för några år sedan av brottsoffrets framväxt avslutas med följande prognos: ”Den politiska utvecklingen av brottsoffret kommer ytterst att bestämmas av statens och den allmänna politikens behov av konsensus” (Tham 2001, s. 41).

I brottsofferdiskursen definieras nu allt fler handlingar och fenomen som brott. Magnus Hörnqvist (2003) beskriver hur strafflagen expanderar både uppåt och nedåt. Krig, terrorism, migration, muslimsk fundamentalism och politiska protester formuleras i tilltagande grad som brott – som därmed ger upphov till brottsoffer. Brottsbegreppet expanderar också nedåt, där kriminaliseringar och brottsförebyggande åtgärder sätts in mot tiggare, klottrare, uteliggare, störande grannar och andra hot mot den allmänna ordningen. Dessa ordningsstöranden, som gör vanliga medborgare och ”samhället” till brottsoffer, skall lagstiftning och rättsväsende bemöta med nolltolerans.

Genom att på detta sätt utvidga den straffrättsliga regleringen av oönskade beteenden skjuts frågan om orsaker i bakgrunden. Garland (2001) betonar också i sin analys av kriminalpolitiken hur fokus flyttats från orsaker till brott till effekter som på olika sätt skall förhindras. Konflikter, fattigdom och orättvisor på både grupp- och individnivå inordnas som brott under den värdeneutrala lagen och skall därmed bekämpas genom rättsväsendets insatser. Genom kriminaliseringarna skapas brottsoffer och därigenom också gärningsmän. Enskilda människor, ibland organiserade tillsammans, blir bärare av orsakerna till brottsligheten, som förklaras främst som valhandlingar. Kriminologins konfliktperspektiv förs härmed åt sidan, både vad gäller definitionsprocesserna och orsakerna till brottsligheten. Lagen formas inte längre i strid mellan intressen utan får karaktären av naturrätt, och brottslighet som uttryck för exploatering försvinner ut.<sup>78</sup>

Kriminologin som kritik utsätts i sin tur för kritik av förespråkare för det tekniskt orienterade och till synes värdeneutrala *crime science* för att inte vara effektiv i brottsbekämpningen. Kriminologin reduceras till kriminalistik – en teknisk hjälpvetenskap till rättsväsendet – och är som sådan välkommen in i kriminalpolitiken. Politikerna kan i stället tävla med varandra om vem som mest värnar om brottsoffret och skyddet av ”vanliga” människor, och konflikterna reduceras till vem som lovar mest. En ny konsensus etableras men inte främst genom krav underifrån utan som ett behov av legitimering uppifrån. Kriminalpolitiken blir ett ”återerövrande av ett ’problem’ som är centralt för maktutövningen” (Andersson 2002, s. 191). Brottsoffret blir här snarare ett medel än ett mål sig.

---

<sup>78</sup> Ett undantag i brottsofferdiskursen utgör här i och för sig könsmaktsperspektivet genom att betona orsaker som ojämlikhet och strukturell makt. Genom oviljan att förhålla sig till empiri riskerar dock företrädare för perspektivet att förlora den potential som här finns för vetenskaplig kritik (Remiss ... 2005).

## Referenslista

- Amnesty (2004), *Mäns våld mot kvinnor i nära relationer. En sammanställning om situationen i Sverige*,  
[http://www2.amnesty.se/svaw.nsf/19april2004/\\$File/svenskrapport.pdf](http://www2.amnesty.se/svaw.nsf/19april2004/$File/svenskrapport.pdf)
- Andersson, Robert (2002), *Kriminalpolitikens väsen*. Stockholm: Kriminologiska institutionen, Stockholms universitet
- Axberger, Hans-Gunnar (2006), "Väsentligt högre risk att oskyldiga döms". DN.Debatt, *Dagens Nyheter* 2006-05-29
- Bodström, Thomas (2005), "Bättre rättssäkerhet. Justitieministern försvarar lagring av elektronisk trafik", DN.Debatt, *Dagens Nyheter* 2005-12-15
- Boutellier, Hans (2000),  
*Crime and Morality. The Significance of Criminal Justice in the Post-modern Culture*. Dordrecht/London: Kluwer Academic
- Boutellier, Hans (2004), *The Safety Utopia. Contemporary Discontent and Desire as to Crime and Punishment*. Dordrecht/Boston/London: Kluwer Academic
- Christie, Nils (2001), "Det idealiska offret", i Åkerström, Malin & Sahlin, Ingrid (red.), *Det motspänstiga offret*. Lund: Studentlitteratur
- Christie, Nils (2005), *Lagom mycket kriminalitet*. Stockholm: Natur och Kultur
- Clarke, Ronald (2004), "Technology, criminology and crime science", *European Journal on Criminal Policy and Research*, 10: 55-63, 2004
- Diesen, Christian (2005), "Processrättsliga perspektiv. Om positiv och negativ särbehandling i straffprocessen", i Diesen, Christian, Lernestedt, Claes, Lindholm, Torun & Pettersson, Tove, *Likhet inför lagen*. Stockholm: Natur och Kultur
- Ds 1993:29, *Brottsoffren i blickpunkten – åtgärder för att stärka brottsoffrens ställning*. Justitiedepartementet. Stockholm: Allmänna Förlaget
- Estrada, Felipe (1999), *Ungsomsbrottslighet som samhällsproblem. Utveckling, uppmärksamhet och reaktion*. Stockholm: Kriminologiska institutionen, Stockholms universitet
- Garland, David (2001), *The Culture of Control. Crime and Social Order in Contemporary Society*. Oxford: Oxford University Press
- Hägglund, Göran & Lindsö, Ebba (2006), "Låt hotade vittnen uppträda anonymt", DN.Debatt, *Dagens Nyheter*, 2006-05-16
- Hörnqvist, Magnus (2003), "Ordningens födelse", i Flyghed, Janne & Hörnqvist, Magnus (red.), *Laglöst land. Terroristjakt och rättssäkerhet i Sverige*. Stockholm: Ordfront

Jareborg, Nils (1995), "Vilken sorts straffrätt vill vi ha? – Om defensiv och offensiv straffrättspolitik", i Victor, Dag (red.), *Varning för straff. Om vådan av den nyttiga straffrätten*. Stockholm: Norstedts Juridik

Ju 2004:1, *Anmälan och utredning av sexualbrott. Förslag på förbättringar ur ett brottsofferperspektiv*. Promemoria av Sexualbrottsofferutredningen. Justitiedepartementet. Stockholm: Fritzes

Justitiedepartementet (2003), *Att renovera en förfallen kriminalpolitik*. Stockholm: Regeringskansliets offsetcentral

Karlsen, Jan (2004), "Fyra av tio poliser våldsutsatta". DN.Debatt, *Dagens Nyheter* 2004-09-30

Lernestedt, Claes (2005), "Filosofiskt perspektiv. Principen om likhet inför lagen", i Diesen, Christian, Lernestedt, Claes, Lindholm, Torun & Pettersson, Tove, *Likhet inför lagen*. Stockholm: Natur och Kultur

Lundgren, Eva et al. (2001), *Slagen dam. Mäns våld mot kvinnor i jämställda Sverige. En omfattningsundersökning*. Umeå: Brottsoffermyndigheten; Uppsala: Uppsala universitet; Stockholm: Fritzes

*Motion 2005/06:m008*, Motion till riksdagen av Fredrik Reinfeldt m.fl. (m).  
Brottsbekämpning

Nilsson, Anders (2002), *Fånge i marginalen. Uppväxtvillkor, levnadsförhållanden och återfall i brott bland fångar*. Stockholm: Kriminologiska institutionen, Stockholms universitet

Nilsson, Bo (2003), *Brottsoffer*. Umeå: Boréa

Remiss på betänkandet Slag i luften. En utredning om myndigheter, mansvåld och makt (SOU 2004:121) från Kriminologiska institutionen, Stockholms universitet.  
[www.crim.su.se](http://www.crim.su.se) (forskning/ remisser), 2005.

Riksdagsdebatt 2006-05-31,  
[www.riksdagen.se/Webbnav/index.aspx?nid=101&bet=2005/06:132](http://www.riksdagen.se/Webbnav/index.aspx?nid=101&bet=2005/06:132)

Rytterbro, Lise-Lotte (2003), "Victim and offender viewed from the perspective of mediation", *Journal of Scandinavian Studies in Criminology and Crime Prevention*, vol. 4, no. 1

SOU 2001:26, *Vägvalet. Den narkotikapolitiska utmaningen*. Slutbetänkande av Narkotikakommissionen. Stockholm: Fritzes

SOU 2004:121, *Slag i luften. En utredning om myndigheter, mansvåld och makt*. Betänkande av Utredningen om kvinnofridsuppdragen. Stockholm: Fritzes.

Stockholms läns landsting (2005), Kartläggning av arbetet mot hot och våld inom hälso- och sjukvården. Landstingsstyrelsens förvaltning, Personalstrategiska avdelningen. Tjänsteutlåtande, 2005-11-22, LS 0509-1630

Sveriges Radio 2006-01-04; <http://www.sr.se/ekot/1645.asp>

Tham, Henrik (1995), "Från behandling till straffvärde. Kriminalpolitik i en förändrad välfärdsstat", i Victor, Dag (red.), *Varning för straff. Om vådan av den nyttiga straffrätten*. Stockholm: Norstedts Juridik

Tham, Henrik (1999), "Lag och ordning som vänsterprojekt? Socialdemokratin och kriminalpolitiken", i Wiklund, Gunilla (red.), *8 reflektioner om kriminalpolitik*. Stockholm: Brottsförebyggande rådet/Fritzes

Tham, Henrik (2001), "Brottsoffrets uppkomst och framtid", i Åkerström, Malin & Sahlin, Ingrid (red.), *Det motspänstiga offret*. Lund: Studentlitteratur

Tiby, Eva (1999), *Hatbrott? Homosexuella kvinnors och mäns berättelser om utsatthet för brott*. Stockholm: Kriminologiska institutionen, Stockholms universitet

Tryggvesson, Kalle (2005), *Freedom in a Bottle. Young Swedes on Rationales and Norms for Drunken Behaviour*. Stockholm: Kriminologiska institutionen, Stockholms universitet

Träskman, Per Ole (2005), "'Den som betalar för sex är en brottsling'", *Nordisk Tidsskrift for Kriminalvidenskab*, 92. årgång, nr. 1

Wergens, Anna (2002), *Ett viktimologiskt forskningsprogram*. Umeå: Brottsoffermyndigheten

Wersäll, Fredrik, Srömberg, Stefan & Bergenstrand, Klas (2006), "Sluta måla falska bilder av övervakningen", DN.Debatt, *Dagens Nyheter* 2006-02-11

Åkerström, Malin (2000), "'Det gick bärsäkargång' – nedtoningen av våld på sjukhem", i Åkerström, Malin & Sahlin, Ingrid (red.), *Det lokala våldet. Om rädsla, rasism och social kontrol*. Stockholm: Liber

Åklagarhistoria; ([www.aklagare.se/nyweb3/Aklagarhistoria.htm](http://www.aklagare.se/nyweb3/Aklagarhistoria.htm))

# Våld i arbetslivet – ett samhällsproblems uppkomst, utveckling och struktur<sup>79</sup>

Estrada, Felipe  
Nilsson, Anders  
Wikman, Sofia

## ***Projektets bakgrund, syfte och relevans.***

Utsatthet och oro för våld kan på flera sätt betraktas som ett välfärdsproblem. Att bli utsatt för våld eller hot innebär i sig ofärd för den drabbade individen. Men utsattheten får inte bara välfärdskonsekvenser för dem som själva blir offer; otryggheten och rädslan kan öka även för andra. Kännedom om brott som begås i bostadsområdet, på den egna arbetsplatsen, brott som drabbar bekanta och rapporteringen av brott i massmedia påverkar vår uppfattning av brott och upplevelse av trygghet (Estrada & Nilsson 2001).

Under den senaste tio till femtonårsperioden har förekomsten av våld och hot på arbetsplatser getts en kraftigt ökad uppmärksamhet (Chappell & Di Martino 1998; Menckel 2000). Våld i arbetslivet har blivit en viktig fråga för arbetstagarernas intresseorganisationer och problemet tas oftare upp i media. Även forskningen på området har expanderat. Problemet beskrivs ofta som tilltagande i såväl internationella som svenska undersökningar och kartläggningar (Flannery 1996; Menckel 2000; Viitasara 2004). De indikatorer som finns att tillgå visar också på ökning. Offerundersökningar i såväl Sverige som våra nordiska grannländer visar att det arbetsplatsrelaterade våldet har ökat under 1990-talet, en ökning som i första hand kan tillskrivas kvinnor (Nordin 2000; Balvig 2000; Estrada & Nilsson 2001:235; Heiskanen m. fl. 2004). Mot bakgrund av att våld i arbetslivet framstår som ett samhällsproblem med allt större prioritet är det angeläget att närmare studera problemets uppkomst, utveckling och struktur.

I dagsläget finns det en tydlig kunskapslucka i såväl den svenska som den internationella litteraturen beträffande hur våld i arbetslivet har kommit att bli ett uppmärksammat samhällsproblem. Från tidigare sociologisk och kriminologisk forskning kring sociala problem i allmänhet och våldsbrott i synnerhet vet vi att samhällets uppmärksamhet och reaktion gentemot ett socialt problem har påtagliga konsekvenser för det som framträder i offentlig statistik (Kitsuse & Cicourel 1963; Åkerström 1997; Estrada 1997, 1999a; von Hofer 2000).

Beskrivningen om hur arbetslivsvåldet växt fram som samhällsproblem är därför av central betydelse för tolkningar av eventuella förändringar av mörkertalet (anmälningsbenägenheten). Denna kunskap är i slutändan avgörande för möjligheten att besvara den grundläggande frågan om arbetslivsvåldets utveckling. Hittillsvarande analyser har inte tagit detta förhållande i större beaktande.

---

<sup>79</sup> Detta forskningsprojekt är finansierat av FAS (2005-0136).

Även om kunskapen om problemets struktur fortfarande är begränsad (Menckel) har det bedrivits forskning som kartlagt olika yrkesgruppers utsatthetsmönster, demografiska och yrkesrelaterade riskfaktorer samt våldets konsekvenser (för en genomgång se t. ex. Viitasara 2004). Vad som dock framstår som en viktig kunskapslucka är skillnader i våldshändelser ser ut respektive uppfattas mellan individer, arbetsplatser och yrkesgrupper. En viktig kunskap som den kriminologiska forskningen lyft fram när det gäller våld i allmänhet är den betydelse den subjektiva uppfattningen och situationen har för vad som ska betraktas som en våldshändelse. Detta påverkar sedan i sin tur både olika grupper faktiska erfarenhet och de reaktioner som dessa händelser leder till (Stanko 1990; Åkerström 1991).

Att den hittillsvarande forskningen kring våld i arbetslivet inte utnyttjat kriminologisk teori och metod beror åtminstone delvis på att tillgängliga kriminologiska och sociologiska studier av utsatthet och oro för våld, med några viktiga undantag (Åkerström 1991 & 1993), tenderat att bortse från en av de enskilt vanligaste händelseplatserna för våld; nämligen arbetsplatsen. Detta trots att arbetsförhållandena är av central betydelse för människors välbefinnande (t. ex. Lundberg 1990). En anledning till att det arbetsplatsrelaterade våldet inte analyserats på djupet i viktimologiska studier är att det skiljer sig från annat våld. De grupper som utsätts för våld i arbetslivet är inte de samma som utsätts för gatuvåld eller våld i hemmet (Nilsson & Estrada 2003; Estrada & Nilsson 2004) och de senare har traditionellt ansetts utgöra ett allvarligare problem.

Poliser, väktare och vårdpersonal är exempel på yrkesgrupper som är särskilt utsatta. Samtidigt är de medvetna om att de kan utsättas för hot eller våld i samband med sin yrkesutövning. I huvuddelen av de våldshändelser som inträffat under tjänsteutövning angav, i en undersökning från 1990 talets första hälft, den intervjuade att händelsen inte polisanmälts eftersom "våld kan förekomma som en del i arbetet" (SCB 1995:90ff). Det antas alltså föreligga en kvalitativ skillnad på våld och hot som inträffar på arbetsplatser och i övriga situationer. Sistnämnda förhållande är i sig är värt att problematisera.

Det övergripande syftet med föreliggande projekt är att:

- beskriva framväxten av våld i arbetslivet som samhällsproblem.
- analysera utvecklingen av utsatthet för våld och hot i arbetslivet över tid.
- studera hur olika individers, arbetsplatsers och yrkesgruppers erfarenhet av våldshändelser ser ut och uppfattas samt vilka reaktioner som våldet möter.

Teoretiskt utgår projektet från ett kontextuellt konstruktivistiskt perspektiv (Best 1993, 1995; Olsson 1994; Estrada 1999a). Kontextuell konstruktivism innebär kortfattat att man precis som i den objektivistiska forskningstraditionen intresserar sig för sociala problems omfattning och utveckling. Därutöver är man också explicit intresserad av analyser av hur samhällsproblem byggs upp, vidmakthålls och legitimeras. Detta är en viktig skillnad eftersom företrädare för en objektivistisk ansats ibland erkänner betydelsen av den subjektiva sidan av samhällsproblem utan att sedan ägna detta något utrymme i sin forskning. Skillnaden gentemot den s.k. strikta konstruktivismen är att de bilder och utsagor som omger samhällsproblemen också sätts i sitt kulturella och sociala sammanhang. Best (1993, 1995) menar att detta tvingar forskaren att inte enbart fokusera på en lingvistisk analys utan också förhålla sig till sociala problems objektiva natur. Föreliggande projekt avser att integrera objektivismens betoning av de sociala problemens

reella karaktär med konstruktivismens värdefulla insikt om att det inte är ett problems objektiva karaktär som ensamt bestämmer dess status som samhällsproblem.

Projektet har såväl teoretisk som praktisk relevans. Det är fortfarande sällsynt med studier som försöker överbrygga den teoretiska och metodologiska spänning som finns mellan objektivistisk och konstruktivistisk forskning. Detta förhållande har identifierats som en viktig fråga för den teoretiska kunskapsutvecklingen inom forskningen om sociala problem (Lindgren 2005). Det är vidare teoretiskt relevant med en problematisering av vad som uppfattas som våld och vilka som är riskgrupper. Vi vet från forskningen om framväxten av sociala problem att problemförståelsen har betydelse för de åtgärder som anses som rimliga och verkningsfulla (Blume 1971, Olsson 1994; Lindgren 2000). Sistnämnda förhållande är direkt relaterat till projektets praktiska värde då de åtgärder som sätts in är beroende av en adekvat beskrivning av våldets utveckling, hur problemet definieras och förstås samt de konsekvenser som de utsatta upplever.

## **Projektets delstudier**

De frågeställningar som följer av projektets syften kommer att behandlas i tre delstudier. Sammantaget ger de tre delstudierna en bredare förståelse av hur våld i arbetslivet utvecklats och etablerats som ett samhällsproblem.

### **1. Framväxten av våld i arbetslivet som samhällsproblem**

Projektets första delstudie avser att studera hur det våld som sker i arbetslivet kommit att uppfattas som ett samhällsproblem. En översiktlig och preliminär genomgång av den svenska litteraturen på området antyder att arbetsmiljölagens uppmärksammande av våld och hot i arbetslivet (AFS 1993:2) är av stor betydelse för problemets status som viktigt samhällsproblem. I Sverige har våld i arbetslivet i stor utsträckning kommit att definieras som ett arbetsmiljöproblem (Viitasara 2000) snarare än ett brottsproblem. I den kriminalpolitiska debatten förefaller, åtminstone fram till 1990-talets slut, det omfattande våld som sker i arbetslivet närmast varit en icke-fråga (Andersson 2002). Givet att många studier samtidigt visar att brottsproblemet blivit en allt viktigare profilfråga i den politiska debatten är detta intressant (se t ex Tham 1995; Lindgren 2000; Estrada 2004). Varför har det blivit så och vilken betydelse har detta för bekämpandet/bemötandet av problemet? Genom att studera hur problemet har växt fram, vilka aktörer som engagerat sig i frågan, hur problemet har beskrivits och vilka åtgärder som förespråkats, erhålls en nödvändig bakgrund för förståelsen av våld i arbetslivet som samhällsproblem. Vilket våld är det som uppmärksammas - vilka är de drabbade (anställda/klienter/kunder), vilka är förövarna (medarbetare/klienter/kunder)? Eftersom våld i arbetslivet framstår som ett samhällsproblem med allt större prioritet är det en angelägen uppgift att närmare studera problemets uppkomst, hur det växt fram och hur det definierats. Som påpekats ovan är denna kunskap därutöver också värdefull för analysen av problemets faktiska utveckling.

### **2. Utvecklingen av det arbetslivsrelaterade våldet i Sverige**

Utvecklingen av våld i arbetslivet över tid har hittills inte analyserats utifrån en kriminologisk metodförståelse. I de mer sällsynta fall där en ordentlig genomgång av utvecklingen görs bygger denna i stor utsträckning på anmälda arbetsskador (Nordin 2000). Denna statistik är svårtolkad av flera skäl. Det är problematiskt att studera



utvecklingen innan 1993 eftersom det då genomfördes en rad förändringar i sjuk- och arbetsskadeförsäkringen.

För perioden efter 1993 finns också tolkningsproblem pga. de förändringar som skedde i klassificeringen och uppföljningen av arbetsskadeanmälningarna åren 1996 och 1997. Förändringar som entydigt innebar att fler händelser kommit in i statistiken (Nordin 2000). Denna situation rymmer just de tolkningsproblem som den kriminologiska forskningen är van att handskas med vid studier av brottsutvecklingen (Estrada 1999a). Våldet har under senare tid fått en framträdande roll som uppmärksammat samhällsproblem i Sverige. I den allmänna debatten antas ofta detta hänga samman med en kraftig ökning av våldsbrottsligheten. Kriminologisk forskning visar dock att detta antagande är långt ifrån självklart (Estrada 1999a, 2001, 2005; von Hofer 2000; Brå 2000, 2002; Petersson & Rying 2003; Häll 2004). En angelägen fråga är därför i vilken mån ökningen av arbetsskadeanmälningarna utgör ett undantag från detta mönster, såtillvida att ökningen motsvarar en faktisk ökning av utsattheten, eller om det främst handlar om en förändring av mörkertalet? I en tidigare studie av utvecklingen av våld i skolan har en tydlig förändring av såväl uppmärksamhet som reaktion påvisats (Estrada 1999a). Genom en mörkertalsanalys av polisanmälningars fritext kunde i princip hela den kraftiga ökningen som finns registrerad åren 1980-1997 förklaras med en förändrad reaktion från framför allt skolledningen som innebar att fler lindriga händelser rutinmässigt började anmälas. Undersökningens metodik har sedan tjänat som exempel för analyser av mörkertalsförändringar i andra brottstyper som barnmisshandel (Brå 2000) och våldtäkt (Brå 2005). En utgångspunkt för den andra delstudien är således att en analys av utvecklingen bör utgå från en förförståelse av mörkertalsproblemet. Detta kräver i sin tur en ansats där inte bara de tillgängliga indikatorerna redovisas utan också en analys av det som påverkar statistiken. Ett centralt förhållande här är att studera hur våld i arbetslivet uppmärksammas och vilka reaktioner som förespråkas vid olika tidpunkter (se delstudie I).

### **3. Synen på våld och reaktioner på våld hos olika yrkesgrupper**

Ett flertal kartläggningar har gjorts av förekomsten av våldshändelser inom olika yrkesgrupper. Arbeten där risken för utsatthet är särskilt stor är t ex vård och omsorgsyrken (Åkerström 1993; Menckel & Viitasara 2002; Viitasara et al 2003; Viitasara 2004), yrken där det finns risk för rån, stöld och snatteri, t ex inom detaljhandel och post- och bankväsende (Geijer & Menckel 2003a; 2003b), samt yrken där man utövar myndighetskontroll och/eller där det finns risk för konfrontation med klienter (se t. ex. Gustavsson & Svedberg 2002). Kunskapen om skillnader i hur våldshändelser uppfattas är dock fortfarande begränsad. Hur skiljer sig definitionen av vad som är våld och hur det skall bemötas mellan individer, arbetsplatser och yrkesgrupper? Givet att mäns och kvinnors uppfattningar om vad våld innebär och hur det skall åtgärdas skiljer sig tydligt åt (t ex Stanko 1990; Karlsson & Petterson 2003) är det här relevant med ett genusperspektiv. Konkret handlar det om att analysera typiskt manliga och kvinnliga arbetsplatser/yrken och dessa miljöers betydelse för synen på våld.

#### ***Metod och arbetsplan***

Projektet kommer att använda sig av både kvantitativa och kvalitativa analysmetoder.

## Delstudie 1

I delstudie 1 kommer kvantitativ och kvalitativ innehållsanalys av olika textmaterial utnyttjas. Det handlar främst om fackföreningspress men också riksdagstryck och forskningslitteratur kommer att utnyttjas (jfr Olsson 1994; Estrada 1997;1999a, 2004; Lindgren 2000).

Konkret handlar det om att analysera: vad och hur mycket, tidskrifter som LO-tidningen, Handelsnytt, Vårdfacket, Landstingsvärlden, Kommunaktuellt och Statstjänstemannen (samtliga tillgängliga från 1970-talet till idag) skrivit om våld och hot i arbetslivet under de senaste 30 åren. Av speciellt intresse är att spåra debatten kring arbetsmiljölagens uppmärksammande av våld och hot i arbetslivet (AFS 1993:2). Dessa tidskrifter vänder sig till yrkeskategorier som i stor utsträckning är utsatta för våld i samband med yrkesutövning. Urvalet är dessutom gjort utifrån att materialet representerar såväl ett arbetar- som arbetsgivarperspektiv.

Kvantitativ innehållsanalys är en metod som har som målsättning att kunna dra representativa och generaliserbara slutsatser. Samtidigt innebär förfaringssättet att ett kvalitativt tolkningsarbete införs i analysen. Men denna tolkning sker mot en ram av regler som skall följas (kodschema) vilket gör att man kan prata om en kvantifiering av kvalitativa data (Bergström & Boréus 2000; se också Estrada 2004). Riksdagstryck och forskningslitteratur kommer att utnyttjas för att komplettera beskrivningen av framväxten av samhällsproblemet våld i arbetslivet. En inspirationskälla för delstudiens metodik är tidigare forskning kring hur sociala problem etablerats (Lindgren 1993, 2000; Olsson 1994; Ohlsson & Swärd 1994; Estrada 1997, 1999a)

## Delstudie 2

Delstudie 2 bygger på en kvantitativ analys av dels SCB:s intervjuundersökningar av levnadsförhållanden (ULF) respektive Arbetsmiljöundersökningen (inkl Besvärsundersökningen), dels en mörkertalsanalys av de arbetsskadeanmälningar som sedan år 19xx inkommit till arbetarskyddsstyrelsen. SCB:s intervjuundersökningar av levnads- och arbetsförhållanden gör det möjligt att studera både utveckling och utsatthetsmönster hos olika yrkesgrupper samt koppla detta till såväl demografiska- som välfärdsförhållanden. I första hand kommer fördjupningsårgångarna från ULF 1978, 1984/85, 1992/93 & 2001/01 och Arbetsmiljöundersökningarna åren 1991-2003 att utnyttjas. Dessa års studier rymmer ett rikt material som gör det möjligt att studera utveckling för olika grupper, anmälningsförändringar, riskfaktorer och även konsekvenser för de drabbade. Materialen finns tillgängliga genom Institutet för Framtidsstudier. Mörkertalsanalysen kommer att utföras på motsvarande sätt som tidigare studier av polisanmälningar om skolvåld (Estrada 1999a), barnmisshandel (Brå 2000) och våldtäkt (Brå 2005). Det handlar kortfattat om att kvantitativt analysera de händelser som beskrivs i anmälningar om våld i samband med yrkesutövning. Ett slumpmässigt urval av anmälningar kommer att koda utifrån ett för ändamålet speciellt framtaget kodschema. Metoden gör det möjligt att över tid studera eventuella förändringar i vilken typ av händelser och skador som blir föremål för en anmälan. I fokus står variationer i våldshändelsernas allvarlighetsgrad. Urvalets storlek ska vara tillräckligt stort för att möjliggöra olika typer av relevanta nedbrytningar: t. ex. efter demografiska och/eller yrkesförhållanden.

### **Delstudie 3**

Delstudie 3 är en kvalitativ studie. Frågan är här hur definitionen av våld och hur det skall bemötas skiljer sig mellan individer, arbetsplatser och yrkesgrupper. För att belysa detta kommer vi använda oss av fokusgruppsintervjuer. Fokusgruppsmetoden riktar intresset mot gemensamma kulturella värderingar och är särskilt lämplig för att studera hur människor resonerar i grupp kring ett fenomen (Wibeck 2000; Estrada & Tryggvesson 2001). Metoden innebär att de intervjuade i hög grad tar tala fritt vilket ger en grupp möjlighet att med egna ord berätta om samt diskutera sina värderingar och erfarenheter. Fokusgruppsintervjuer påminner om gruppsamtal och upplevs ofta av de intervjuade som tryggare vilket ger en mer avslappnad intervjusituation. I valet av grupper kommer vi att eftersträva en representation som gör det möjligt att jämföra yrkesgrupper med olika riskprofil och könssammansättning. Det senare för att behandla genusaspekters betydelse för erfarenhet och uppfattning av våld (Stanko 1990; Karlsson & Pettersson 2003).

## Referenslista:

- Andersson. (2002), Kriminalpolitikens väsen. Avhandlingsserie 10, Kriminologiska institutionen, Stockholms universitet.
- Balvig. (2000), Det Voldsomme Samfund. Om vold som problem og faengsel som lösning. vol. 1 & 2. Copenhagen: Jurist- og Okonomforbundets Forlag.
- Best. (1993), "But seriously folks: The limitations of the strict constructionist interpretation of social problems" i Holstein & Miller, G. (ed), *Reconsidering social constructionism*, s. 129-150. New York: Aldine de Gruyter.
- Best. (1995), "Constructionism in context" i Best, J (ed), *Images of issues, Typifying contemporary social problems*. s. 337-354. New York: Aldine de Gruyter.
- Blumer. (1971), "Social problems as collective behaviour", *Social Problems*, 18: 298-306.
- Brå. (2000), *Barnmisshandel- en kartläggning av polisamnäld misshandel av små barn*. Rapport 2000: 15. Stockholm: Brottsförebyggande rådet.
- Brå. (2002), *Våld mot kvinnor i nära relationer - en kartläggning*. Rapport 2002:14. Stockholm: Brottsförebyggande rådet.
- Brå. (2005), *Våldtäkt - en kartläggning av polisanmälda våldtäkter*. Rapport 2005:7. Stockholm: Brottsförebyggande rådet.
- Chapell & Di Martino. (1998), *Violence at work*. Geneve: ILA.
- Estrada. (1997), "Ungdomsvåld: upptäckten av ett samhällsproblem. Ungdomsbrottslighet i svensk dagspress 1950-1994", *Sociologisk Forskning* 4/97, s. 51-72.
- Estrada. (1999a), *Ungdomsbrottslighet som samhällsproblem. Utveckling, uppmärksamhet och reaktion*. Avhandlingsserie 3, Kriminologiska institutionen, Stockholms universitet.

- Estrada. (1999b), "Juvenile Crime Trends in Postwar Europe". *European Journal on Criminal Policy and Research*, vol 7, no. 1, s. 5-22.
- Estrada. (2001), "Juvenile Violence as a Social Problem. Trends, media attention and societal response." *British Journal of Criminology*.Y, 41:639-55.
- Estrada. (2004), "The Transformation of the Politics of Crime in High Crime Societies", *European Journal of Criminology*, Vol 1, no.4: 419-443.
- Estrada. (2005), *Våldsutvecklingen i Sverige - en presentation och analys av sjukvårdsdata*. Arbetsrapport 2005 :4, Institutet för Framtidsstudier.
- Estrada & Nilsson. (2001), "Brottslighet som Välfärdsproblem" i Å. Bergmark, red., *Ofärd i välfärden*. Kommitten Välfärdsbokslut, SOU 2001:54, 223-63. Stockholm: Socialdepartementet
- Estrada & Nilsson. (2004), "Exposure to threatening and violent behaviour among single mothers - the significance of lifestyle, neighbourhood and welfare situation", *British Journal of Criminology*. 44:2, 168-187.
- Estrada & Tryggvesson. (2001), "Fotboll kräva dessa drycker. Alkohol, fotboll och manlig kamratskap". *Nordisk Alkohol & Narkotikatidskrift*, vol 18, no.3, 245-260.
- Flannery. (1996), "Violence in the workplace, 1970-1995: A review of the literature", *Aggression and violent behaviour*, 1:57-68.
- Geijer & Menckel. (2003a), *Hot och våld i detaljhandeln*. Stockholm: Arbetsmiljöverket och Arbetslivsinstitutet
- Geijer & Menckel. (2003b), *Hot och våld vid svenska bensinstationer*. Stockholm: Arbetsmiljöverket och Arbetslivsinstitutet.
- Gustavsson & Svedberg. (2002), *Hot och våld mot personal i kriminalvården*. Norrköping: Kriminalvården.
- Heiskanen, Siren & Aromaa. (2004), *Victimisation and fear in Finland 2003*. National Research Institute of Legal Policy, Report 59. Helsingfors.

- von Hofer. (2000), "Criminal Violence and Youth in Sweden: a Long-term Perspective." *Journal of Scandinavian Studies in Criminology and Crime Prevention*, 1/1, 56-72.
- Häll. (2004), *Offer för vålds- och egendomsbrott 1978-2002*. Rapport 104. Stockholm: SCB.
- Karlsson & Pettersson. (2003), *Fokusgruppsintervjuer med ungdomar om genus och våld*. Rapport 2003:2. Kriminologiska institutionen, Stockholms universitet.
- Kitsuse & Cicourel. (1963), "A Note on the Uses of Official Statistics", *Social Problems*, Vol 11: 131-139.
- Lindgren. (1993), *Den hotfulla njutningen*. Att etablera drogbruk som samhällsproblem 1890-1970. Stockholm: Symposion Graduale.
- Lindgren. (2000), *Ekonomisk brottslighet. Ett samhällsproblem med förhinder*. Lund: Studentlitteratur.
- Lindgren. (2005), Social Constructionism and Criminology: Traditions, problems and possibilities. *Journal of Scandinavian Studies in Criminology and Crime Prevention*, vol 6, no 1.
- Lundberg. (1990), *Den ojämlika ohälsan. Om klass- och könsskillnader i sjuklighet*. Akademisk avhandling. Institutet för social forskning. Stockholms universitet
- Menckel. (red) (2000), *Hot och våld i vård och omsorg. Fakta forskning och förebyggande arbete*. Stockholm: Arbetslivsinstitutet.
- Menckel & Viitasara. (2002), "Threats and violence in Swedish care and welfare - magnitude of the problem and impact on municipal personnel", *Scandinavian Journal of caring science* 16:376-385.
- Nilsson & Estrada. (2003), "Victimisation, Inequality and Welfare during an Economic Recession. A Study of Self Reported Victimisation in Sweden 1988-1999." *British Journal of Criminology*, 43:655-672.

- Nordin. (2000), "Förekomst i olika arbetsmiljöer" i Menckel, E. (red), *Hot och våld i vård och omsorg. Fakta, forskning och förebyggande arbete*. Stockholm: Arbetslivsinstitutet
- Olsson. (1994), *Narkotikaproblemets bakgrund*. CAN-rapport nr. 39. Stockholm: Centralförbundet för alkohol- och narkotikaupplysning.
- Petersson & Rying. (2003), "Kriminalstatistiken och det dödliga våldet", *Apropå*, 2003:3:30-32
- SCB. (1995), *Offer för vålds- och egendomsbrott 1978-1993*. Rapport 98. Stockholm: Statistiska centralbyrån.
- Stanko. (1990), *Everyday violence: how women and men experience sexual and physical danger*. London: Winchester.
- Tham. (1995), "Från behandling till straffvärde. Kriminalpolitik i en förändrad välfärdsstat" I Victor, D. (Red.), *Varning för straff. Om vådan av den nyttiga straffrätten*, s. 78-109. Stockholm: Fritzes.
- Viitasara. (2000), "Skilda fokus i forskningen", i Menckel, E. (red), *Hot och våld i vård och omsorg. Fakta, forskning och förebyggande arbete*. Stockholm: Arbetslivsinstitutet.
- Viitasara. (2004), *Violence in Caring. Riskfactors, outcomes and support*. (Akademisk avhandling) Karolinska institutet, institutionen för folkhälsovetenskap. Stockholm: Arbetslivsinstitutet, rapport 2004: 1.
- Viitasara, Sverke & Menckel. (2003), "Multiple Risk factor for violence to seven occupational groups in the Swedish caring sector." *Industrial relations*, 58:202-231.
- Åkerström. (1991), *Vården möter våldet*. Stockholm: Landstingsförbundet.
- Åkerström. (1993), *Våld och hot i sjukvårdsarbeten*. Lund: Sociologiska institutionen.